感谢您选择了上汽大通汽车有限公司的产品，希望我们的产品和服务能给您带来新的愉悦！

请您仔细阅读并了解本手册及随附的其它出版物，这样您就可以更加了解您的车，从而使您的驾驶更加舒适、安全和经济。

《产品使用手册》将为您提供了解您车辆所需的信息，包括如何驾驶、如何进行定期维护检查以及遇到紧急情况时如何处理等。

本手册包括截止至该手册印刷时的最新信息，本公司全权负责该手册的修订、解释及说明。本公司将不断地对产品进行改进，因此本公司保留该手册印刷后更改产品而不另行通知的权利，并对此不承担任何责任。

本手册是车辆不可或缺的一部分。如果要出售您的车辆，请记得将本手册交给新车主。

特别声明

《产品使用手册》与《用户保修保养手册》明确了本公司与用户之间就有关产品的质量保证责任、售后服务方面的权利与义务产生和终止的约定。请务必在使用本公司产品之前认真阅读《产品使用手册》与《用户保修保养手册》。若您的汽车因为滥用、疏忽、不正确使用或未经批准进行改装等而导致损失，用户将丧失提出索赔的权利，任何保修申请将被上汽大通汽车有限公司授权服务商（以下简称“本公司授权服务商”）拒绝。

各个国家和地区对改装和加装都有严格限制。未经许可不得擅自改变车辆结构、车辆电路系统以及所有车辆零部件。私自改造或变更这些系统或零部件，不仅会使相关部件和系统的性能降低或引起故障甚至可能引发火灾，严重时还会给驾乘人员带来伤害和生命危险。

未经本公司许可授权，本出版物不得复制、存储在检索系统中，也不得以电子、机械记录或其它任何方式进行传播。

祝您驾车愉快！

上汽大通汽车有限公司 地址：上海市杨浦区军工路2500号 邮编：200438

目录

前言	1	智慧车窗	29
手册介绍	1	座椅	30
关于本手册	1	驾驶员座椅调整	30
提示信息	1	副驾驶员座椅调整	33
注意事项	2	副驾驶员TransBeyond座椅	34
危险物品	2	第二排座椅调整	35
儿童/动物	2	第三排座椅调整	39
人身安全	2	座椅中间扶手调整	40
车辆识别	3	头枕	41
车辆识别代号 (VIN代号)	3	乘员保护装置	42
发动机代号	3	正确就座	42
车辆标牌	4	安全带	42
微波窗口	5	安全带预紧器	48
1 驾驶之前	7	安全气囊	49
钥匙	8	儿童保护装置 (不随车提供)	57
普通钥匙	8	仪表和控制装置	61
遥控钥匙	8	组合仪表	62
遥控钥匙的钥匙头 (以下简称钥匙头) 的伸/缩	9	车速表	63
更换遥控钥匙电池	10	转速表	63
无感蓝牙钥匙	11	燃油表	63
车门和锁	19	发动机冷却液温度表	63
防止车辆被盗	19	信息中心	64
中控门锁系统	20	信息中心类型一	64
手动尾门	23	信息中心类型二	65
电动尾门	23	报警提示信息	67
儿童安全门锁	26	保养界面提醒	68
车窗	27	疲劳驾驶监测与提醒	69
电动车窗	27	胎压监测系统	70
电动天窗	28	警告灯和指示灯	70

目录

转向指示灯	70	EPB（电子驻车）故障警告灯	75
前雾灯指示灯	70	EPS（电动助力转向）系统失效警告灯	76
前大灯远光指示灯	70	FCW（前碰撞预警）/AEB（自动紧急制动）警告灯	76
后雾灯指示灯	70	前方车辆指示灯	76
位置灯指示灯	70	电子差速锁指示灯	76
AFS（自适应前大灯调节）警告灯	71	限速标识警告灯	76
安全气囊警告灯	71	GPF（汽油颗粒捕集器）警告灯	76
安全带警告灯	71	ECO指示灯	77
制动系统警告灯	71	SPORT指示灯	77
ABS（防抱死制动系统）警告灯	71	DPF（柴油颗粒捕集器）警告灯	77
EBD（电子制动力分配系统）警告灯	72	尿素警告灯	77
ESP（电子稳定系统）指示灯	72	电热塞指示灯	77
ESP（电子稳定系统）OFF指示灯	72	燃油滤清器水位警告灯	78
坡道缓降指示灯	72	仪表台开关	78
发动机冷却液温度警告灯	72	仪表板照明控制开关	78
燃油过低警告灯	72	前大灯高度调节开关	79
发动机故障警告灯	73	自适应前大灯调节系统	79
排放故障指示灯	73	危险警告灯开关	80
机油压力警告灯	73	副仪表台开关	80
发动机防盗警告灯	73	换挡杆左侧开关组	80
车身防盗警告灯	73	换挡杆左后侧开关组	81
胎压监测系统警告灯	73	换挡杆右侧开关组	83
蓄电池充电指示灯	74	转向管柱及方向盘上开关	84
定速巡航指示灯	74	点火开关和转向锁	85
自适应巡航指示灯	74	组合车灯控制和转向指示灯拨杆开关	85
自适应巡航跟车间距指示灯	74	刮水器和洗涤剂拨杆开关	88
四驱故障警告灯	74	组合仪表选择和巡航开关	90
车道偏离预警警告灯	74	声音控制、蓝牙电话、方向盘加热和自定义开关	91
智能启动/停止系统指示灯	75	方向盘调节	92
AUTO HOLD（自动驻车）指示灯	75	喇叭	93
EPB（电子驻车）指示灯	75		

目录

空调、暖风和通风	93	面板功能描述	121
前部出风	94	音响调节	122
后部出风	95	收音	123
自动空调前控制面板	96	USB模式播放	124
电动空调前控制面板	99	蓝牙	126
自动空调后控制面板	101	AUX IN接口	130
电动空调后控制面板	102	倒车音量	130
空调操作建议	103	常见故障排除	131
后视镜	103	MP5+收音机	133
外后视镜	103	使用前注意事项	133
内后视镜	105	娱乐系统控制开关	134
内部设备	106	主界面功能简介与操作	134
顶棚阅读灯	106	车辆状态模式的简介与操作	135
多色氛围灯	107	联系人模式的简介与操作	139
空气净化器	108	主菜单模式的简介与操作	142
车载逆变器	109	收音模式简介与操作	154
USB接口	110	多媒体模式的简介与操作	156
12V电源插座	111	倒车后视	162
手机无线充电系统	112	360环视（如车辆配备）	163
点烟器	113	空调显示（弹框显示）	164
烟灰缸	114	U盘支持容量、格式及品牌	166
杯托	114	常见故障排除	167
储物盒	115	斑马娱乐系统	169
手套箱	116	蜘蛛智联娱乐系统	170
遮阳板和化妆镜	117	2 起动和驾驶	171
眼镜盒	117	起动和驾驶之前	172
灭火器	118	点火开关	172
随车工具	119	钥匙起动	172
ETC（不停车收费系统）	120	无钥匙起动	173
MP3+收音机	121		

目录

发动机防盗控制系统	177	换挡	193
钥匙	177	6AT自动变速器	194
启用/禁用	178	操作	194
起动/停止发动机	178	挡位	195
起动	178	手动解除P挡锁（拖车模式）	196
暖机	179	8AT自动变速器	196
自我保护模式	179	挡位	196
停止	179	换挡操作（类型一）	197
智能起动/停止系统	180	换挡操作（类型二）	200
基本使用条件	180	Auto Park（自动回P挡）功能	203
关闭和起动发动机	180	手动解除P挡锁（拖车模式）	204
说明	181	电动助力转向装置	205
驾驶	183	四轮驱动系统（4WD）	205
新车的“磨合”	183	分时四驱系统	205
驾驶	183	适时四驱系统	207
催化转换器	184	全地形四驱系统（ATS）	208
DPF（柴油颗粒捕集器）	185	电子差速锁（EDL）	210
高负荷行驶再生步骤	187	EDL使用前注意事项	210
驾驶工况特殊情形	187	EDL使用说明	211
燃油	188	制动系统	211
加油盖	188	行车制动	211
燃油加注	189	ABS（防抱死制动系统）	213
汽油清洁剂	190	ESP（电子稳定系统）	214
节省燃油	190	手驻车制动	216
寒冷天气注意事项	191	EPB（电子驻车制动）	217
燃油胶管	191	AUTO HOLD（自动驻车）	220
尿素	192	警告灯	221
尿素加注	192	定速巡航控制系统	221
手动变速器	193	设置巡航控制	221

目录

结束巡航控制	223	危险警告灯	278
清除车速记忆	223	三角警示牌	278
泊车辅助系统	223	反光背心	279
倒车雷达传感器	223	急救包	279
前、后雷达传感器	224	更换车轮	280
倒车摄像	225	千斤顶	280
360环视	226	备胎	280
540环视系统 (AVM)	226	更换轮胎	282
智能半自动泊车辅助系统	229	牵引车辆	285
驾驶辅助系统	231	牵引环	285
自适应巡航控制 (ACC)	234	牵引	286
前碰撞预警 (FCW) 以及自动紧急制动 (AEB) 功能	242	燃油滤清器排水	287
车道保持辅助 (LKA)	247	跨接起动	288
限速标识识别 (TSR)	249	断开蓄电池连接	288
盲区监测系统 (BSD)	250	跨接起动	288
变道辅助系统 (LCA)	252	更换保险丝	289
后方横向交通预警 (RCTA)	253	驾驶舱保险丝盒	289
下车开门预警系统 (DOW)	254	前舱保险丝盒	291
轮胎	256	更换保险丝	296
冬季轮胎	256	更换灯泡	296
防滑链	257	灯泡规格	296
装载	258	灯泡更换	297
行李箱	258	4 维护和保养	299
车顶行李架和载物装置	262	安全	300
拖车牵引和前绞盘	263	定期维护	301
拖车牵引	263	车主检查	301
前绞盘	267	每日检查	301
氮气减振器	275	每周检查或长途行驶之前的检查	302
3 紧急故障处理	277		

目录

恶劣工况	302	蓄电池地面设备充电	314
前舱	302	拆卸蓄电池	315
汽油发动机的车型	302	更换蓄电池	315
柴油发动机的车型	303	安装蓄电池	315
前舱盖	303	轮胎	315
打开前舱盖	303	轮胎气压	315
关闭前舱盖	304	磨损标记	316
发动机机油	304	轮胎检查和换位	316
检查和加注	305	其它维护	317
机油油耗	306	车辆清洗	317
冷却液	307	发动机积碳清洗	318
检查和加注	307	车底防腐蚀	318
制动液	308	座椅及内饰	318
检查和加注	309	车门密封件	318
洗涤剂	309	车玻璃	318
检查和加注	309	5 一般技术参数	319
洗涤剂喷嘴	310	车辆主要尺寸参数	320
调整和清洁	310	整车质量参数	323
刮水器刮片	310	整车性能参数	325
检查	310	发动机主要参数	327
更换	311	底盘技术参数	328
维护保养	311	推荐的油液	329
安全带	311	车轮和轮胎	331
检查	311	车轮定位参数	332
维护保养	312		
蓄电池	312		
汽车停车时间	313		
冬季工作	313		

前言

手册介绍

关于本手册

本手册适用于D90系列多用途乘用车。

注意

本手册中所涵盖的信息并不针对某一种车型和变型，因此所述的某些事项可能不适用于您的车型。

本车辆产品执行企业标准Q31/0110000019C040。

本手册中的图片是示意图，仅供参考。

提示信息

警告



该标记表示：为避免对自身或他人造成人身伤害，必须严格、准确地遵循相关步骤。

注意

注意

这里表示必须遵循相关步骤，以避免损坏您的车辆。

提醒

提醒：提示性陈述，系对您有用信息。

环保



我们都应该保护环境。这个符号旨在引起您对环境保护的重视。

图示箭头



表示描述物体。



表示物体运动方向。

请参阅

被参阅内容，表示“节”名称。

注意事项

危险物品

 机动车上使用的多数液体和有些物质为有毒物质，任何情况下都不要饮用，且应尽可能使其远离伤口。这些物质存在于蓄电池酸液、冷却液、制动液、燃油、洗涤液、润滑油、制冷剂等液体和各种粘合剂中。务必仔细阅读并绝对遵守打印或压印在零部件上的说明。此类说明是为了确保您的健康和人身安全。请谨慎对待。

为了您的安全，请仔细阅读本手册。

儿童/动物

 无人监管的儿童或动物操作安装在车上的控制装置和开关，或接触由车辆运输的设备或物体，可能导致事故和人员伤亡。

为防止由儿童或动物所引起的事故或人员伤亡，切勿将他们留在无成人看管的车内。如果在炎热天气，还可能导致他们窒息。

人身安全

 您车上的每个座椅都配备了安全带，以降低发生事故时导致人身伤害的可能性。要求所有乘员必须佩戴安全带。另外，安装了由安全气囊和安全带预紧器组成的辅助保护装置，为驾驶员和副驾驶员提供额外的保护。

请参阅驾驶之前章节中的“乘员保护装置”。误操作安全气囊可能导致人身伤害。

车辆识别

当您与本公司授权服务商联络时，应提供车辆识别代号（VIN 代号）。如果沟通涉及到发动机，也可能需要提供发动机的代号。

车辆识别代号（VIN代号）

车辆上的车辆识别代号（VIN 代号）：

- 车辆右后（类型一）纵梁处（钢印位置）；车辆右前（类型二）纵梁处（钢印位置）；请以您的实际车辆为准。
- 前排右侧车门门框上的车辆标牌上。
- 前风窗玻璃左下角的仪表板上，透过风窗玻璃左下角可以方便地看到。
- 左前翼子板内侧（如有）。
- 右前车门侧边上（如有）。
- 变速器壳体上（如有）。
- 手套箱左侧内壁（如有）。
- 尾门顶中央内侧（如有）。
- 尾门踏步饰板底下钣金右侧（如有）。
- 发动机舱盖内板（如有）。

车辆诊断接口位于车辆左侧仪表台下方，可以通过本公司售后专用诊断工具从车辆电子控制单元中读取车辆识别代号信息。

发动机代号

汽油发动机车型：发动机代号印在发动机排气侧气缸体后部。

柴油发动机车型：发动机代号印在发动机气缸体前部。

类型一

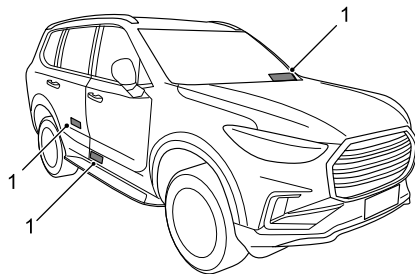

类型二

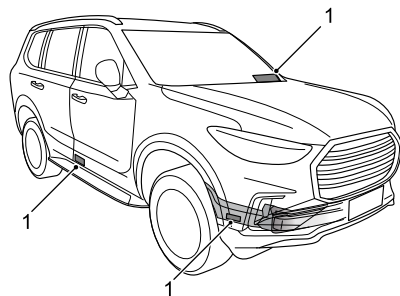

1 车辆识别代号（VIN 代号）

提醒：对于柴油发动机的车辆在上牌和年检过程中，在检测站进行污染物排放测试时，请提示检测站工作人员在车辆车头正前方1米左右处放置强制冷却风机，以确保动力系统正常运行。

车辆标牌

车辆标牌包含信息

- 车辆识别代号
- 品牌
- 产品型号
- 发动机型号
- 发动机最大净功率
- 发动机排量
- 最大允许总质量
- 乘员数
- 制造年月
- 制造公司
- 制造国

车辆标牌的位置

车辆标牌（1）位于前排右侧车门门框上。

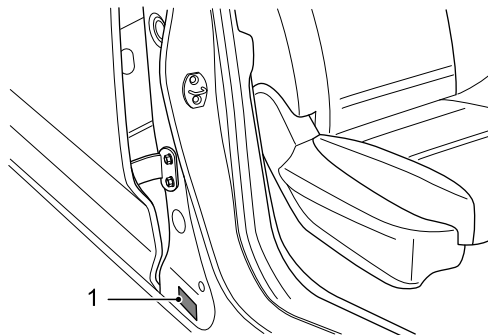

微波窗口

用于汽车电子标识安装的微波窗口在车辆前挡风玻璃水平居中、垂直靠上位置。电子标识上边沿距挡风玻璃边沿（黑边）54毫米，左边沿距挡风玻璃垂直中轴线74毫米的玻璃透明区域。

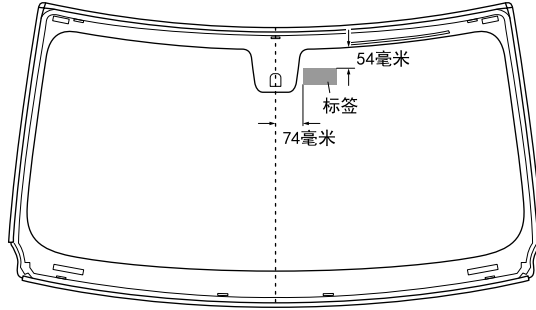

- 8 钥匙
 - 19 车门和锁
 - 27 车窗
 - 30 座椅
 - 42 乘员保护装置
 - 61 仪表和控制装置
 - 62 组合仪表
 - 64 信息中心
 - 70 警告灯和指示灯
 - 78 仪表台开关
 - 80 副仪表台开关
 - 84 转向管柱及方向盘上开关
 - 92 方向盘调节
 - 93 喇叭
 - 93 空调、暖风和通风
 - 103 后视镜
 - 106 内部设备
 - 121 MP3+收音机
 - 133 MP5+收音机
 - 169 斑马娱乐系统
 - 170 蜘蛛智联娱乐系统
-

钥匙

车辆配备了1把普通钥匙和1把遥控钥匙或2把遥控钥匙或2把带无钥匙起动系统（以下简称PEPS）遥控钥匙。

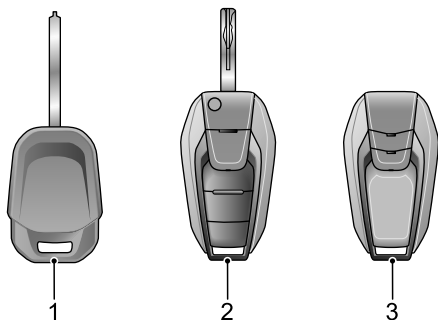

- 1 普通钥匙
- 2 遥控钥匙
- 3 带PEPS遥控钥匙

提醒：如果钥匙丢失，则必须报出钥匙所随附金属标牌或塑料标牌上的钥匙编号，由本公司授权服务商提供更换钥匙。为确保安全，我们建议您妥善保管钥匙所随附金属标牌或塑料标牌。

提醒：出于安全目的，钥匙已针对发动机的防盗控制系统进行电子编码，并且与其唯一配套使用。配制丢失的钥匙时，需要遵循特殊的程序。未编码的钥匙不能起动发动机，只能用于车门的上锁/解锁。

普通钥匙

普通钥匙主要用于激活发动机的防盗控制系统和起动系统，也可用于对驾驶员车门执行上锁/解锁操作。有关使用普通钥匙的更多信息，请参阅本章节中的“车门和锁”、“点火开关和转向灯”。

遥控钥匙

遥控钥匙是汽车中控门锁系统的控制部件，使用它可以对所有车门上锁，也可以对所有车门解锁。

提醒：遥控钥匙已针对汽车的上锁/解锁系统进行电子编码，并且与其唯一配套使用。更换丢失的遥控钥匙时，需要遵循特殊的程序。本公司授权服务商将非常乐意为您提供协助。有关使用遥控钥匙的更多信息，请参阅本章节中的“中控门锁系统”。

注意

普通钥匙和遥控钥匙，发动机防盗控制系统最多可以接受8把编程钥匙。带PEPS遥控钥匙，发动机防盗控制系统最多可以接受4把编程钥匙。

遥控钥匙的钥匙头（以下简称钥匙头）的伸/缩

遥控钥匙的钥匙头

按下遥控钥匙上的释放按钮，钥匙头可从主体中伸出。

如要将钥匙头收回，则按下遥控钥匙上的释放按钮，同时将钥匙头旋转到主体内。

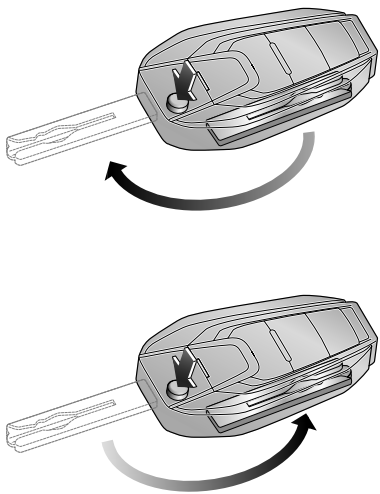

带PEPS遥控钥匙的钥匙头

按下带PEPS遥控钥匙上的释放按钮，拆下后装饰面板，从主体上把钥匙头拔出。

如要将钥匙头收回，则把钥匙头直接插入带PEPS遥控钥匙主体内，合上后装饰面板。

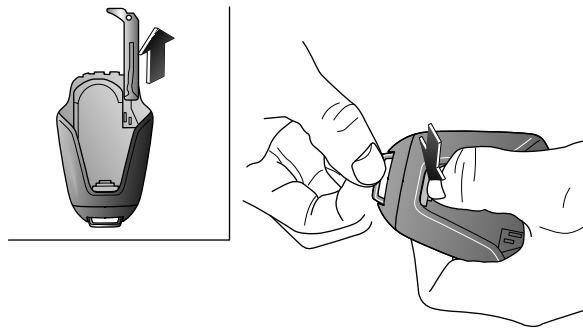

更换遥控钥匙电池

! 电池存在起火、爆炸和燃烧的危险。切勿对电池充电。用过的电池应该正确处置。将电池保管在儿童无法触及的地方。

如需更换电池，应按以下程序操作：

更换遥控钥匙电池

- 1 将钥匙头伸出；
- 2 从钥匙主体上撬下电池盖；
- 3 取出旧电池，装入新电池；

提醒： 建议使用型号为CR2032的电池。

注意

切记留意电池的正负极。

- 4 将带电池盖装入钥匙主体。

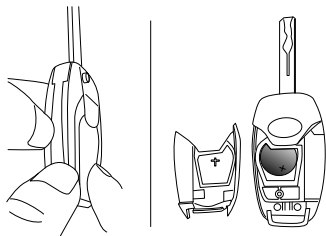

更换带PEPS遥控钥匙电池

- 1 按下带PEPS遥控钥匙上的释放按钮，拆下后装饰面板；



- 2 取出机械钥匙头，放在一边；
- 3 撬开本体上的上、下面板，电池安装在背面板上；

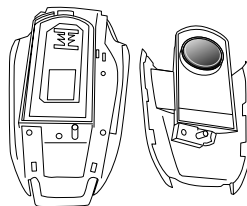

注意

切勿用金属物撬出电路板。

- 4 取出旧电池，装入新电池；

提醒：建议使用型号为CR2032的电池。

注意

切记留意电池的正负极。

- 5 合拢本体的上、下面板；

注意

不要漏装钥匙本体上面板内的防水垫。

- 6 将钥匙头按进钥匙本体；

- 7 合上后装饰面板。

注意

更换带PEPS遥控钥匙电池操作复杂，为了防止错装或因操作不当而造成钥匙损坏，建议您到本公司授权服务商处更换电池。

无感蓝牙钥匙

提醒：适用于配置无感蓝牙钥匙功能的车型。

使用准备

无感蓝牙钥匙的使用准备内容适用于您在第一次使用无感蓝牙钥匙时需要进行的操作，以后正常使用不需要重复做以下操作。

注册登录

注册：下载“上汽MAXUS”APP，打开“上汽MAXUS”APP，输入您的手机号码，点击**获取验证码**并点击下一步按钮，根据提示可以进行注册账号。

登录：注册成功后，使用所设置的密码登录账户，也可以通过点击使用验证登录进行登录。



驾驶之前

绑定车辆

打开“上汽MAXUS”APP，进入爱车^{爱车}界面，点击绑定爱车进行绑定。您也可以进入我的^{我的}界面，点击^{我的爱车}我的爱车进行绑定。请根据“上汽MAXUS”APP页面提示可以进行爱车的绑定。

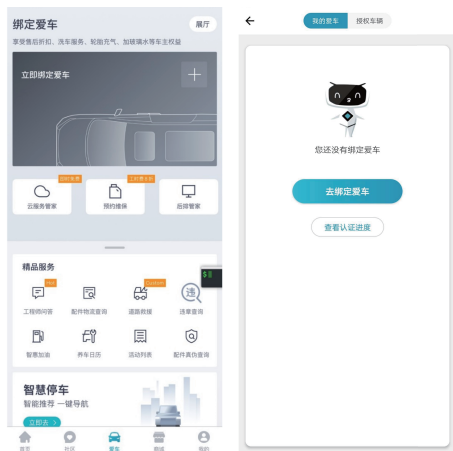

提醒：进行绑定车辆时，手机处于可用网络连接状态，并且使用实名进行绑定。

车主钥匙激活

步骤一：方法一：进入我的^{我的}，点击^{我的爱车}我的爱车。方法二：进入爱车^{爱车}，点击左上角选择车辆管理。

步骤二：点击界面上的激活蓝牙钥匙（注：如果画面上显示车机激活，则先点击车机激活后出现激活蓝牙钥匙）。

步骤三：按照如下提示的内容进行操作，点击开始激活。



快捷入口：打开“上汽MAXUS”APP，点击爱车^{爱车}界面上的左上角蓝牙未激活图标^{未激活}，跳出上述步骤三界面，点击开始激活，根据手机提示进行激活，激活成功，车主即可畅享本款无感蓝牙钥匙所有功能。

提醒：进行车主钥匙激活时，手机处于可用网络连接状态。

蓝牙连接

- 1 打开手机蓝牙；
- 2 已经设置好默认车辆（打开“上汽MAXUS”APP，进入我的界面，点击我的爱车，进入界面后选定车辆后，点击设为默认）；
- 3 在与车辆进行首次配对期间，当“上汽MAXUS”APP在车辆附近，手机会提示您需要输入的配对码，请在对话框中输入此配对码进行配对；
- 4 点击确定或配对按钮即可完成配对；
- 5 首次完成蓝牙连接配对后，后续连接无需再次输入配对码即可自动完成连接。



提醒：为保证您的使用感官，建议对“上汽MAXUS”APP开启定位权限，并打开定位权限。

蓝牙校准

为保证功能的正常使用，建议您务必在首次蓝牙连接成功后进行一次校准，蓝牙经过校准后，您对车辆的控制效果将大幅增加。

提醒：保证手机处于可用网络连接状态，并且手机与车辆蓝牙连接正常。

入口一：

激活蓝牙钥匙/更换手机登陆/APP卸载重装，首次蓝牙连接成功后，将自动弹出蓝牙校准页面。



若用户选择取消，可暂时不校准，需要再次校准，参考入口二；若用户选择确定，请按照下述提示步骤进行校准。

常用功能

车辆控制

打开“上汽MAXUS”APP，进入**爱车**  界面，点击**上锁**图标，将车辆所有车门上锁。点击**解锁**图标，将车辆所有车门解锁。

如果上述功能无法享用，请自查以下条件：

- 手机蓝牙已开启；
- **爱车**界面的蓝牙显示“已连接”；
- 用户与车辆距离在30米以内（无遮挡干扰时）。

手机无钥匙用车

您携带手机可享用以下功能：

- 按下车门把手上的微动开关，即可解锁/闭锁车辆；
- 按下尾门上的开关，即可解锁尾门；
- 在车内启动车辆。

由于蓝牙定位受干扰影响很大，故在存在局限性，只能保证用户常规使用场景的方便性，个别场景会有概率失效。请避免在以下场景中使用：

- 手机尽量避免放在背包中使用。
- 手机请尽量放在身体前侧口袋中或者上衣口袋，尽量避免放在身体后侧口袋中。
- 请尽量避免手机在通话过程中无钥匙控车功能。
- 车内手机在后排座椅且人体遮挡或压住。



如果上述功能无法享用，请自查以下条件：

- 手机蓝牙已开启。
- **爱车**界面的蓝牙显示“已连接”。

- 手机已按照步骤进行过校准。

蓝牙功能设置

车主用户在与车辆建立连接后，可以通过手机APP对离车提醒和迎宾功能进行个性化设置。

打开“上汽MAXUS”APP，进入**我的**  界面，点击  **我的爱车**，进入界面后选定需要设置的车辆，点击**蓝牙钥匙配置**，可以自定义离车提醒和迎宾功能这两个功能开关。

• 离车提醒

车主用户携带无感蓝牙钥匙离开车辆一定范围后导致蓝牙连接断开，当车辆车窗/车门未关，车辆未进行设防时，可以通过手机震动或弹窗对用户进行相应提醒。

- 1 车主用户下车后自然离开蓝牙连接断开；
- 2 若手机检测到门或窗未关好，“上汽MAXUS”APP提醒用户未关门/窗，根据车型配置不同可能提醒也会不同。

如果上述功能无法使用，请自查以下条件：

- 手机蓝牙已开启并与车辆建立连接；
 - 离车提醒功能开启。
- #### • 迎宾功能
- 车主用户携带无感蓝牙钥匙在自然走近车辆后，蓝牙自动连接后，在整车处于设防状态下，车辆通过灯光效果进行迎宾。
- 1 车主用户自然靠近车辆使得蓝牙连接；

驾驶之前

2 若检测到无感蓝牙钥匙在车辆一定范围车辆通过灯光效果进行迎宾。



如果上述功能无法使用，请自查以下条件：

- 手机蓝牙已开启；
- 离车提醒功能开启。

授权管理



• 车辆分享

车主用户可以将车辆暂时的分享给其他人使用。

- 1 打开“上汽MAXUS”APP，进入我的  界面，点击  我的爱车，进入界面后选定需要分享的车辆，点击无感蓝牙钥匙授权；
- 2 进入授权界面，在该界面上输入授权用户手机号；
- 3 设置授权开始时间和授权结束时间及分享的权限；
- 4 点击确认。



提醒：只能授权给一个用户7天，不能授权给多个用户。分享的权限包含全功能分享及部分功能分享，被分享的用户为分享全功能时，离车提醒与迎宾功能为默认分享，部分权限功能默认不分享。

• 取消分享

打开“上汽MAXUS”APP，进入我的  界面，点击  我的爱车，进入界面后可查看车辆当前无感蓝牙钥匙

的分享状态。如需撤销已分享的无感蓝牙钥匙，可以撤销已分享的钥匙。被撤销的钥匙在互联网的情况下在2分钟内生效。

切换车辆

打开“上汽MAXUS”APP，进入我的  界面，点击  我的爱车，进入界面后选定需要切换的车辆后，点击 **设为默认** 。



您也可以打开“上汽MAXUS”APP，进入爱车  界面，点击界面上的左上角车型名称图标进行切换车辆。

其他功能

更换手机

如果用户在其他的手机上登录同一账号，为确保账户安全性，系统将自动检测到您已更换手机设备，您将需要再次输入短信验证码。

车辆解绑

打开“上汽MAXUS”APP，进入我的  界面，点击  我的爱车，进入界面后选定需要解绑的车辆，点击 **车辆解绑**，之后根据提示进行解绑车辆。

钥匙到期

车主的无感蓝牙钥匙会在线自动更新，“上汽MAXUS”APP在互联网状态可无限次使用无感蓝牙钥匙。但是在离线状态下可以使用50次（蓝牙连接-断开算一次）。

- 被授权用户

被授权用户的无感蓝牙钥匙有效期为车主的授权有的有效期，在离线状态下可以使用50次（蓝牙连接-断开算一次）。

钥匙挂失

“上汽MAXUS”APP账号支持单一登陆，即新设备登陆后会替换掉原始设备；或者可以拨打400-081-2011电话请求人工冻结或者人工解绑。

手机保活设置

“上汽MAXUS”APP如果在系统后台运行时间过长，可能存在被手机系统回收的风险。因此当您拿着手机靠近车辆进行蓝牙相关操作时，可能存在不能迎宾，不能打开车门或启动车辆等的情况。此时您只需要掏出手机手动点击蓝牙连接即可。蓝牙手机连接成功后，所有蓝牙相关的功能都将能正常使用。

为了给您提供更好的用户体验，目前我司已与手机厂商积极的合作，iPhone手机、vivo手机部分型号（vivo X27/vivo X27, X27 8G+128G版, NEX 3 5G, S6, vivo X30 Pro/vivo X30, NEX 3, vivo X50, S7, X50 Pro, X50 DX0, iQOO 5 Pro, vivo iQOO Pro, vivo iQOO Pro 5G, iQOO 3/5/7, X50 Pro+, Y70s, vivo X50, iQOO Z1/iQOO Z1 航海王限量版, vivo X60/Pro, iQOO Neo3），小米手机部分机型（MIUI12并且Android10及以上，例如小米11、小米10、小米10Pro、Redmi K30 Pro变焦版、小米9、小米9透明尊享版、Redmi K30 Pro、Redmi K20 Pro、Redmi K20 Pro享尊版、小米9 Pro 5G、Redmi K30 5G、Redmi K30、Redmi K20、小米CC9 Pro、小米CC 9、小米CC 9 美图定制版、Redmi Note 7 Pro、小米9 SE、Redmi Note 8 Pro、Redmi Note 7、小米8、小米8屏幕指纹版、小米MIX 3、小米8透明探索版、小米MIX 2S、小米Note3、小米MAX3、小米8 青春版、小米MIX

2、红米Note 5、小米6X、小米8 SE、小米6）已可支持无感蓝牙连接。OPPO，华为手机我们也在积极对应中。根据手机型号的不同，我们支持的方式也不同。

- iPhone手机
需要您将iPhone手机系统升级到IOS 8.0及以上。
- vivo手机
需要您将vivo手机Foutouch0S10或Origin0S7.6.8及以上系统。
- 小米手机
需要您将小米系统升级到MIUI12及以上，并将安卓系统升级到Android10及以上。

注意

保活功能可能会对手机增加耗电量；另外如果您经常高频率杀死“上汽MAXUS”APP又打开APP，保活功能会概率性失效。

手机快连功能

手机无感蓝牙快连功能，支持手机蓝牙版本在4.2及以上版本进行蓝牙钥匙无感使用。当手机使用“上汽MAXUS”APP与车辆建立过连接后，后续使用过程中无需打开手机APP，只需要保持手机蓝牙为开启状态，手机即可自动与车辆建立连接并对车辆执行解/闭锁（需车辆具有被动进入功能）、启动发动机操作。该功能支持的手机型号可参考下方清单：

- iPhone手机
iPhone 8及后续机型。
- vivo手机

驾驶之前

Vivo X50及后续机型。

- 小米手机

小米6及后续机型。

- 华为手机

Mate 30及后续机型。

- Oppo手机

Reno 3及后续机型。

- 红米手机

Redmi K20及后续机型。

- 三星手机

三星 S20及后续机型。

注意

以上机型均已经过验证，如您在使用过程中发现您的手机无法正常使用手机快连功能，请及时与本公司授权服务商联系。

常见故障排除

- 1 手机在近车处已经连接蓝牙，立即按门把手按键，没有反应？

原因和解决方法：由于蓝牙连接后，车端需要做定位算法，有一定时间，建议连接成功后等待1~2秒，再按门把手按键。

- 2 用户之前校准效果不理想，怎么处理？

原因和解决方法：“上汽MAXUS”APP中支持用户重复校准，建议您按照APP界面提示步骤重新进行校准后重试。

- 3 第二天没有自动重新连接蓝牙？

原因和解决方法：首先保证手机的操作系统为最新的操作系统，若不能连接需要将“上汽MAXUS”APP打开。

- 4 手机丢失后怎么办？

原因和解决方法：“上汽MAXUS”APP账号支持单一登陆，即新设备登陆后会替换掉原始设备；或者可以拨打400-081-2011电话请求人工冻结或者人工解绑。

- 5 车端软件升级后为什么之前连接过的“上汽MAXUS”APP连接不上？

原因和解决方法：车端软件升级后，需要手机在设置中的蓝牙将原来的车端蓝牙设备忽略后才可以连接。

- 6 同一辆车可以同时连接几个手机“上汽MAXUS”APP？

原因和解决方法：同一辆车只能连接一个手机“上汽MAXUS”APP，若需要更换连接的手机，需要将原连接的手机断开。

- 7 在爱车界面点击连接蓝牙，蓝牙不能连接或者链接失败怎么处理？

原因和解决方法：如发现在爱车界面点击蓝牙后，蓝牙不能连接或连接失败，请先返回手机主界面，然后将“上汽MAXUS”APP系统进程结束，关闭手机系统蓝牙再打开后，重新打开“上汽MAXUS”APP后重试。

- 8 连接蓝牙时提示“操作结果：您的爱车车辆连接失败，失败原因：该车辆蓝牙关闭或不在通信范围内；该车辆蓝牙已经与其他设备连接，请断开当前连接后重试”该怎么办？

原因和解决方法：首先请确保您在车辆旁边。其次，请确保周围没有曾经连接过该车辆的手机，如果有，请将曾经连接过该车辆手机的蓝牙关闭或在手机系统蓝牙设置界面找到该车辆对应的蓝牙设备信息，点击取消配对记录后重试。

- 9 手机快连功能不能使用，手机蓝牙不自动连接？

原因和解决方法：由于手机快连功能依赖手机系统蓝牙版本，手机快连功能可以在系统蓝牙版本4.2以上的手机使用，具体手机型号请参考快连功能支持列表，如排除以上因素后手机快连功能仍无法使用，可与本公司授权服务商联系。

车门和锁

防止车辆被盗



如果离开车辆时将乘员留在车内，即使离车时间极短，也请务必从点火开关中拔下钥匙，特别是在将儿童留在车内时更应特别注意。否则，他们可能会启动发动机或操作电气设备，这样会有造成事故的危险。

在离开车辆之前，请关闭所有车窗。

上锁之前，请确保所有车门均已完全关闭。

上锁/解锁

通过使用普通钥匙、遥控钥匙、带PEPS遥控钥匙可从车外对全车车门上锁/解锁。

通过使用中控锁开关可从车内对全车车门上锁/解锁。

根据车速能自动对全车车门上锁。

请参阅本章节中的“中控门锁系统”。

提醒：遥控钥匙上锁成功时，全车转向灯将闪烁一次，喇叭鸣叫一次，以作提示。

提醒：遥控解锁成功时，全车转向灯将闪烁两次，以作提示。

驾驶之前

中控门锁系统

使用普通钥匙、钥匙头

使用普通钥匙或钥匙头对驾驶员车门车外手动执行上锁/解锁，可以对全车车门上锁/解锁。

上锁时，将普通钥匙或钥匙头顺时针方向旋转。

解锁时，将普通钥匙或钥匙头逆时针方向旋转。

使用遥控钥匙

使用遥控钥匙上的按键，可以通过中控门锁系统对全车车门上锁/解锁。

提醒：必须完全关闭所有车门，系统才能正确操作。

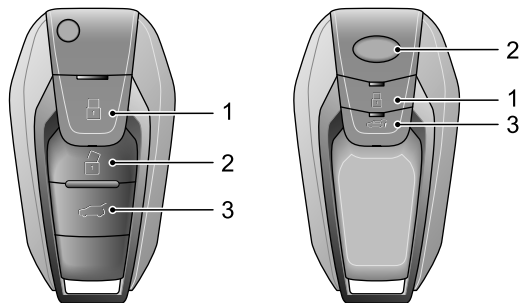

- 1 中控上锁按键（短按）/车窗上升（长按）/全景天窗关闭（长按）

提醒：对于车窗上升（长按）和全景天窗关闭（长按）功能，请根据您的实际车辆配置为准。

- 2 中控解锁按键（短按）/车窗下降（长按）

提醒：对于车窗下降（长按）功能，请根据您的实际车辆配置为准。

- 3 手动尾门解锁按键/电动尾门解锁和上锁按键

注意

带PEPS系统的车辆，当使用带PEPS遥控钥匙上面的上锁按键上锁时，若此时车内有其他合法的带PEPS遥控钥匙，则其他合法钥匙将会被禁止，失去无钥匙进入和一键启动的功能。激活的方法是：将所有车门关闭，按正常使用带PEPS遥控钥匙上的解锁按键，在车内被屏蔽的钥匙将被激活。

全车门上锁

按按键（1）将对所有车门上锁，但前提条件是所有车门已关闭。

提醒：如果全车转向灯闪烁一次，则表示上锁确认；如果任一车门没有完全关闭，无声音告警，请关闭所有车门后，再次按按键（1）。

全车门解锁

按按键（2），将会对所有车门解锁。

提醒：若30秒内无任何车门打开，全车门将自动重新上锁。

尾门按键

按键（3）长按2秒，尾门可执行开门（电动尾门可执行关门动作）。

带PEPS遥控门锁

PEPS系统可以使您不需要从口袋、钱包、公文包等物品中拿出遥控钥匙，就可以上锁或解锁。

带PEPS遥控钥匙解锁

只要在车辆周边1米范围内有合法的遥控钥匙存在，按动车门把手上的微动开关，车门将会解锁。

带PEPS遥控钥匙上锁

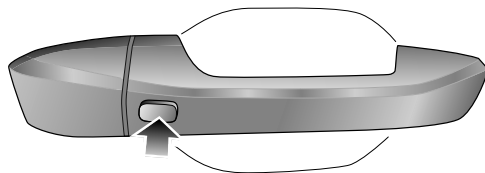

关闭点火开关，离车关门时，用拇指轻触车门把手上的微动开关，就可以让车门上锁，无须按下遥控钥匙上的上锁按键。

长按微动开关，车门上锁同时，实现前后车窗关闭，该功能请根据您的实际车辆配置为准。

驾驶之前

使用中控锁开关

此开关可以从车内开启或关闭全车门锁。按压上锁按键，全车门上锁。按压解锁按键，全车门解锁。

提醒：如果驾驶员门未关闭，锁电机不动作，如果其它门未关闭，锁电机动作。

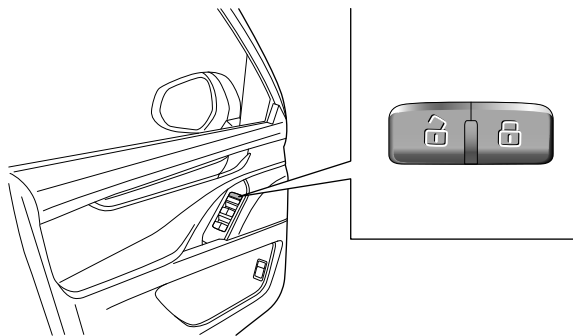

车门的解锁也可以通过双拉内开把手实现。

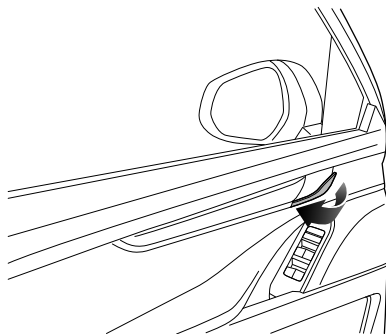

提醒：车辆行驶中车门应完全关闭并应关闭全车门锁，以免车门意外打开。

根据车速上锁

该功能能够在当车速超过8公里/小时自动将所有车门上锁。

提醒：当钥匙旋转至“LOCK（上锁）”位置，拔出钥匙，车门将自动解锁。

手动尾门

车外解锁/开门

使用钥匙、遥控钥匙或中控锁开关上锁或解锁所有车门时，尾门也被上锁或解锁。

如果尾门被解锁，可通过按压把手开关（1）并向上拉打开尾门。

提醒：尾门向上摆动打开。打开尾门时，要确定在车辆后部附近没有物体或人。

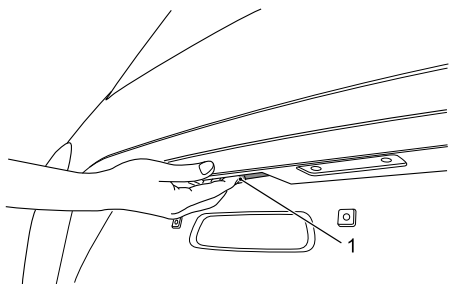

车外关门/上锁

要关闭尾门，可放低尾门并牢固按下。确定尾门牢固锁定。

提醒：驾驶车辆前确定已关闭尾门。如果在没有关闭尾门的情况下驾驶车辆，可能会导致尾门气压举升器和其他部件的损坏。

电动尾门

提醒：尾门向上摆动打开。打开尾门时，要确定在车辆后部附近没有物体或人。驾驶车辆前确定已关闭尾门。如果在没有关闭尾门的情况下驾驶车辆，可能会导致尾门气压举升器和其他部件的损坏。

电动尾门有四种电动开启方式，您可以根据您车辆的配置，进行尾门的开启和关闭。

阅读灯处的尾门开启和关闭开关

按下开关，尾门执行开启和关闭动作。

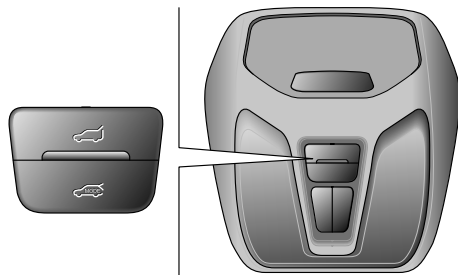

遥控钥匙

长按遥控钥匙上的2秒，尾门执行开启和关闭动作。

驾驶之前

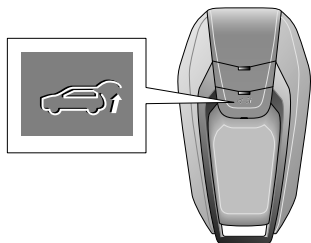

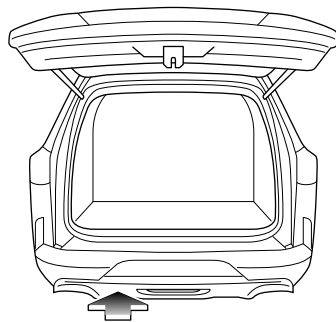

尾门处脚踏感应开关

尾门具有感应打开系统，带着遥控钥匙（遥控钥匙必须在车辆尾门半径约1米的半圆区域范围内），在后保险杠下做踢腿动作即可使尾门开启。在进行该操作时，朝着后保险杠下方（如图所示位置）轻轻向前踢，然后收回，但是不要触碰到保险杠。





提醒：驾驶车辆前确定已关闭尾门。如果在没有关闭尾门的情况下驾驶车辆，可能会导致尾门气压举升器和其他部件的损坏。

尾门处开关

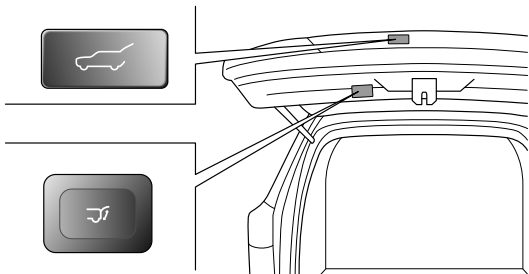
按下尾门外板开关可以执行尾门开启动作。请确保车辆在解锁状态，如整车未解锁，则需带遥控钥匙在尾门附近，尾门外板开关可执行开关门动作。



按下尾门内板开关可以执行尾门开启和关闭。如果尾门处于打开状态，按下尾门内饰板上开关，可以关闭电动尾门。开关可实现双向动作，即在尾门开启或关闭的过程中，如按下尾门停止动作，再按下此开关，执行反向动作。

注意

电动尾门工作时确保无人处于尾门的打开和关闭路径中，否则您或他人可能会受伤。当您清洗车辆时，请确保遥控钥匙远离后保险杠探测区域，因为冲水可能会导致尾门开启。如果后保险杠覆盖有大量冰雪，污垢或类似物体，则存在尾门感应开启功能减弱或无法运行的风险，故请保持其为清洁状态。

尾门高度的设定

全开模式

全开模式为车辆默认模式。

车库模式

车库模式，需按下阅读灯处的尾门车库模式开关  模式按键，则所有开门均开到设置的车库高度。车库模式下尾门的默认开度是75%的开度。

车库模式的设置：将尾门手动开到需要开的高度，长按尾门内板开关3秒，听到“嘀嘀”声后，说明设置成功。将车库模式开关按下，后续尾门打开到车库高度。

尾门的应急锁功能

尾门有应急锁功能，在全车断电或其它电动尾门失效情况下，可以打开尾门内饰板下端的盖子，推动里面拨杆，可以打开尾门。

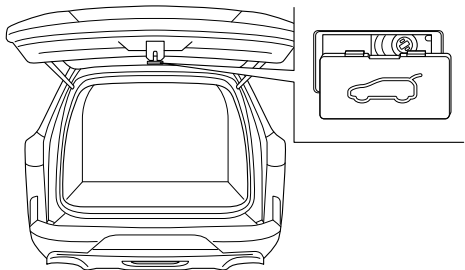

提醒：对于自动变速器车型，仅在驻车挡位可以执行打开和关闭电动尾门，非驻车挡位不可以执行打开和关闭电动尾门；对于手动变速器车型，全挡位均可执行打开和关闭电动尾门。

在电动尾门开启15分钟后没有接收到任何工作指令，尾门进入睡眠模式，客户需要手动关门1次，恢复电动模式，再次开启时可实现电动尾门电动开启/关闭。

电动尾门不能连续的打开、关闭10次循环，否则有可能启动热保护。若您的车辆尾门热保护启动，请务必不再操作尾门，并停留1分钟，待热保护消失后可再次操作尾门。

如果尾门在电动开启或关闭循环中遇到障碍物，则尾门将自行反向运动以避开障碍物。移除障碍物后，可再次使用电动尾门操作。如果尾门在电动关闭或打开过程中连续3次遇到障碍物，则电动功能将停用。将障碍物移走后，手动关闭尾门，即可恢复正常的电动操作功能。防夹传感器位于尾门侧边，在尾门关闭时，如果尾门和车辆之间有障碍物并挤压此传感器，则尾门将反方向转动5°。

电动尾门工作时确保无人处于尾门的打开和关闭路径中，否则您或他人可能会受伤。

尾门随动策略：电动尾门处于半开位置时，如受力会自动关闭。请勿在电动操作循环中强行手动打开或关闭尾门。

车辆处于12°坡道以上，关尾门时请手动辅助关门，并注意关门动作一定要缓慢，请勿快速大力关尾门。

如果蓄电池断开或电压过低，则尾门将无法打开。当蓄电池被重新连接或充电时，尾门将恢复运行。

驾驶之前

儿童安全门锁

! 有儿童在后排座位乘坐时，请使用儿童安全门锁。

您车辆上的左右两边后侧门上都安装有儿童安全门锁。这些锁为了防止乘客，尤其是儿童，不小心从车内拉了门内手柄，打开后侧门。

注意

儿童安全门锁处于锁定位置时，不要用力强拉车内门手柄。这样做会损坏车内门手柄。

左后侧门上的儿童安全门锁

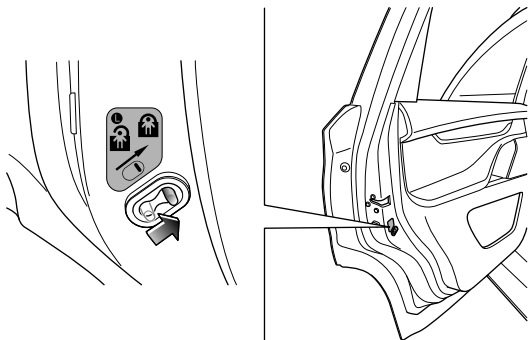

右后侧门上的儿童安全门锁

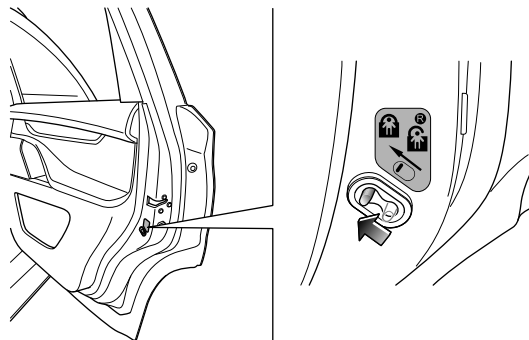

要启动儿童安全门锁：

- 1 打开您想锁定的后侧门。
- 2 找到后侧门一侧约处于中心位置处的儿童安全锁操纵杆。
- 3 将操纵杆拨到锁定位置.

注意

每个后侧门都有各自的锁。每个后侧门的儿童安全门锁均须分别通过手动方法启动和解除，无论左侧还是右侧。

启用儿童安全门锁后，要想打开后侧门，只能从车外操作外开把手将门打开。要取消儿童安全门锁，将操纵杆推至解锁位置.

车窗

! 将儿童、无行为能力的成年人或宠物留在关闭了车窗的车辆上很危险。他们可能因温度过高身体支撑不住，或者因中暑遭受永久性伤害甚至死亡。特别是在温暖或炎热的天气下，且车窗又紧闭的时候，请勿将儿童、无行为能力的成年人或宠物留在车上。

电动车窗

! 操作电动车窗时请务必小心。有受伤的风险，特别是儿童。关闭车窗时，应予以密切注视。确保车窗移动时，没有任何东西被卡在里面。

驾驶员车门车窗

驾驶员车门上有4个车窗开关。通过这4个开关分别操作驾驶员车门车窗、副驾驶员车门车窗和后排乘员车窗。

操作时，按下开关前部为打开车窗。掀起开关前部为关闭车窗。

驾驶员可以通过操作锁止开关以停用后排乘员的电动车窗。若想启用该功能，再次按下锁止开关。



1

乘员车门车窗

乘员车门上只有1个车窗开关，仅可操作对应乘员车门车窗。操作时，按下开关前部为打开车窗。掀起开关前部为关闭车窗。

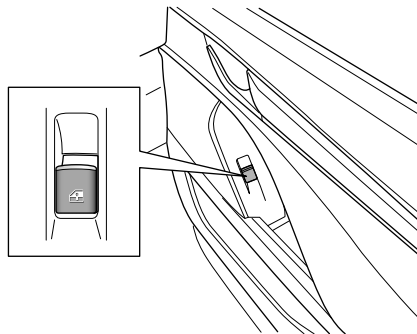

驾驶之前

提醒：只有点火开关处于“ON（开启）”位置时，电动车窗才会运行。

车窗自动升降功能

您的车辆可能配置一键升降或一键下降功能，请根据您的实际车辆配置为准。按下车窗开关有自动升降和点动升降两个档位，可以很方便地控制车窗升降过程。短促地将车窗开关向上或向下压倒第二档，车窗自动上升或下降。

恢复自动升降功能

如果断开汽车蓄电池接线后又重新连接上，或蓄电池电量曾耗尽，或车窗上升时在同一位置连续防夹3次，自动升降功能可能不起作用，必须重新学习恢复此功能。

关闭所有车门，拉起车窗升降开关，直到车窗完全关闭，车窗完全关闭后继续向上提住开关约几秒钟；按住车窗升降开关，直到车窗完全打开，车窗完全打开后继续按住开关约几秒钟，自动升降功能恢复。

电动天窗

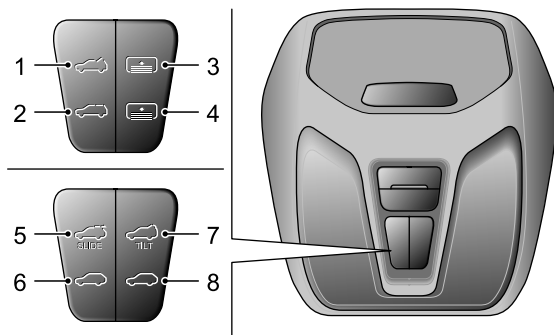

位置1 - ：全景天窗开启开关。

位置2 - ：全景天窗关闭开关。

提醒：全景天窗开启与关闭配有起翘通风与完全打开两个档位，可以很方便地控制天窗开启与关闭过程。开关第一个档位，天窗打开或关闭至起翘通风位置，开关第二档，天窗完全开启或关闭。同时，全景天窗的开启与关闭开关有点动与自动功能，可以很方便地控制天窗开启与关闭过程。短促地按压操作开关第二档，天窗自动开启或关闭。长按第一档为点动功能。

位置3 - ：遮阳帘开启开关。

位置4 - ：遮阳帘关闭开关。

提醒：遮阳帘的开启与关闭开关有点动与自动功能，可以很方便地控制遮阳帘开启与关闭过程。短促地按压操作开关第二档，遮阳帘自动开启或关闭。长按第一档为点动功能。

位置5 - : 天窗平移开启开关。在天窗平移开启的过程中，放开开关，可使天窗停在所需的位置上。

位置6 - : 天窗平移关闭开关。在天窗平移关闭的过程中，放开开关，可使天窗停在所需的位置上。

提醒：天窗的开启与关闭开关有点动与自动功能，可以很方便地控制天窗开启与关闭过程。短促地按压操作开关第二档，天窗自动开启或关闭。长按第一档为点动功能。

位置7 - : 天窗起翘开启开关。在天窗起翘开启的过程中，放开开关，可使天窗停在所需的位置上。

位置8 - : 天窗起翘关闭开关。在天窗起翘关闭的过程中，放开开关，可使天窗停在所需的位置上。

智慧车窗

提醒：适用于配置智慧车窗功能的车型。

智慧车窗包括两个功能：

- 远程关闭车窗/天窗
- 接电话自动关闭车窗

远程关闭车窗/天窗

远程查看车窗状态

手机上打开“上汽MAXUS”APP，进入爱车界面，选择智能车窗，进入智能车窗页面，通过下拉刷新来查看车窗的关闭状态。

出现红色图标  的位置，表示该对应车窗未关闭。

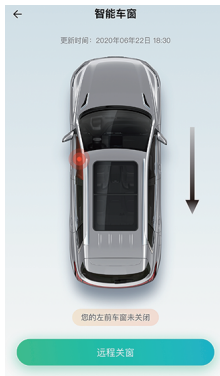

驾驶之前

远程关闭车窗

手机上打开“上汽MAXUS”APP，进入爱车界面，选择智能车窗，在智能车窗页面，可以执行远程关闭当前显示未关闭的车窗及天窗。



接电话自动关闭车窗

当您的手机和车辆娱乐系统建立连接后，当您接通电话或拨出电话时，车辆自动执行关闭车窗。

您可以通过娱乐系统里的打电话自动关窗的设置项来选择打开或关闭此功能。

座椅

驾驶员座椅调整

! 车辆行驶时，切勿进行驾驶员座椅的调整。如此时调整，车辆可能会处于失控状态而导致事故。

手动调整的驾驶员座椅

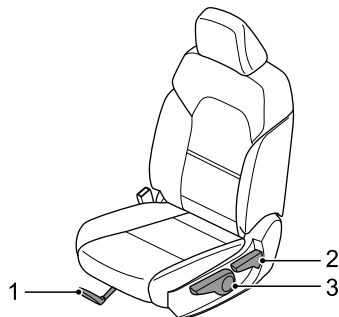

前后滑动

向上拉起手柄（1），并将座椅滑移至所需位置。松开手柄（1）并确认座椅已锁定到位。

靠背调整

! 驾驶员座椅的倾斜角不宜过大，当座椅靠背与垂直方向约成 25° 时，安全带才能提供最大保护。

将身体微向前倾，向上拉起调节手柄（2），座椅靠背会自动弹回，然后将身体向后靠向椅背，调整至所需的角。松开调节手柄（2）并确认椅背已锁定到位。

座垫高度调整

向上拉起调节手柄（3）即可抬高座椅的高度，按下手柄（3）即可降低座椅的高度。大幅度调节时，需要连续拉起或按下手柄（3）。

电动调整的驾驶员座椅

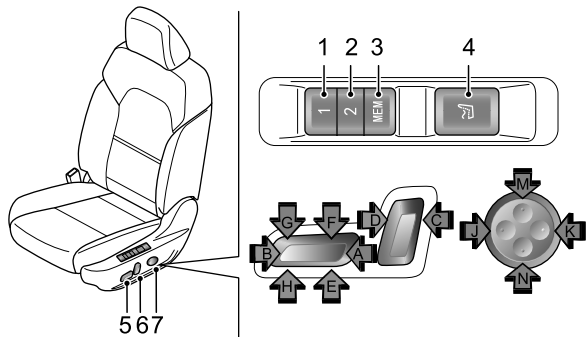

注意

无论点火开关置于哪个位置，座椅都可以前后滑动、靠背调整、座垫倾角调整及座垫高度调整，但电动调整会耗电，可能会用尽蓄电池的电量。座椅腰托调整、按摩及记忆位置功能需在发动机启动后才能使用。

前后滑动

当将按钮（5）向前拨动时（箭头A），座椅会向前移动，当座椅滑移至所需位置，松开按钮（5）座椅即停止滑动。

当将按钮（5）向后拨动时（箭头B），座椅会向后移动，当座椅滑移至所需位置，松开按钮（5）座椅即停止滑动。

靠背调整

! 驾驶员座椅的倾斜角不宜过大，当座椅靠背与垂直方向约成 25° 时，安全带才能提供最大保护。

当将按钮（6）向前扭动时（箭头C），靠背会向前转动，当靠背旋转至所需位置，松开按钮（6）靠背即停止转动。

当将按钮（6）向后扭动时（箭头D），靠背会向后转动，当靠背旋转至所需位置，松开按钮（6）靠背即停止转动。

座垫倾角调整

当将按钮（5）前端向上拨动时（箭头H），座垫前端会向上升高，当座垫倾斜至所需位置，松开按钮（5）座垫即停止移动。

当将按钮（5）前端向下拨动时（箭头G），座垫前端会向下降低，当座垫倾斜至所需位置，松开按钮（5）座垫即停止移动。

驾驶之前

座垫高度调整

当将按钮（5）后端向上拨动时（箭头E），座垫会向上移动，当座垫升至所需位置，松开按钮（5）座垫即停止移动。

当将按钮（5）后端向下拨动时（箭头F），座垫会向下移动，当座垫降至所需位置，松开按钮（5）座垫即停止移动。

腰托调整

当按住按钮（7）前端时（箭头J），腰托向前移动，当腰托移动至所需位置，松开按钮，腰托即停止移动。

当按住按钮（7）后端时（箭头K），腰托向后移动，当腰托移动至所需位置，松开按钮，腰托即停止移动。

当按住按钮（7）上端时（箭头M），腰托向上移动，当腰托移动至所需位置，松开按钮，腰托即停止移动。

当按住按钮（7）下端时（箭头N），腰托向下移动，当腰托移动至所需位置，松开按钮，腰托即停止移动。

按摩

按下按钮（4），进行按摩，按摩进行10分钟后，执行30秒泄气，泄气完成后即自动关闭。如果10分钟内再次按下按钮（4），按摩将关闭。

记忆位置功能设置

- 存储

先按压一次（按下然后松开）记忆开关的按钮（3），然后在3秒内按压按钮（1）一次，成功完成记忆后会发出一次蜂鸣，表示（1）按钮已存储了此时座椅的坐姿和外后视镜的位置。

先按压一次（按下然后松开）记忆开关的按钮（3），然后在3秒内按压按钮（2）一次，成功完成记忆后会发出一次蜂鸣，表示（2）按钮已存储了此时座椅的坐姿和外后视镜的位置。

- 调用

按下（1）或（2），可调用对应存储座椅的坐姿和外后视镜的位置。在调用过程中，操作座椅或外后视镜任意调节开关，将停止调用；再次按下相应按钮，可继续调用。

设定的座椅前后位置和靠背角状态

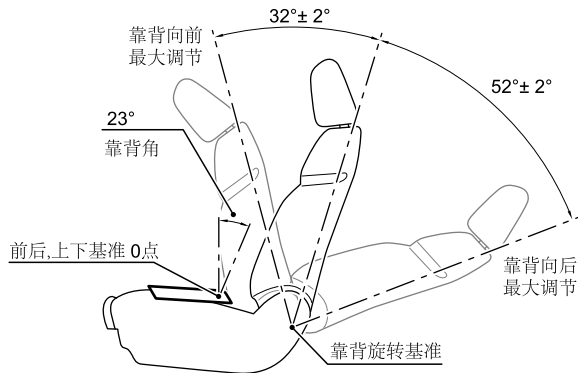

座椅和调整位置	前移距离	后移距离	上移距离	下移距离	靠背角	前向调整角度	后向调整角度
手动调整座椅	192毫米	48毫米	26毫米	10毫米	23度	32 ± 2 度	52 ± 2 度
电动调整座椅	192毫米	48毫米	26毫米	10毫米	23度	32 ± 2 度	52 ± 2 度

提醒：座椅移动距离和靠背角以图片所示的基准0点计算，前后调整角度以图片所示靠背旋转基准计算。

副驾驶员座椅调整

手动调整的副驾驶员座椅

只能进行前后滑动和靠背调整，其调整方式与手动调整的驾驶员座椅一致。

电动调整的副驾驶员座椅

只能进行前后滑动、靠背调整和腰托调整，其调整方式与电动调整的驾驶员座椅一致。

副驾驶员TransBeyond座椅

! 在车辆行驶过程中，切勿坐在副驾驶员TransBeyond座椅上或在TransBeyond座椅上放置物品。

按下TransBeyond座椅前储物盒解锁按钮，前储物盒盖自动弹开。向下稍稍用力一推即可关闭。

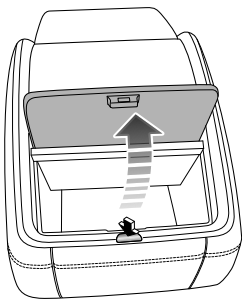

按下TransBeyond座椅下方储物箱解锁按钮，储物箱盖弹开，再往上逐级抬起储物箱盖可在不同的档位停住，第二排乘客可将脚放到打开的储物箱盖上，继续往上抬到最大解锁位置，再往下用力一推可关闭储物箱盖。

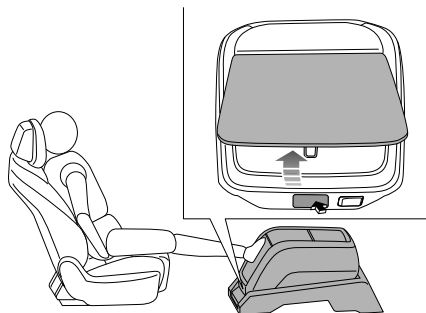

按压左侧按钮（1）TransBeyond座椅往车尾方向移动，按压右侧按钮（2）TransBeyond座椅往车头方向移动。

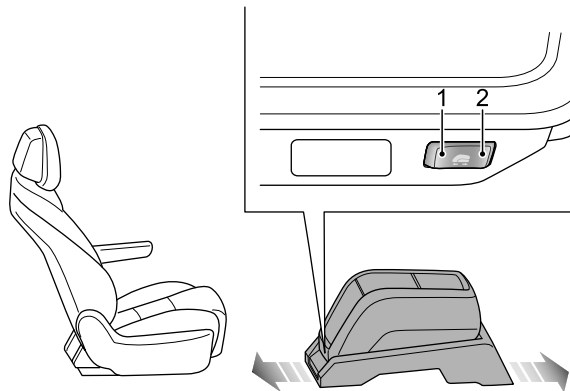

第二排座椅调整

类型一

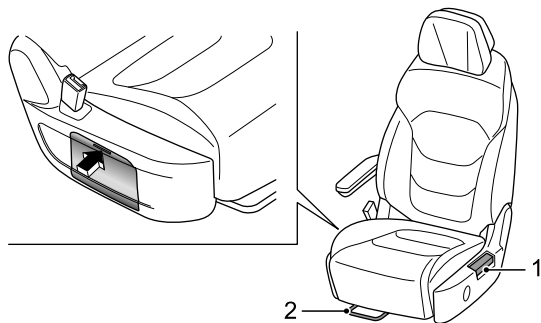

座椅靠背调整

将身体微向前倾，向上拉起手柄（1），然后将身体向后靠向椅背，调整至所需要的角度。松开手柄（1）并确认椅背已锁定到位。

前后滑动

向上提起解锁拉杆（2），利用双脚前拉或者后推，调节座椅前后位置，松开解锁拉杆（2），并确认椅背已锁定到位。

腰托调整

其调整方式与电动调整的驾驶员座椅一致。

腰托按摩

其调整方式与电动调整的驾驶员座椅一致。

可折叠杯托

左侧单人座椅带有可折叠式杯托，按下箭头所示位置，杯托即可弹出。不使用时，将杯托向里推即可。

扶手调节

扶手可从最低位置向上调节，共有六个档位，调至所需位置即可。

当需将扶手从高位调低时，需先将扶手调至最高位置，再向下调扶手至最低位置，然后再向上调节扶手至所需位置。

驾驶之前

设定的座椅前后位置和靠背角状态

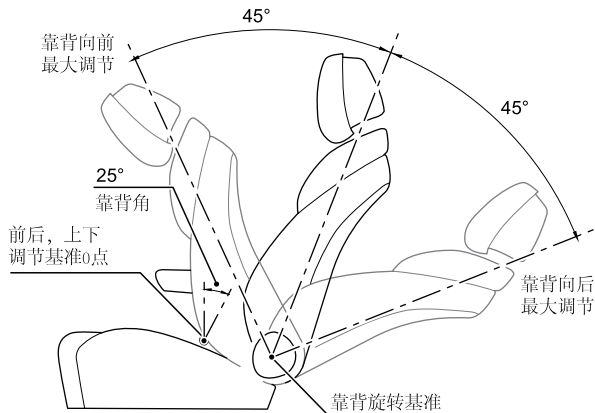

座椅和调整位置	前移距离	后移距离	上移距离	下移距离	靠背角	前向调整角度	后向调整角度
第二排座椅(类型一)	130毫米	10毫米	-	-	25度	45度	45度

提醒：座椅移动距离和靠背角以图片所示的基准0点计算，前后调整角度以图片所示靠背旋转基准计算。

类型二

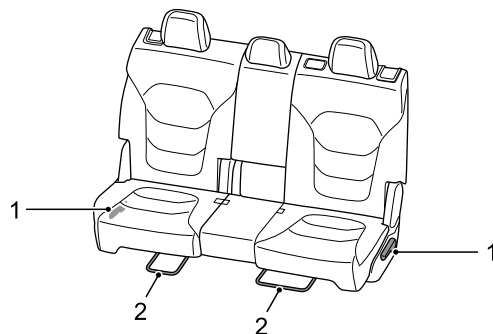

座椅靠背调整

将身体微向前倾，向上拉起手柄（1），然后将身体向后靠向椅背，调整至所需要的角度。松开手柄（1）并确认椅背已锁定到位。

座椅靠背折叠调整

调整前将头枕调至最低位置。向上拉起手柄（1），座椅可自动翻平。

对于配置拉起手柄（3）、（4）的车型，您也可以从后备箱处将第二排座椅翻平。向外拉起手柄（3），第二排右侧座椅将自动翻平。向外拉起手柄（4），第二排左侧座椅将自动翻平。

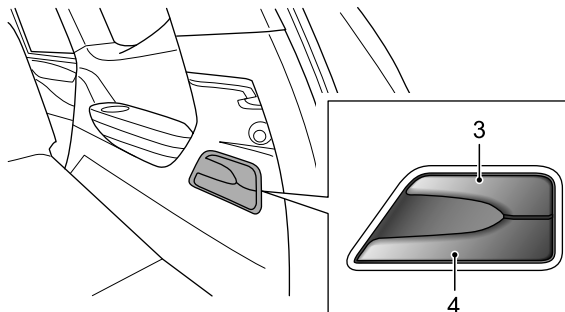

抬起座椅靠背直至其锁止，可使座椅靠背恢复至使用位置。

注意

第二排座椅靠背折叠时，可能与前排座椅发生干涉，请小心操作，以免发生磕碰。

前后滑动

向上提起解锁拉杆（2），利用双脚前拉或者后推，调节座椅前后位置，松开解锁拉杆（2），并确认座椅已锁定到位。

设定的座椅前后位置和靠背角状态

第二排座椅（类型二）靠背可以向前翻倒100°。

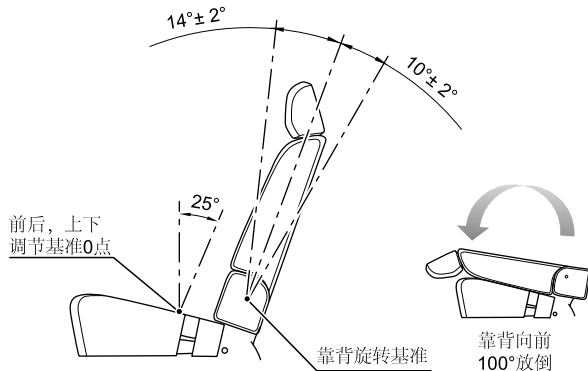

座椅和调整位置	前移距离		后移距离	上移距离	下移距离	靠背角	前向调整角度	后向调整角度
	滑动行程	滑道锁止行程						
第二排座椅（类型二）	290毫米	130毫米	10毫米	-	-	25度	14±2度	10±2度

提醒：座椅移动距离和靠背角以图片所示的基准0点计算，前后调整角度以图片所示靠背旋转基准计算。

驾驶之前

第二排三人座椅易进入功能

此功能将为第三排乘客的上、下车提供方便。

第三排乘客从右侧上、下车

向上拉起解锁手柄（5），将靠背向前转动一定角度，并将座椅移至最前位置。此时，后排乘客可从右侧上、下车。

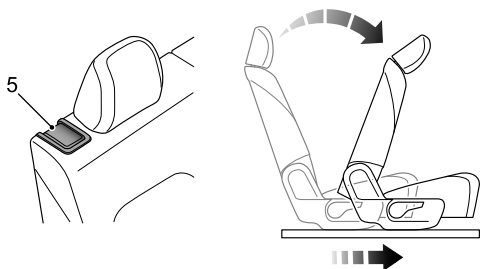

乘客进入/离开车辆后，复位靠背，并推动座椅向后移至锁止位置。

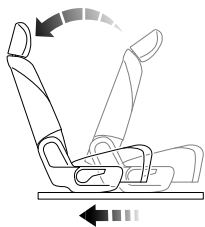

第三排乘客从左侧上、下车

向上拉起解锁手柄（6），将靠背向前转动一定角度，座垫将自动翻起，然后将座椅移至最前位置。此时，后排乘客可从左侧上、下车。

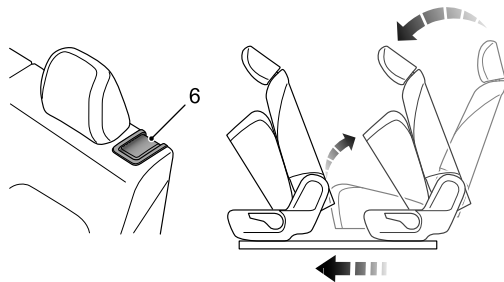

乘客进入/离开车辆后，先复位靠背，靠背锁止后再下压座垫至锁止位，如需要，调节前后滑动拉杆移动座椅至合适位置。

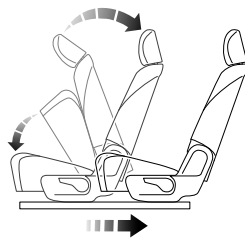

第三排座椅调整

靠背向前折叠

注意

在第二排座椅靠背向后倾斜的情况下，折叠第三排座椅可能会与第二排座椅发生干涉，这时请将第二排座椅向前移动或减小第二排座椅靠背倾斜角度。

将锁扣织带理顺并将锁扣放回座椅槽中，否则，靠背放平后，锁扣顶到靠背，易造成座椅面套损坏。

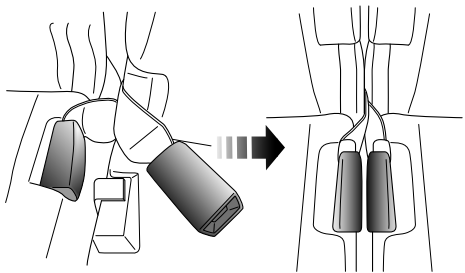

调整前将头枕调至最低位置。向前拉出靠背上部解锁拉带，靠背解锁，将靠背向前翻转至紧贴座垫。

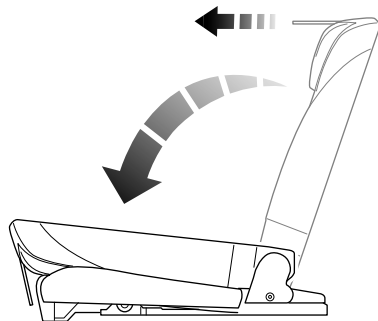

靠背向后翻起

向后上方拉起靠背背部解锁拉带，将靠背向后翻转至锁止位置。调整头枕至锁止位置。

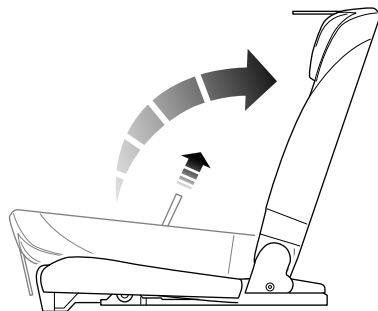

驾驶之前

设定的座椅前后位置和靠背角状态

第三排座椅靠背可以向前翻倒 $102.6 \pm 1^\circ$ 。

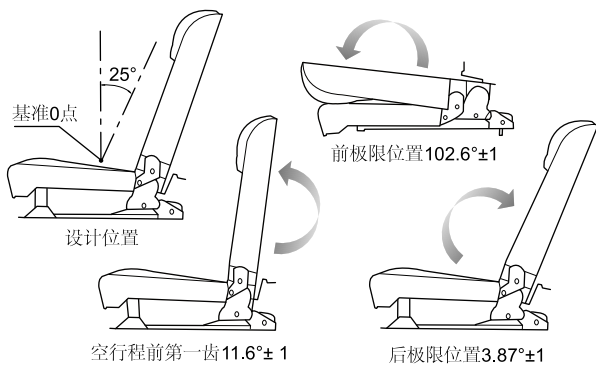

座椅和调整位置	前移距离	后移距离	上移距离	下移距离	靠背角
第三排座椅	-	-	-	-	25度

提醒：座椅靠背角以图片所示的基准0点计算。

座椅中间扶手调整

拉下来并往前推平即可使用。

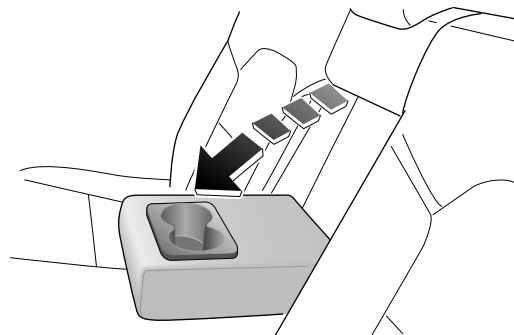

注意

请勿坐在中间扶手上或在中间扶手上放置重物。

头枕

! 为减少颈部或头部受伤的危险，应当将头枕调整至支撑头后部而非颈部。车辆行驶前，调整并确保前、后排头枕处于锁止位置（此锁止位置为安全使用位置）。车辆行驶时，切勿调整头枕。

类型一

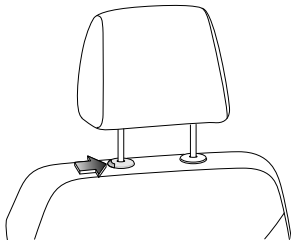

将头枕向上拉，以调整头枕至所需位置。当升至最高处需要将头枕取下时，需按下箭头所示按钮。

头枕向下调节时，需按下箭头所示按钮，并将头枕向下推至所需位置。

类型二

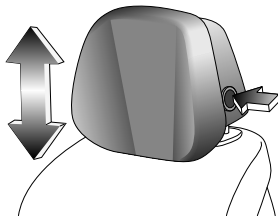

按下箭头所示按钮，可将头枕向下推或向上拉，以调整头枕至所需位置。

头枕可前后调节，用力拉头枕到所需位置，松开后即可。当头枕拉到最前端时，松开后，头枕将复位到最后位置。

头枕两侧边可调节。用力旋转头枕两侧边至所需位置，松开后即可。

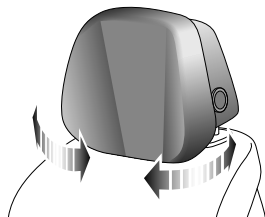

乘员保护装置

正确就座

座椅和乘员保护装置设计用于发生事故时将人员受伤风险降至最低。为实现最佳效果，应遵守以下几点。

- 切勿使座椅过分靠近方向盘。
- 切勿使座椅过分倾斜。不要将座位靠背倾斜超过30°，这样您就可以在手臂稍微弯曲的情况下垂直坐立，且脊柱底部尽量朝后。
- 应当将头枕的中心调整至您的头后部而不是颈部。
- 安全带肩带应当经过您的肩膀中心（必要时调整其高度），而胯带应紧紧绕在胯部周围而不是腹部周围。

安全带



佩戴或使用安全带不当可能导致严重的人身伤害或死亡。安全带属于救生设备。发生事故时，未受到保护的乘员可能会与车内的任何一处发生碰撞，也很可能会被抛出车外，从而导致自身或他人受伤。

乘车时，驾驶员和任何成年人（或体型高度相当于成人的儿童）必须始终佩戴安全带。切勿将系在身上的安全带拉松。为确保最好的保护效果，必须始终将安全带紧固在身体周围。避免穿着很厚、体积很大的衣物。将安全带的肩带越过肩部中央并将腰带紧贴身体越过胯部。严禁使用已松弛或扭曲的安全带，且安全带不能扭曲着佩戴。

切勿将一条安全带用于多个成年人，也不要将其固定额外的物体或儿童。每个安全带只能由一位乘员使用。将安全带绕在乘员抱着的儿童身上是很危险的。

佩戴安全带时，带子平直而不松弛。否则将不利于安全带的顺利操作。锁扣按钮必须朝外。

切勿将婴儿或儿童抱在腿上。碰撞时他们会变得很沉重，以致根本无法抱住。

切勿让异物（尤其是含糖的食品和饮料）进入安全带锁扣，此类物质可能使锁扣失效。

如果安全带在严重事故中使用过，或表现出了严重磨损现象，或被切割、或可视负荷仪表显示安全带已经不可用，或此安全带为预紧安全带且预紧装置被触发后，必须更换安全带总成。



孕妇应询问医生如何佩戴安全带最安全。

不应以任何方式改造或改变安全带，因为这样可能使安全带失效。切勿拆开、修理或润滑伸缩装置或锁扣机构。

每个安全带都配一个卷收器。在缓慢拉出安全带时，卷收器可确保安全带卷收自如。但如果安全带拉出的速度过快，或在突然冲击下（猛然减速、加速、大幅转弯），安全带会锁死。具体检查方法请参阅维护和保养章节中的“安全带”。

未使用时，务必将安全带织带完全卷收，拉直织带并放好锁舌，且保持织带和锁舌的清洁，防止灰尘和杂质。

应小心避免抛光剂、油类和化学品（尤其是蓄电池酸液）侵蚀织带。可安全使用温和的肥皂和水进行清洗。在织带出现磨损、侵蚀和损坏后，应更换安全带总成。

本系列车辆均配置胯-肩式安全带，胯肩式安全带又分为可调预紧安全带、可调预紧安全带、可调双预紧安全带。仅前排座椅可能配置可调双预紧安全带。仅前排及第二排两侧安全带可能为可调预紧安全带。



将锁舌推入锁扣时，需听到清晰的“喀哒”声才表明安全带已锁上。

可调预紧式安全带（肩带预紧）

在发生严重碰撞事故时，预紧装置（集成于卷收器中）将由传感器触发，安全带肩带（1）会立刻卷收一些，阻止乘员向前运动，使乘客能够牢固的坐在座椅上，从而进一步的提高了安全带的功效。

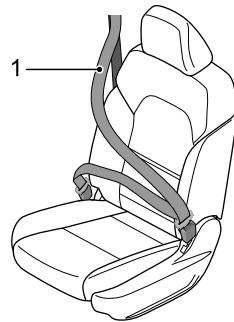

驾驶之前

可调双预紧式安全带（肩带/胯带预紧）

在发生严重碰撞事故时，双预紧装置（一个集成于卷收器中，另一个在侧围胯带预紧器中）将由传感器触发，安全带肩带（1）和胯带（2）会同时立刻卷收一些，阻止乘员向前运动，使乘客能够牢固的坐在座椅上，从而进一步的提高了安全带的功效。

注意

外侧锁舌(3)在日常使用过程中无需解锁。外侧锁舌(3)需要专用工具进行解锁，如有需要请至本公司授权服务商处进行解锁。

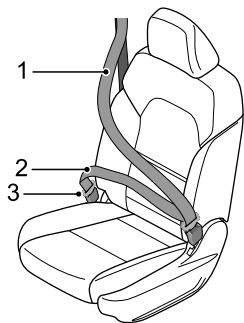

前排安全带

系紧

缓慢地将安全带拉出，从肩部系往身体前部，确认安全带没有缠绕打结，然后将锁舌推入锁扣中，并确认听到“喀哒”声。

松开

按下锁扣上的红色按钮，锁舌会在弹力作用下弹出。手动往回送锁舌，以便安全带自动回卷装置能够更顺利地把安全带卷回到底。

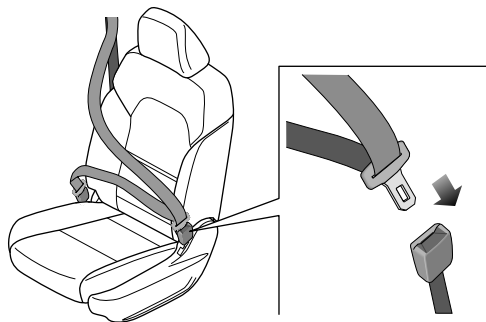

第二排双人座安全带

第二排双人座安全带的系紧和松开方法同前排安全带。

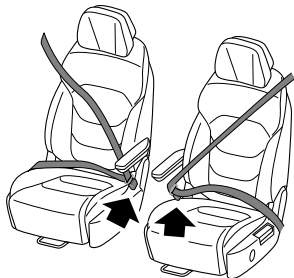

第三排双人座安全带

第三排双人座安全带的系紧和松开方法同前排安全带。

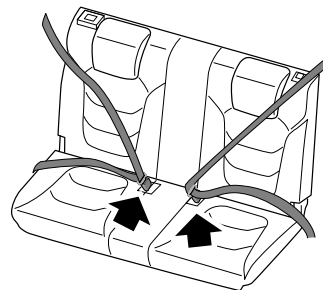

第二排三人座安全带

第二排三人座安全带的系紧和松开方法同前排安全带。

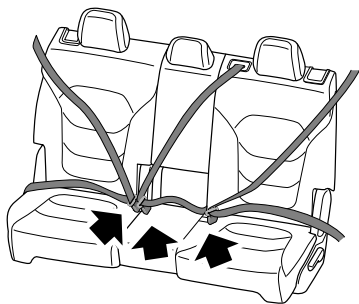

第三排三人座两侧安全带

第三排三人座两侧安全带的系紧和松开方法同前排安全带。

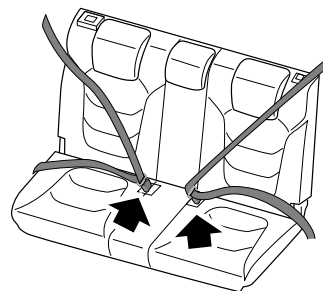

驾驶之前

第三排三人座中间吊顶式安全带

系紧

将安全带从车顶拉出，将固定锁舌（2）推入左侧锁扣中，将活动锁舌（1）越过腹部推入右侧锁扣中。

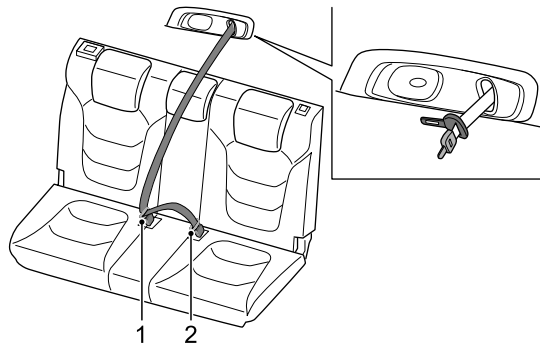

安全带舒适性导向环

安全带舒适性导向环装在肩带上，可使肩带离开左侧乘员头部。

从座椅靠背储物袋中取出导向环。

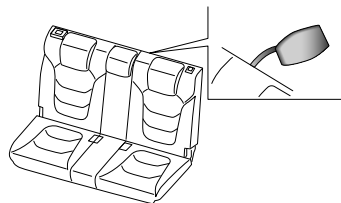

将导向环放在肩带上，然后将安全带两边插入导向环的开缝中。

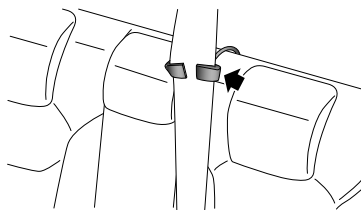

确保安全带平顺，且导向环必须在安全带的上方。

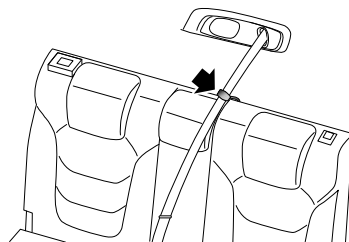

松开

收回安全带舒适性导向环，将安全带两边挤按在一起，将安全带从导向环中取出。然后，将导向环收回到座椅靠背储物袋中。

按下右侧锁扣上的红色按钮，活动锁舌（1）即可解锁。

用钥匙或其他尖锐物体插入左侧锁扣解锁孔中，即可拔出固定锁舌（2）。手动往回送锁舌，以便安全带自动回卷装置能够更顺利地把安全带卷回到底。

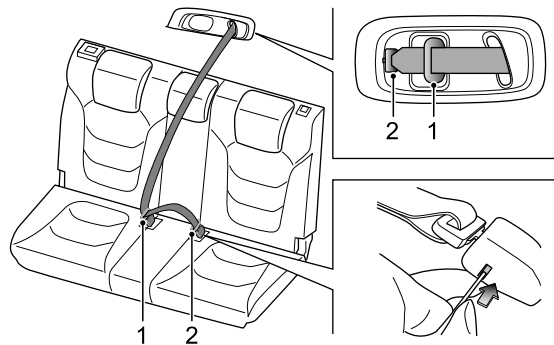

提醒：安全带收回车顶后，可以将锁舌卡接在车顶上。

侧围安全带塑料挂钩

第二、三排侧围安全带在不使用时可将其卡入侧围安全带挂钩中。

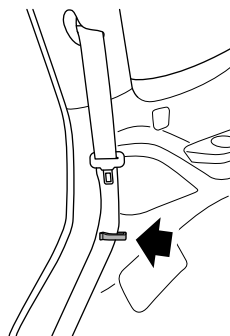

安全带警告灯

关于“安全带警告灯”的具体说明请参阅本章节中的“警告灯和指示灯”。

驾驶之前

安全带高度调整

-  调整之后，确保滑动调节器固定。
切勿在行驶时调整驾驶员安全带的高度，否则车辆可能会失去控制。

仅驾驶员和副驾驶员座椅的胯-肩式安全带高度可调。

向上按下按钮（1）并上下滑动安全带顶部的高度调节器，以适应乘员的高度。到合适的位置后松开按钮（1），并用力拉一下安全带以确保高度调节器可靠锁止。

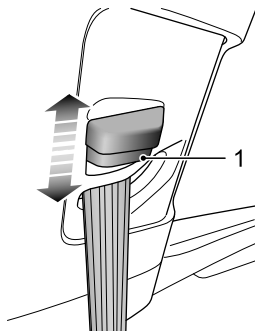

安全带预紧器

-  切勿损坏或修理预紧器。因其包含点火装置，所以只能由本公司授权服务商进行检修。

预紧器在触发后将失去效力，因此必须更换。发生碰撞后，确保本公司授权服务商已对预紧器和所有安全带组件进行了检修。

安全带预紧器与安全气囊一起工作，以降低正面碰撞时受伤的风险。有关更多信息，请参阅本章节中的“安全气囊”。

安全气囊



没有绝对安全的保护装置，来避免发生严重碰撞时，造成人身伤害甚至死亡。即使已正确佩戴安全带且安全气囊已充气，仍然可能造成人身伤害甚至死亡。

充气后，安全气囊某些部件的温度将很高，切勿在其冷却前与其接触。

安全气囊充气时可能导致乘员面部擦伤或其它伤害，只要确保您和您的乘员佩戴了安全带，就可以将此类伤害降至最低。

在不影响驾驶的情况下，应尽量将驾驶员座椅向后调。

务必握住方向盘的边缘，以便安全气囊充气时不会受到妨碍。

切勿将附属物体（如手机架、杯座、托盘）放在方向盘盖或仪表板的安全气囊盖板上，也不要将任何物体粘贴至（或插入）安全气囊模块护盖。否则将影响安全气囊充气，或者当安全气囊充气后，这些物体将被冲到车内的任意位置，从而造成乘员受伤。

切勿让乘员用脚、膝等接触或接近仪表板的安全气囊盖板，否则可能妨碍安全气囊的展开。

在配有座椅安全气囊的座椅上，禁止套座椅套等影响座椅安全气囊展开的相关装饰座椅类的物品。

切勿随意改装配有座椅安全气囊的座椅。

切勿随意在车辆A, B, C, D柱上粘贴任何尖锐物品，及改造A, B, C, D柱，以免在安全气囊工作过程中造成乘员受伤。



安全带预紧器与安全气囊一起工作，以降低正面碰撞时受伤的风险。

切勿拆下或猛烈敲击方向盘，也不要方向盘上冲孔。

切勿让他人、动物或物体占据驾驶员与安全气囊展开范围之间的空间。安装了安全气囊的乘员侧亦是如此。

切勿自行检修方向盘、转向管柱、任何安全气囊装置、预紧器组件或周围有布线的安全气囊组件，否则可能使安全气囊被意外触发，从而造成人员伤亡。

切勿以任何方式改造车辆的前部及左右两侧，因为这样可能不利于安全气囊的展开。

报废车辆上未展开的安全气囊存在潜在危险，应在报废前先将其展开。此项操作必须请专业人员处理。

本车可配置驾驶员安全气囊、副驾驶员安全气囊、前排侧安全气囊和侧安全气帘。

提醒：安全气囊和预紧器为辅助保护装置，安全带仍然是主要保护装置且必须在行车期间始终佩戴。

驾驶之前

注意

- 安全气囊被触发时，可能会听到一声巨响，并且会释放出少量类似烟雾的气体 and 灰尘。此种烟雾并不对健康构成危害。灰尘可能会刺激皮肤，因此应用肥皂和清水将其洗净。
- 出于安全考虑，每10年应更换一次安全气囊，建议您请本公司授权服务商为您更换。如果将车辆出售，车主应有义务告知购买者上述所有注意和警告事项。原车主将这些说明文件（见《用户保修保养手册》）交给新车主即可视为履行了义务。

安全气囊及预紧器检查



如果点火开关打开后，警告灯不亮起，或6秒后不熄灭，或在行驶过程中亮起，表示安全带预紧器或安全气囊发生故障。应尽快联系本公司授权服务商检修。

每次将点火开关打到“ON（开启）”位置时，“安全气囊警告



灯（红色）”将闪烁约6秒，表示正在检查安全气囊及安全带预紧器；闪烁6秒后熄灭，表示安全气囊及安全带预紧器正常。

安全气囊的展开



不正确的坐姿，乘坐或倚靠在接近安全气囊的位置，在安全气囊展开时，将受到严重甚至致命的伤害。

为了减少当安全气囊展开时造成的伤害，必须始终正确佩戴安全带。驾驶员和前座乘客必须采取正确的坐姿，并调整其座椅位置，使其离前安全气囊有足够的距离，以避免安全气囊展开时导致严重伤亡。对于安装了侧面安全气囊和侧面安全气帘的车辆，同时要保证上肢部分离车辆侧面有足够的距离，以免气囊展开时受到伤害。

当安全气囊展开时，未受到正确保护的儿童可能会受伤甚至死亡。切勿怀抱儿童或把儿童放在膝上乘车。切勿让儿童不加保护地乘车，并禁止将身体任一部分伸出车窗。

安全气囊的展开可能会造成体表擦伤、身体碰伤或由于爆炸而造成的灼伤等。

安全气囊充气通道必须无任何障碍物。禁止将任何物体置于乘员和安全气囊之间。禁止将任何物体固定或放置在方向盘盖上或仪表板正面安全气囊盖板及其附近。禁止在安全气囊系统周围安置附件或饰品。如果乘客与安全气囊之间存在障碍物，安全气囊可能无法正常充气，或者将障碍物挤入乘客体内，导致严重伤亡。

不要敲击或碰撞安全气囊或相关部件的位置，以防气囊意外展开，造成严重伤害或致命伤。

在展开后，有一些安全气囊的部件是热的，在冷却之前不要接触它。

在发生碰撞的情况下，安全气囊控制模块监控到因碰撞导致的速度变化，据此确定安全气囊是否展开。安全气囊的展开是瞬时的，并带有很大的力量，伴随着很大的声响。

在车辆受到严重正面碰撞时，完全展开的安全气囊连同正确佩戴的安全带能够限制驾驶员和前排乘员的移动幅度，降低头部和胸部受伤的危险。对于安装了侧面安全气囊和侧面安全气帘的车辆，如果侧面受到严重碰撞，完全展开的侧面安全气囊会在乘员和车辆侧部之间形成一个气垫，降低乘员肢体侧部受伤的危险。

当您正直坐在座椅上并靠在座椅靠背上时，安全带和安全气囊能够提供最为有效的保护。遭遇严重碰撞时，安全气囊会猛烈展开。此时您或其他乘员如果没有正确使用安全带，且身体前倾、斜坐或者处于其他不正确的姿态，在事故中受重伤或致命伤的可能性将很大。

注意

- 安全气囊不能保护乘员身体的低位部分。
- 安全气囊并不是设计针对后部碰撞、轻微的正面碰撞的，也不针对车辆倾覆，同时在车辆紧急制动时，也不起作用。
- 安全气囊的展开和收缩是在很短的时间内完成的，并不能对可能随后发生的第二次撞击产生的影响起到防护作用。
- 安全气囊展开后会立即缩小，这能够保证驾驶员向前看的视线不被阻挡。

驾驶之前

- 驾驶员、副驾驶员安全气囊展开区域示意图

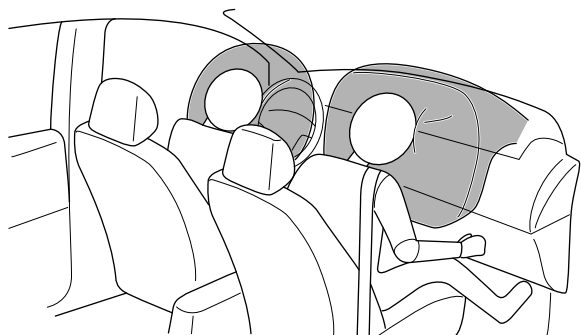

- 侧面安全气囊与气帘展开区域示意图

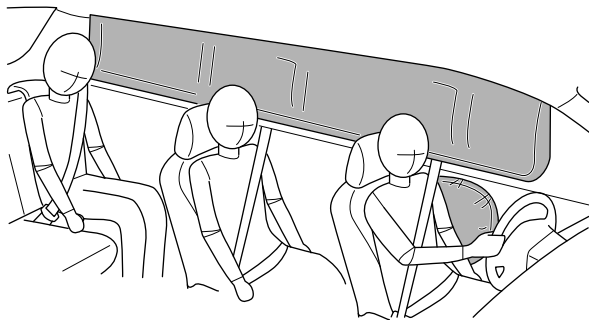

正面安全气囊

! 切勿将儿童座椅安装在前排乘客座椅位置。正面安全气囊展开时会导致儿童重伤甚至死亡。

驾驶员和前排乘客不得将脚、膝盖或身体其他部位接触到或靠近正面安全气囊盖板

车辆底盘受到剧烈颠簸或意外撞击时，安全气囊可能会展开。因此在颠簸或者坑洼的道路上驾车辆时，请格外小心，以避免安全气囊意外展开造成伤害。

正面安全气囊设计为在严重的正面碰撞或与之相似的碰撞中展开。如下所述或相似情况，均会导致安全气囊展开。

- 以较高的车速与不会移动或变形的坚固墙体发生正面碰撞。

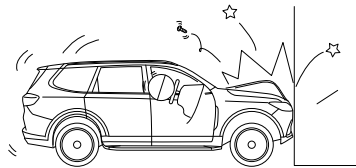

- 车辆底盘受到严重损坏时。如车辆与路边石、路面铺砌边缘或坚硬的表面发生碰撞时，跌入深沟或深洞时，或车辆跳跃后猛烈触地等均有可能引起底盘严重受损。

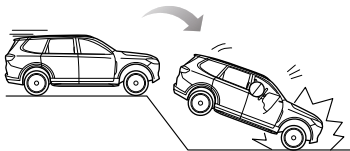
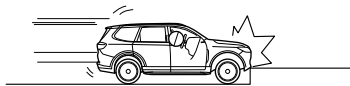

侧面安全气囊

! 座椅的构造和材料对安全气囊的工作至关重要。因此，**请勿安装座椅套，它们会影响侧面安全气囊的展开。**

在受到严重侧面碰撞的情况下，受撞击一侧的前排侧面安全气囊将从座椅面套中弹出并迅速展开。没有受到撞击一侧的侧面安全气囊不会展开。如下所述或相似情况，会导致侧面安全气囊展开。

- 车辆与较高车速的普通乘用车发生侧面碰撞。

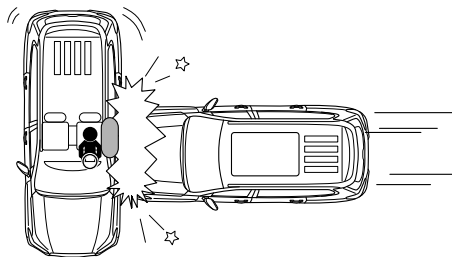

驾驶之前

侧面安全气囊

在受到严重侧面碰撞的情况下，受撞击一侧的侧面安全气囊将从车顶内饰中破出并迅速展开。没有受到碰撞一侧的侧面安全气囊则不会展开。如下所述或相似情况，会导致侧面安全气囊展开。

- 车辆与较高车速的普通乘用车发生侧面碰撞。

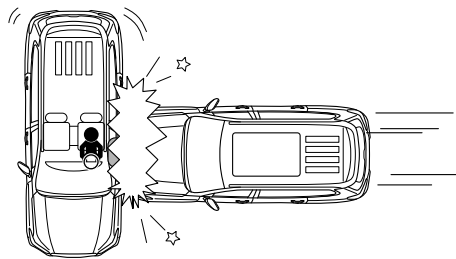

安全气囊不展开的条件

安全气囊是否展开，不取决于车辆的行驶速度，而取决于碰撞的物体、碰撞的方向以及碰撞导致的车辆减速快慢。当碰撞的冲击力被吸收或分散到车身时，安全气囊可能不会展开；但根据事故时的冲击状况不同，安全气囊有时也会起爆。因此，安全气囊是否展开不应根据车辆的受损程度进行判断。

正面安全气囊

如下所述或相似情况，正面安全气囊可能不会展开。

- 撞击方向偏离车辆中心时。
- 与坚固的电线杆、交通标志杆、树木等小面积物体正面碰撞时。

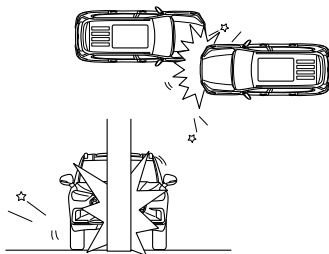

- 与卡车尾门下方的碰撞；与卡车或底盘略高的车辆发生钻入式的碰撞。
- 与护栏的正面偏置碰撞。

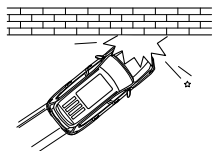
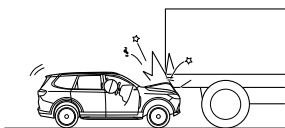

- 侧面或后部碰撞。
- 车辆翻滚。

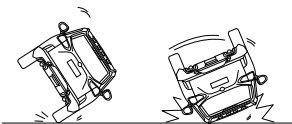

侧面安全气囊和侧面安全气帘

如下所述或相似情况，侧面安全气囊和侧面安全气帘可能不会展开。

- 与侧面成一定角度的碰撞。
- 与两轮摩托车的侧面碰撞。

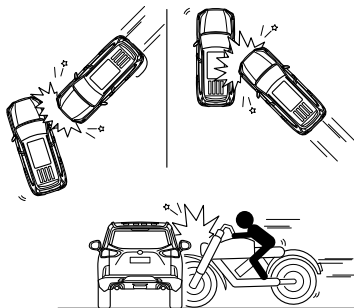

- 侧面撞击车辆前舱。
- 侧面撞击车辆后部。
- 车辆翻滚。

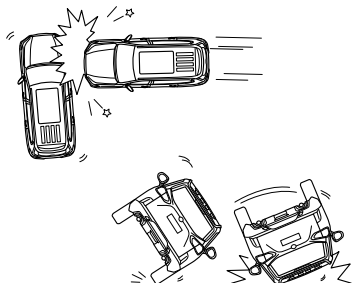

驾驶之前

- 与护栏的正面偏置碰撞。
- 与柱杆的侧面碰撞。

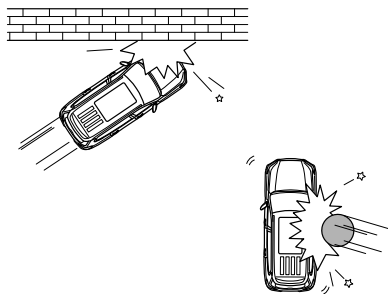

- 与停驻或移动中的车辆发生正面碰撞。
- 后部碰撞。

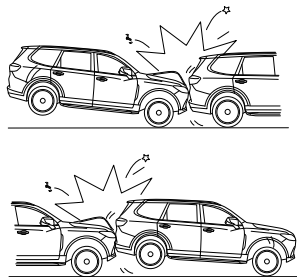

发生撞车事故后更换安全气囊系统零部件

! 撞车事故会损坏车内的安全气囊系统。安全气囊损坏后可能就无法正常工作，在发生撞车事故时也就无法保护您及乘客，从而导致重伤甚至死亡。为确保安全气囊系统在发生撞车事故后可正常工作，应尽快联系本公司授权服务商检查安全气囊系统并进行必要的更换。

如果安全气囊充气，则需要更换安全气囊系统的零部件。应尽快联系本公司授权服务商检修。

事件数据记录系统（EDR）

提醒：适用于配置事件数据记录系统（EDR）的车型。

本车配备了事件数据记录器（EDR），EDR的主要功能是在碰撞或接近碰撞时，在较短时间段内记录汽车运动和安全系统状态信息的数据，可用于复现汽车碰撞时间发生前、发生过程中、发生后的车辆状态，比如车速、油门开度、制动踏板深度等。EDR数据提取工具基于11位CAN标识符读取数据，通过物理寻址的方式，采用ISO 14229-1:2020的11.2中的2216“通过数据标识符读取数据”服务读取EDR数据。可以通过本公司售后专用诊断工具从安全气囊控制器中读取数据。您可以登陆本公司官网[对应链接地址](#)购买EDR数据读取工具。

儿童保护装置（不随车提供）



可能导致死亡或严重伤害！

安全气囊能使12岁以下的儿童致命。禁止在前排座椅上使用面朝后的儿童或婴儿保护装置，当安全气囊膨胀时，将会导致儿童或婴儿严重伤害甚至死亡。尽可能坐在远离安全气囊的地方。



当安装和使用婴儿或儿童保护装置时，必须遵循婴儿或儿童保护装置制造厂的使用说明。

儿童比成人更容易受到膨胀出的安全气囊的伤害。因此，建议12岁以下儿童应该坐在后座上。一般2岁以下婴儿应使用婴儿保护装置，2-4岁以下儿童应使用儿童保护装置。婴儿或儿童保护装置市场有售。

婴儿或儿童保护装置有许多规格和型号，为了达到最佳的防护，建议您根据婴儿或儿童的年龄和体重选择合适的保护装置。选择保护装置时，还务必注意该保护装置是否适用于您的车辆。

儿童座椅固定装置

本车辆第二排单人座椅有两个ISOFIX标准的接口，座椅背部面板上还有一个TOP TETHER接口；第二排三人座椅有四个ISOFIX标准的接口，座椅背部面板上还有三个TOP TETHER接口；安装和拆卸儿童座椅时请注意儿童座椅生产商的说明。

儿童座椅的安装方法

- 1 将儿童座椅拉带从头枕导杆间穿过，连接拉带挂钩和TOP TETHER固定点。（此步骤仅适用于带TOP TETHER的车型）
- 2 将儿童座椅插入ISOFIX固定环中，直至儿童座椅牢靠啮合，需听到“咯哒”声才表明安装到位。
- 3 当ISOFIX都连接好之后，需要用身体的力量向下压住儿童座椅，收紧ISOFIX连接带，将座椅牢牢的固定在车辆之上。

注意

最好将婴儿或儿童保护装置固定在后排座椅上。如果在行驶时婴儿或儿童保护装置必须放在前座，则必须使用面向前的婴儿或儿童保护装置。无论安装在哪个位置，一定要正确固定婴儿或儿童保护装置。请记住，在发生碰撞或紧急制动时，没有固定的婴儿或儿童保护装置可能移动并撞伤车内其他乘客。即便没有婴儿或儿童坐在里面，也必须将所有婴儿或儿童保护装置正确固定在车内。

驾驶之前

第二排座椅类型一

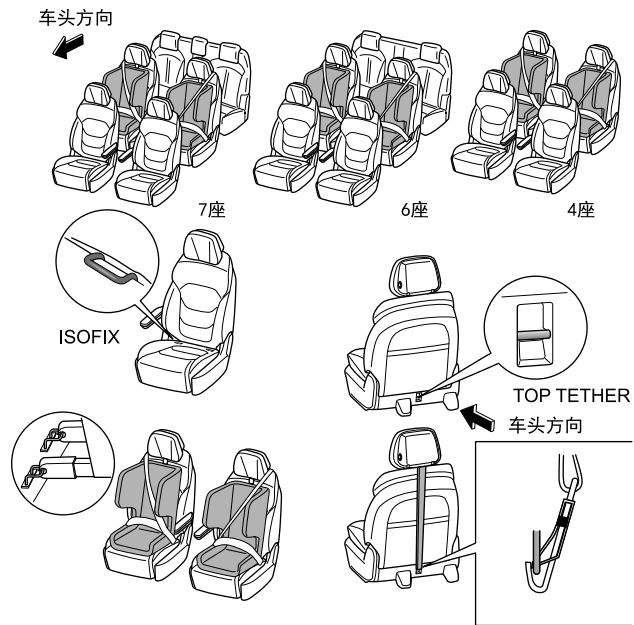

第二排座椅类型二

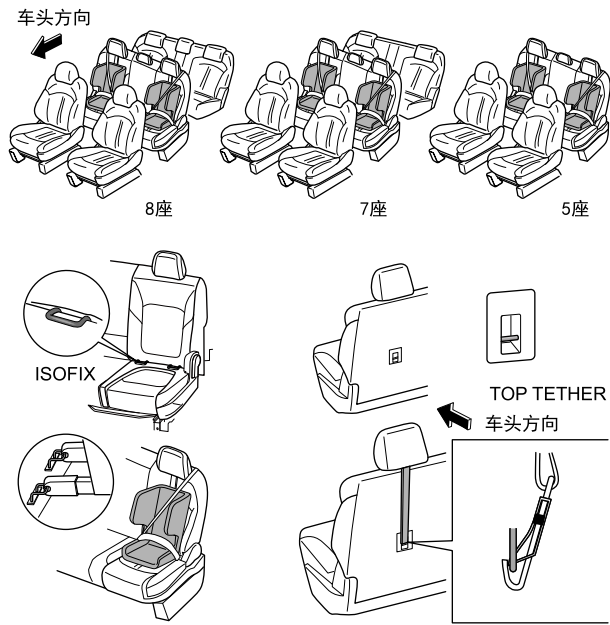

驾驶之前

儿童座椅组别及安装位置

只允许使用经许可并适于儿童使用的儿童座椅。身高1.5米以上的儿童可以直接使用车辆安全带。儿童座椅要符合相关法规或标准，如欧洲法规ECE-R44、ECE-R129、中国法规GB27887-2011。

不同乘坐位置对儿童约束系统的适用性

质量组	乘坐位置			
	第一排	第二排左侧	第二排右侧	第三排
0组 (小于10千克)	X	U	U	X
0+组 (小于13千克)	X	U	U	X
I组 (9~18千克)	X	U	U	X
II组 (15~25千克)	X	U	U	X
III组 (22~36千克)	X	U	U	X

注：填入表中的字母含义为

U = 适用于获得本质量组批准的通用类儿童约束系统。

X = 本座椅位置不适用于本质量组的儿童约束系统。

驾驶之前

不同ISOFIX位置对ISOFIX儿童约束系统的适应性

质量组	尺码类别	固定模块	车辆上ISOFIX位置			
			第一排	第二排左侧	第二排右侧	第三排
便携床	F	ISO/L1	无ISOFIX装置	IL	IL	无ISOFIX装置
	G	ISO/L2		IL	IL	
0组 (小于10千克)	E	ISO/R1		IL	IL	
0+组 (小于13千克)	E	ISO/R1		IL	IL	
	D	ISO/R2		IL	IL	
	C	ISO/R3		IL	IL	
I组 (9~18千克)	D	ISO/R2		IL	IL	
	C	ISO/R3		IL	IL	
	B	ISO/F2		IUF	IUF	
	B1	ISO/F2X		IUF	IUF	
	A	ISO/F3	IUF	IUF		

注：填入表中的字母含义为

IUF = 适用于获得本质量组批准的前向通用型ISOFIX儿童约束系统。

IL = 适用于清单上的特殊类ISOFIX儿童约束系统。这些约束系统可能是特殊车辆类，受限制类或半通用类。

注：对通用和半通用的儿童座椅而言，ISOFIX尺寸类别可以划分为A~G等级，这些分类信息可以在ISOFIX儿童座椅上找到。目前推荐的0+组别ISOFIX儿童座椅为Britax Romer Baby Safe Plus；目前推荐的I组别ISOFIX儿童座椅为Britax Romer Duo Plus。

提醒：目前推荐的II-III组别ISOFIX儿童座椅为KidFix XP。

仪表和控制装置

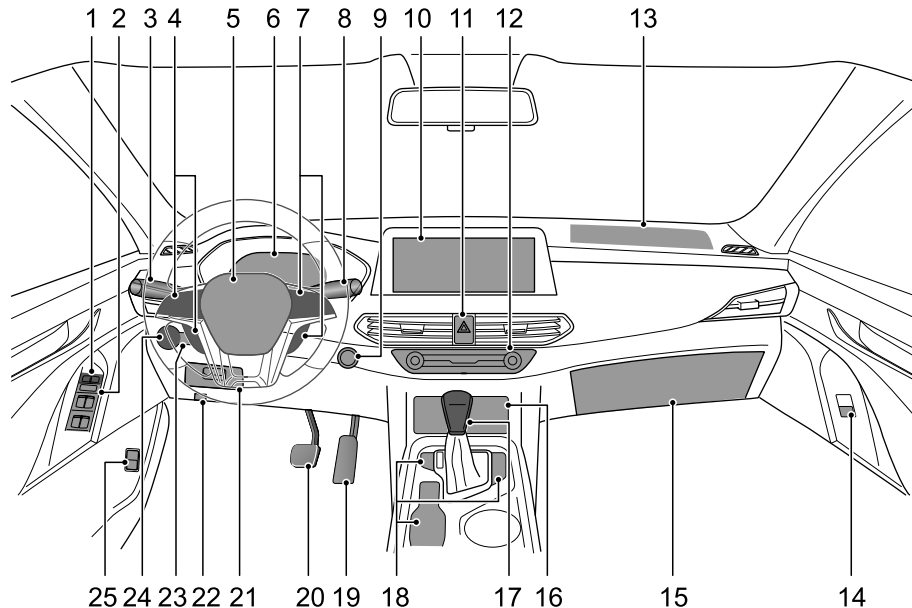

- 1 中控锁开关
- 2 各车门车窗控制开关
- 3 组合车灯控制和转向指示灯拨杆开关
- 4 组合仪表选择和巡航开关
- 5 驾驶员安全气囊
- 6 组合仪表
- 7 声音控制, 蓝牙电话, 方向盘加热和自定义开关
- 8 刮水器和洗涤剂拨杆开关
- 9 点火开关
- 10 娱乐系统
- 11 危险警告灯开关
- 12 空调控制面板
- 13 前排乘客安全气囊
- 14 前排乘客车门车窗控制开关
- 15 手套箱
- 16 储物盒
- 17 换挡杆
- 18 副仪表台开关
- 19 加速踏板
- 20 制动踏板
- 21 储物盒
- 22 前舱盖解锁开关
- 23 前大灯高度调节开关, 仪表板照明控制开关
- 24 外后视镜电动调整开关
- 25 加油口门开启开关

驾驶之前

组合仪表

组合仪表类型一

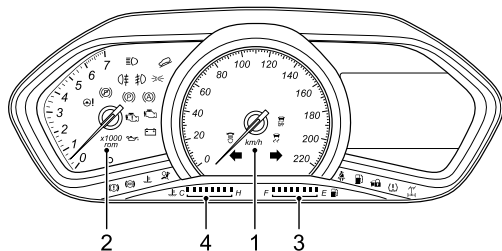

组合仪表类型二

行车电脑界面

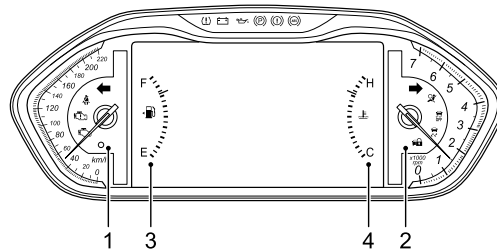

其他界面

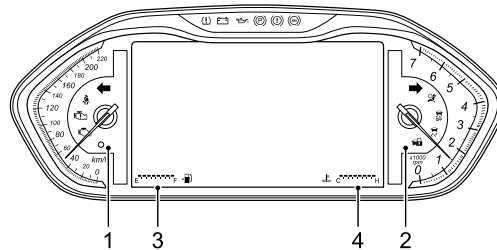

- 1 车速表
- 2 转速表
- 3 燃油表
- 4 发动机冷却液温度表

注意

切勿将物体放在组合仪表前方，以免挡住刻度盘和警告灯。

车速表

车速表显示车辆行驶的时速（单位：公里/小时）。

转速表

转速表以 $\times 1000$ 转/分表示发动机转速。

注意

切勿长时间让指针停留在仪表的红色区域，否则可能会损坏发动机。

燃油表

指示油箱中的近似油量。当“燃油过低警告灯（黄色）”不熄灭或者亮起时，请尽快加油。

发动机冷却液温度表

指示发动机冷却液近似温度。如果冷却液过热，“发动机冷却液温度警告灯（红色）”将亮起。

注意

如果红色警告灯亮起，尽快停止发动机以使冷却液降温。检查发动机冷却系统。

提醒：对于配置冷却液过低报警功能的柴油发动机车型，当冷却液液位过低时，红色警告灯会亮起并伴有声音报警，请在安全许可的条件下尽快停车，使发动机熄火，并联系本公司授权服务商进行检查发动机冷却系统。

信息中心

信息中心类型一

信息中心显示屏位于组合仪表的右侧。

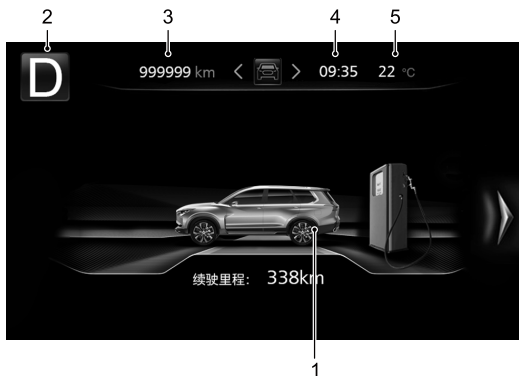

- 1 行车电脑界面
- 2 挡位显示
- 3 总计里程
- 4 当前时间
- 5 室外温度

短按方向盘上组合仪表选择开关上的 \leftarrow 或 \rightarrow 按键可以实现以下界面内容的切换：行车电脑界面 \rightarrow 主动安全界面（当您的车辆配备该功能） \rightarrow 设置界面 \rightarrow 故障查询界面（有故障时） \rightarrow 行车电脑界面。

行车电脑界面



短按方向盘上组合仪表选择开关上的 \wedge 或 \vee 按键可以实现以下界面内容的切换：

- 续驶里程
该功能自动计算并显示在油箱用空之前车辆还能行驶的里程，重新加油后该里程数会相应变化。
 - 瞬时油耗
该功能自动显示当前发动机工作时的瞬时油耗。
 - 数字车速
显示当前车速。
 - 自启动后
显示自点火开关启动后，小计里程、平均车速、行驶时间、平均油耗。
 - 自复位后
显示自上次复位后，小计里程、平均车速、行驶时间、平均油耗。
- 在该界面，通过长按OK键，对小计里程、平均车速、行驶时间、平均油耗进行清零。
- 胎压监测
正常模式下，实时显示轮胎当前压力。

提醒：带胎压监测系统配置的车辆，在静止状态对轮胎进行充气或放气操作后，当充气或放气大于8kPa时，组合仪表上的胎压信息显示值就会自动更新。

- 蓄电池电压
显示当前蓄电池电压值。
- 剩余保养里程
该信息提醒您车辆距离下次保养所剩余的里程。

设置界面

短按方向盘上组合仪表选择开关  上的  或  按键可以实现以下界面内容的切换：

- 背光亮度
可以设置组合仪表显示亮度。
- 时间设置
可以调整组合仪表上时间。
- 时间制式
可以设置组合仪表12小时制、24小时制两种时间显示方式。
- 语言设置
根据实际配置可以设置所需要的语言。
- 超速报警
可以设置操作超速报警的开启和关闭，当超速报警开启时，可调整超速报警车速值。

故障查询界面



可以在此界面查询到相关的车辆报警故障信息。

信息中心类型二

信息中心显示屏位于组合仪表的中央。



- 1 行车电脑界面
- 2 挡位显示
- 3 总计里程
- 4 当前时间
- 5 室外温度

短按方向盘上组合仪表选择开关  上的  或  按键可以实现以下界面内容的切换：行车电脑界面→导航地图界面（当您的车辆配备该功能）→多媒体界面→通讯录界面→主动安全界面（当您的车辆配备该功能）→设置界面→故障查询界面（有故障时）→行车电脑界面。

行车电脑界面

短按方向盘上组合仪表选择开关  上的▲ 或 ▼ 按键可以实现以下界面内容的切换：

- 续驶里程

该功能自动计算并显示在油箱用空之前车辆还能行驶的里程，重新加油后该里程数会相应变化。

- 瞬时油耗

该功能自动显示当前发动机工作时的瞬时油耗。

- 数字车速

显示当前车速。

- 自启动后

显示自点火开关启动后，小计里程、平均车速、行驶时间、平均油耗。

- 自复位后

显示自上次复位后，小计里程、平均车速、行驶时间、平均油耗。

在该界面，通过长按OK键，对小计里程、平均车速、行驶时间、平均油耗进行清零。

- 胎压监测

正常模式下，实时显示轮胎当前压力。

提醒：带胎压监测系统配置的车辆，在静止状态对轮胎进行充气或放气操作后，当充气或放气大于8kPa时，组合仪表上的胎压信息显示值就会自动更新。

- 蓄电池电压

显示当前蓄电池电压值。

- 剩余保养里程

该信息提醒您车辆距离下次保养所剩余的里程。

导航地图界面

显示当前的导航信息。

多媒体界面

显示当前收听音乐/收音机节目信息。

通讯录界面

显示联系人信息。

主动安全界面

显示驾驶辅助相关信息。

- 自适应巡航
- 车道偏离
- 车道保持
- 紧急制动
- 限速标识
- 自动泊车

设置界面



短按方向盘上组合仪表选择开关上的 \wedge 或 \vee 按键可以实现以下界面内容的切换：

- 背光亮度
可以设置组合仪表显示亮度。
- 时间设置
可以调整组合仪表上时间。
- 时间制式
可以设置组合仪表12小时制、24小时制两种时间显示方式。
- 语言设置
根据实际配置可以设置所需要的语言。
- 超速报警
可以设置操作超速报警的开启和关闭，当超速报警开启时，可调整超速报警车速值。
- 显示主题（如配备该功能）
进入显示主题界面可以设置仪表舒适、运动两种状态。

故障查询界面

可以在此界面查询到相关的车辆报警故障信息。

报警提示信息

大多数报警提示信息在组合仪表上都会有一个对应的图形和文字说明。在显示信息时，报警指示灯也会亮起。

如果多于一个报警信息被激活，显示屏则会依据优先顺序循环显示，每条信息显示3秒。

报警信息的优先顺序高于行车电脑信息，在点火开关打开后，报警信息将会优先显示出来。

请严格按照报警信息中的指示进行操作，如有相关指示，请停下车辆进行检查，或咨询本公司授权服务商。

重要报警信息

当前显示的重要报警信息，通过短按方向盘OK键暂时屏蔽或9秒后信息自动屏蔽，若报警未解除，可在报警查询界面查看。

若所有的报警信息都被屏蔽，则正常显示行车电脑信息。

报警条件撤销后，其对应的报警信息同时撤销显示。

提示类信息

提示类信息可在3秒后自动消失。

注意

不要忽视报警提示信息，否则，可能会对车辆造成严重损坏。如果报警指示灯亮起，请在确保安全的情况下尽快停车。

保养界面提醒

下次保养提醒

该信息提醒您车辆距离下次保养所剩余的里程。



保养过期提醒

当信息中心出现如下保养过期提醒，请您立即到本公司授权服务商处进行保养。



临近保养提醒

当信息中心出现如下临近保养提醒，请您尽快到本公司授权服务商处进行保养。



疲劳驾驶监测与提醒

! 疲劳驾驶监测与提醒功能，是为了提醒驾驶员切勿在疲劳时驾驶车辆。系统会通过记录连续驾驶的时间，同时实时监测方向盘的输入，来识别驾驶员是否需要休息。

疲劳提醒

- 车辆行驶时，当系统监测到方向盘转角规律满足疲劳驾驶条件时，组合仪表显示屏将会显示以下界面，并伴有声音提示。



则表示系统建议驾驶员休息片刻，请停车休息。

- 车辆行驶时，当系统监测到连续行驶时间超过2小时且车速高于65公里/小时，组合仪表显示屏将会显示以下界面，并伴有声音提示。



则表示系统建议驾驶员休息片刻，请停车休息。

注意

- 切勿在疲劳时驾驶车辆。驾驶员始终对自己能否胜任驾驶负责。
- 长时间驾驶时需定期进行足够的休息。
- 系统并不是在所有情况下都能识别出需要休息的情况。

胎压监测系统

胎压监测系统能够对轮胎的状况进行实时自动监测，为驾驶提供有效的安全保障。

当车辆在行驶过程中轮胎出现气压不足、气压过高、快速漏气或系统故障时，组合仪表上的“胎压监测系统警告灯(黄色)”



将亮起，并伴有声音提示，仪表显示屏将显示报警界面。

警告灯和指示灯

转向指示灯



进行转向操作时，左侧或右侧的“转向指示灯(绿色)”闪烁。当按下危险警告灯开关，左右转向指示灯同时闪烁。

提醒：如果某个转向指示灯快速闪烁，则表明该侧转向灯灯泡出现故障。

前雾灯指示灯



前雾灯亮起时，“前雾灯指示灯(绿色)”点亮。

前大灯远光指示灯



前大灯为远光时或使前大灯闪烁时，“前大灯远光指示灯(蓝色)”点亮。

后雾灯指示灯



后雾灯亮起时，“后雾灯指示灯(黄色)”点亮。

位置灯指示灯



位置灯亮起时，“位置灯指示灯(绿色)”点亮。

AFS（自适应前大灯调节）警告灯



点火开关打到“ON（开启）”位置时，如果“AFS警告灯（黄色）”未熄灭，或在行驶过程中亮起，则表明AFS系统或前大灯远光、近光出现故障，应尽快联系本公司授权服务商检修。

安全气囊警告灯



点火开关打到“ON（开启）”位置时，“安全气囊警告灯（红色）”点亮，系统进行自检，并在几秒后熄灭。

如果警告灯未亮起或闪烁、未熄灭或在行驶过程中亮起或闪烁，则表明安全气囊系统出现故障。应尽快联系本公司授权服务商检修。

更多信息请参阅本章节中的“安全气囊”。

安全带警告灯



点火开关打到“ON（开启）”位置时，“安全带警告灯（红色）”点亮，系统进行自检，并在几秒后熄灭。当驾驶员与副驾驶安全带未全部正确系好，“安全带警告灯（红色）”点亮。当车速大于20公里/小时，会发出安全带未系的声音警告同时“安全带警告灯（红色）”闪烁。当您系上安全带后，“安全带警告灯（红色）”熄灭，声音警告停止。

制动系统警告灯



点火开关打到“ON（开启）”位置时，当驻车制动拉起时，“制动系统警告灯（红色）”点亮，并在驻车制动完全松开后立即熄灭。

当制动液液位低于正常范围时，“制动系统警告灯（红色）”也将会亮起。

如果驻车制动松开后警告灯未熄灭，则表明制动系统出现故障，请立即停车，并尽快联系本公司授权服务商检修。

如果您的车辆配有电子制动力分配系统（EBD），点火开关打到“ON（开启）”位置时，“制动系统警告灯（红色）”点亮，系统进行自检，并在几秒后熄灭。如果警告灯未熄灭，或在行驶过程中亮起，则表明制动系统出现故障，应尽快联系本公司授权服务商检修。

ABS（防抱死制动系统）警告灯



点火开关打到“ON（开启）”位置时，“ABS警告灯（黄色）”点亮，系统进行自检，并在几秒后熄灭。

如果警告灯未熄灭，或在行驶过程中亮起，则表明ABS系统出现故障，应尽快联系本公司授权服务商检修。

提醒：即使ABS出现故障，仍然可以使用制动系统（此时ABS失效）进行制动。更多信息请参阅起动和驾驶章节中的“制动系统”。

EBD（电子制动力分配系统）警告灯



点火开关打到“ON（开启）”位置时，“EBD警告灯（红色）”点亮，并在几秒后熄灭。

如果警告灯未熄灭，或在行驶过程中亮起，则表明制动系统出现故障，应尽快联系本公司授权服务商检修。

ESP（电子稳定系统）指示灯



点火开关打到“ON（开启）”位置时，“ESP指示灯（黄色）”点亮，系统进行自检，并在几秒后熄灭。

当电子稳定系统工作时，“ESP指示灯（黄色）”闪烁。

如果警告灯亮起，则表明电子稳定系统出现故障，应尽快联系本公司授权服务商检修。更多信息请参阅启动和驾驶章节中的“制动系统”。

ESP（电子稳定系统）OFF指示灯



点火开关打到“ON（开启）”位置时，“ESP OFF指示灯（黄色）”点亮，系统进行自检，并在几秒后熄灭。

当按下ESP OFF开关，关闭ESP功能时，“ESP OFF指示灯（黄色）”亮起。更多信息请参阅本章节中的“副仪表台开关”。

坡道缓降指示灯



当坡道缓降功能打开且符合工作条件时，“坡道缓降指示灯（绿色）”闪烁。有关陡坡缓降开关的信息，请参阅本章节中的“副仪表台开关”。如果坡道缓降功能系统出现故障，则“坡道缓降指示灯（黄色）”点亮。更多信息请参阅启动和驾驶章节中的“制动系统”。

发动机冷却液温度警告灯



点火开关打到“ON（开启）”位置，如果冷却液过热，“发动机冷却液温度警告灯（红色）”点亮。对于配置冷却液过低报警功能的柴油发动机车型，当冷却液液位过低时，红色警告灯将亮起并伴有声音报警。

注意

如果红色警告灯亮起，请在安全许可的条件下尽快停车，使发动机熄火，以使冷却液降温，并联系本公司授权服务商进行检查发动机冷却系统。

燃油过低警告灯



点火开关打到“ON（开启）”位置，当“燃油过低警告灯（黄色）”不熄灭或者点亮，请尽快加油。

发动机故障警告灯



点火开关打到“ON（开启）”位置时，“发动机故障警告灯（黄色）”点亮，系统进行自检，并在几秒后熄灭。

如果警告灯亮起，则表明与发动机相关的零件出现故障。应尽快联系本公司授权服务商检修。

排放故障指示灯



点火开关打到“ON（开启）”位置时，“排放故障指示灯（黄色）”点亮，并在发动机启动后熄灭。如果警告灯亮起，则表明发动机性能及排放系统出现故障。应尽快联系本公司授权服务商检修，同时避免出现发动机转速过高或过快加速的现象。

机油压力警告灯



点火开关打到“ON（开启）”位置时，“机油压力警告灯（红色）”点亮，系统进行自检，并在几秒后熄灭。发动机启动后或在行驶过程中，“机油压力警告灯（红色）”亮起，则表明机油压力存在故障，请立即熄火并检查油位。请参阅维护和保养章节中的“发动机机油”。

注意

即使油位正常，也不要重新启动发动机，应尽快联系本公司授权服务商检修。

发动机防盗警告灯



点火开关打到“ON（开启）”位置时，“发动机防盗警告灯（黄色）”点亮，系统进行自检，并在几秒后熄灭。如果发动机防盗认证成功，“发动机防盗警告灯（黄色）”常暗，发动机可以启动。

如果“发动机防盗警告灯（黄色）”闪烁，则表明防盗控制系统出现故障，发动机将无法启动，应立即联系本公司授权服务商检修。

车身防盗警告灯



当车辆进入设防状态，“车身防盗警告灯（红色）”闪烁。

当车辆退出设防状态，“车身防盗警告灯（红色）”熄灭。

如果触发了防盗报警，“车身防盗警告灯（红色）”闪烁同时伴有声、光报警。

胎压监测系统警告灯



点火开关打到“ON（开启）”位置时，“胎压监测系统警告灯（黄色）”点亮，系统进行自检，并在几秒后熄灭。当胎压监测系统出现故障时，“胎压监测系统警告灯（黄色）”亮起，应尽快联系本公司授权服务商检修。

蓄电池充电指示灯



点火开关打到“ON（开启）”位置时，“蓄电池充电指示灯（红色）”点亮，并在发动机启动后熄灭。

注意

如果警告灯在发动机启动后未熄灭，或在行驶过程中亮起，则表明充电系统出现故障，应尽快联系本公司授权服务商检修。

定速巡航指示灯



点火开关打到“ON（开启）”位置，当巡航系统为待机状态时，“定速巡航指示灯（白色）”亮起；当巡航系统为激活状态时，“定速巡航指示灯（绿色）”亮起。更多信息请参阅启动和驾驶章节中的“定速巡航控制系统”。

自适应巡航指示灯



点火开关打到“ON（开启）”位置，开启自适应巡航，当自适应巡航系统满足激活条件时，“自适应巡航（ACC）指示灯（绿色）”点亮。当自适应巡航控制系统处于待机模式时，组合仪表中的“自适应巡航（ACC）指示灯”从绿色变为白色。更多信息请参阅启动和驾驶章节中的“驾驶辅助系统”。

自适应巡航跟车间距指示灯



点火开关打到“ON（开启）”位置，开启自适应巡航，设置跟车间距时，“自适应巡航跟车间距指示灯（黄色）”点亮。更多信息请参阅启动和驾驶章节中的“驾驶辅助系统”。

四驱故障警告灯



点火开关打到“ON（开启）”位置时，“四驱故障警告灯（红色）”点亮或在行驶过程中亮起，则表明四轮驱动系统出现故障，应尽快联系本公司授权服务商检修。更多信息请参阅启动和驾驶章节中的“四轮驱动系统（4WD）”。

车道偏离预警警告灯



点火开关打到“ON（开启）”位置时，当车道偏离预警处于待机状态时，“车道偏离预警警告灯（白色）”点亮。

当车道偏离预警处于工作状态时，“车道偏离预警警告灯（绿色）”点亮。



当车道保持辅助处于工作状态时，“车道偏离预警警告灯（蓝色）”点亮。

当车道偏离预警处于工作状态且报警时，“车道偏离预警警告灯（黄色）”闪烁。

当车道偏离预警处于关闭状态或发生故障时，“车道偏离预警警告灯（黄色）”点亮。

如果警告灯在车道偏离预警开启时显示黄色，则表明车道偏离预警出现故障，应尽快联系本公司授权服务商检修。更多信息请参阅启动和驾驶章节中的“驾驶辅助系统”。

智能启动/停止系统指示灯

  点火开关打到“ON（开启）”位置，开启起停系统，不满足起停条件时，“智能启动/停止系统指示灯（白色）”  点亮。

点火开关打到“ON（开启）”位置，开启起停系统，自动停机时，“智能启动/停止系统指示灯（绿色）”  点亮。

点火开关打到“ON（开启）”位置，开启起停系统，当起停系统发生故障时，“智能启动/停止系统指示灯（黄色）”  点亮。

更多信息请参阅启动和驾驶章节中的“智能启动/停止系统”。

AUTO HOLD（自动驻车）指示灯

 点火开关打到“ON（开启）”位置，开启AUTO HOLD（自动驻车），“AUTO HOLD（自动驻车）指示灯（绿色）”点亮；当AUTO HOLD被激活时“AUTO HOLD（自动驻车）指示灯（绿色）”闪烁。

AUTO HOLD（自动驻车）具有记忆能力。当AUTO HOLD（自动驻车）功能打开，驾驶员解开安全带后，“AUTO HOLD（自动驻车）指示灯（绿色）”熄灭，但功能打开状态仍被AUTO HOLD（自动驻车）系统记忆。当AUTO HOLD（自动驻车）功能打开，车速超过3公里/小时且安全带未系紧时，“AUTO HOLD（自动驻车）指示灯（绿色）”处于点亮状态，提醒驾驶员AUTO HOLD（自动驻车）功能打开状态已处于记忆状态，只需重新系紧安全带即可激活AUTO HOLD（自动驻车）功能；当AUTO HOLD（自动驻车）功能打开，车速低于3公里/小时且安全带未系紧时，因安全带未系紧，AUTO HOLD（自动驻车）功能无法触发，“AUTO HOLD（自动驻车）指示灯（绿色）”熄灭。

点火开关打到“ON（开启）”位置，开启AUTO HOLD，当AUTO HOLD功能产生故障时，“AUTO HOLD（自动驻车）指示灯（黄色）”点亮。

更多信息请参阅启动和驾驶章节中的“制动系统”。

EPB（电子驻车）指示灯

 点火开关打到“ON（开启）”位置，开启电子驻车制动，当驻车制动器拉紧时，“EPB（电子驻车）指示灯（红色）”点亮，并在驻车制动完全松开后立即熄灭。

更多信息请参阅启动和驾驶章节中的“制动系统”。

EPB（电子驻车）故障警告灯

 点火开关打到“ON（开启）”位置时，“EPB（电子驻车）故障警告灯（黄色）”点亮，系统进行自检，并在几秒后

熄灭。如果电子驻车制动松开后“EPB（电子驻车）故障警告灯（黄色）”点亮，则表明制动系统出现故障，请立即停车，并尽快联系本公司授权服务商检修。

更多信息请参阅启动和驾驶章节中的“制动系统”。

EPS（电动助力转向）系统失效警告灯



点火开关打到“ON（开启）”位置，“EPS（电动助力转向）系统失效警告灯（红色）”点亮，则表明EPS（电动助力转向）系统出现故障，请立即停车，并尽快联系本公司授权服务商检修。

FCW（前碰撞预警）/AEB（自动紧急制动）警告灯



点火开关打到“ON（开启）”位置，前碰撞预警系统工作，自动紧急制动警告系统未报警时，“FCW（前碰撞预警）/AEB（自动紧急制动）警告灯（黄色）”闪烁；点火开关打到“ON（开启）”位置，自动紧急制动警告系统报警时，“FCW（前碰撞预警）/AEB（自动紧急制动）警告灯（红色）”亮起。更多信息请参阅启动和驾驶章节中的“驾驶辅助系统”。

前方车辆指示灯



点火开关打到“ON（开启）”位置，ACC/FCW/AEB任一功能开启，检测到前方监测距离内有车辆时，“前方车辆指示灯（绿色）”点亮。更多信息请参阅启动和驾驶章节中的“驾驶辅助系统”。

电子差速锁指示灯



点火开关打到“ON（开启）”位置，按下差速锁开关，电子差速锁锁止成功时，“电子差速锁指示灯（黄色）”点亮。

当点火开关打到“ON（开启）”位置，“电子差速锁指示灯（红色）”点亮，则表明电子差速锁系统出现故障，请立即停车，并尽快联系本公司授权服务商检修。更多信息请参阅启动和驾驶章节中的“电子差速锁（EDL）”。

限速标识警告灯



点火开关打到“ON（开启）”位置，当检测到限速标识时，“限速标识警告灯（白色）”点亮。更多信息请参阅启动和驾驶章节中的“驾驶辅助系统”。

GPF（汽油颗粒捕集器）警告灯

提醒：适用于配置GPF的汽油发动机车型。



点火开关打到“ON（开启）”位置，“GPF（汽油颗粒捕集器）警告灯（黄色）”常亮时，提示汽油颗粒捕集器一级报警，表示GPF满载，在安全且合法情况下高速（车速大于60公里/小时）行驶20分钟左右；GPF警告灯闪烁时，提示汽油颗粒捕集器二级报警，表示GPF过载，您无法自行进行车辆再生，请尽快前往本公司授权服务商触发驻车再生。

ECO指示灯



点火开关打到“ON（开启）”位置，对于配置经济模式开关ECO开关的车型，按下ECO开关，“ECO指示灯（绿色）”点亮；对于配置驾驶模式开关S_{NE}的车型，按下S_{NE}开关一次，“ECO指示灯（绿色）”点亮。

SPORT指示灯



点火开关打到“ON（开启）”位置，对于配置运动模式开关SPORT开关的车型，按下SPORT开关，“SPORT指示灯（绿色）”点亮；对于配置驾驶模式开关S_{NE}的车型，按下S_{NE}开关二次，“SPORT指示灯（绿色）”点亮。

DPF（柴油颗粒捕集器）警告灯

提醒：适用于柴油发动机车型。



点火开关打到“ON（开启）”位置，“DPF（柴油颗粒捕集器）警告灯（黄色）”常亮时，提示柴油颗粒捕集器一级报警，表示DPF趋势过载，在安全且合法情况下高速（车速大于60公里/小时）行驶20分钟左右或在周围环境安全下停车并按扶手箱内DPF一键再生开关进行原地再生；DPF警告灯闪烁时，提示柴油颗粒捕集器二级报警，表示颗粒捕集器堵塞，无法进行自动再生，请在周围环境安全下停车并按扶手箱内DPF一键再生开关进行原地再生。具体请您参阅启动和驾驶章节中的“催化转换器”。

尿素警告灯

提醒：适用于柴油发动机车型。



点火开关打到“ON（开启）”位置，“尿素警告灯（黄色）”慢闪时，蜂鸣器连续响三声，提示尿素液位低，组合仪表将提示尿素箱可支持续航的剩余里程，请尽快添加尿素；尿素警告灯快闪时，蜂鸣器连续响三声，提示尿素液位低，组合仪表将提示尿素箱液位低，车辆将在行驶XX公里后无法启动，请尽快添加尿素；警告灯常亮时，蜂鸣器连续响三声，提示尿素溶液空，组合仪表将提示尿素箱空，车辆无法启动，请添加尿素（需添加至可行驶800公里以上液位）。当尿素系统发生故障时，警告灯也会常亮，蜂鸣器连续响三声，组合仪表将提示故障原因，此时应尽快联系本公司授权服务商检修。

电热塞指示灯

提醒：适用于柴油发动机车型。



点火开关打到“ON（开启）”位置，如果预设时间过后，“电热塞指示灯（黄色）”熄灭，则表示可以启动发动机。

注意

如果发动机启动后指示灯仍亮起，应尽快联系本公司授权服务商检修。

燃油滤清器水位警告灯

提醒：适用于柴油发动机车型。



点火开关打到“ON（开启）”位置，“燃油滤清器水位警告灯（黄色）”在行驶时亮起，请尽快停车，并将燃油滤清器中的水排出，若不及时排水会对发动机产生限扭。有关燃油滤清器排水的信息，请参阅紧急故障处理章节中的“燃油滤清器排水”。

仪表台开关

仪表板照明控制开关

仪表板照明控制开关位于驾驶员侧仪表台上。

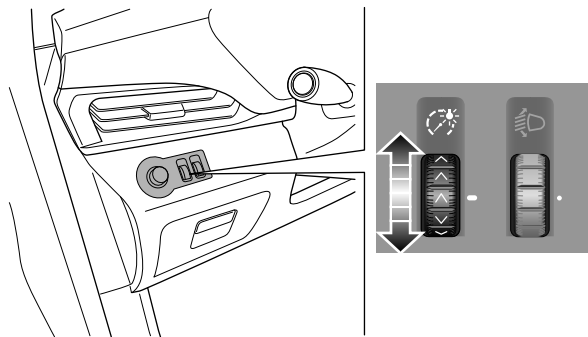

用仪表板照明控制开关^①来调节仪表板照明的亮度。

上下移动开关^②调亮或调暗照明灯。

前大灯高度调节开关

前大灯高度调节开关位于驾驶员侧仪表台上。

此功能可以将前大灯高度调节至适合车辆道路的状况。校正前大灯的高度调节可以减小对其他驾驶员造成的炫目。

要调节前大灯高度，必须打开前大灯。

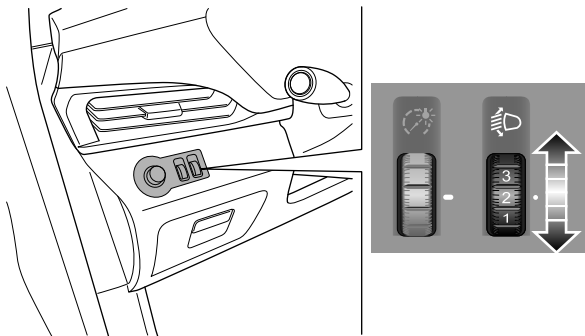

向上或向下移动开关调节前大灯高度。0档为初始档位，随着车辆负载的增加，请按照1 - 2 - 3档的顺序对照明高度进行调整。

自适应前大灯调节系统

如果您的车辆配置自适应前大灯调节系统，系统会根据行车速度、车辆载荷、爬坡角度自动调节大灯光束高度。

当驱车运载乘客或行李时，前大灯光束会自动向上或向下调整。

提醒：前大灯对光对于安全驾驶及其重要。如果自适应前大灯调节系统出现故障，应尽快联系本公司授权服务商检修。

驾驶之前

危险警告灯开关

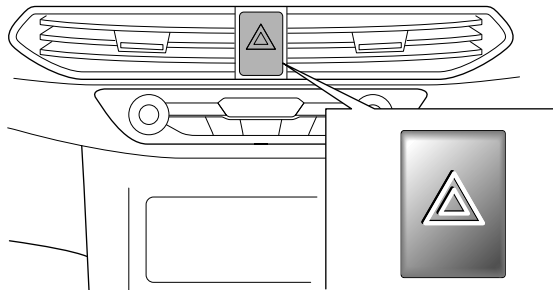

按下危险警告灯开关 \triangle 同时激活所有转向灯，组合仪表上的“转向指示灯（绿色）”点亮闪烁。再按下此开关即可关闭上述灯。

提醒：使用危险警告灯向其它车辆表明您的车辆发生了故障，靠近会有危险。

副仪表盘开关

换挡杆左前侧开关组

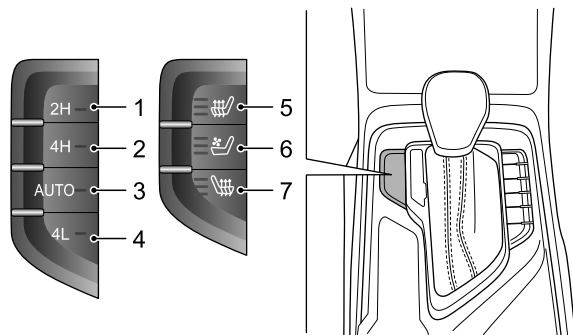

位置1 - 2H：两驱开关。

位置2 - 4H：高速四驱开关。

位置3 - AUTO：自动模式开关。

位置4 - 4L：低速四驱开关。

注意

切入4L模式时，必须长按4L开关2秒以上。

提醒：在停车并踩下离合踏板时，可在2H/4H/AUTO与4L间切换；按下开关后约5秒左右，开关目标档位指示灯点亮；更多信息请参阅起动和驾驶章节中“四轮驱动系统（4WD）”。

位置5 - : 驾驶员座椅加热。驾驶员座椅加热有三个档位。按下开关(5)，驾驶员座椅加热开启，此时位于三档加热(3个指示灯亮)位置。依次按下开关(5)，驾驶员座椅加热档位依次切换至二档(2个指示灯亮)加热位置、一档(一个指示灯亮)加热位置、加热功能关闭。

位置6 - : 驾驶员座椅通风。驾驶员座椅通风有三个档位。按下开关(6)，驾驶员座椅通风开启，此时位于三档通风(3个指示灯亮)位置。依次按下开关(6)，驾驶员座椅通风档位依次切换至二档(2个指示灯亮)通风位置、一档(一个指示灯亮)通风位置、通风功能关闭。

位置7 - : 副驾驶座椅加热。副驾驶座椅加热有三个档位。按下开关(7)，副驾驶座椅加热开启，此时位于三档加热(3个指示灯亮)位置。依次按下开关(7)，副驾驶座椅加热档位依次切换至二档(2个指示灯亮)加热位置、一档(一个指示灯亮)加热位置、加热功能关闭。

换挡杆左后侧开关组

类型一

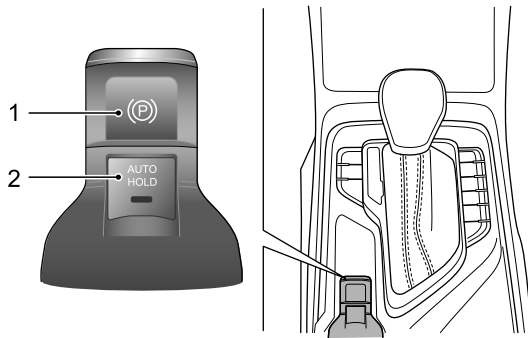

位置1 - : EPB (电子驻车) 开关。

位置2 - : AUTO HOLD (自动驻车) 开关。按下该开关，开关上指示灯点亮。

提醒: 更多信息请参阅启动和驾驶章节中的“制动系统”。

驾驶之前

类型二

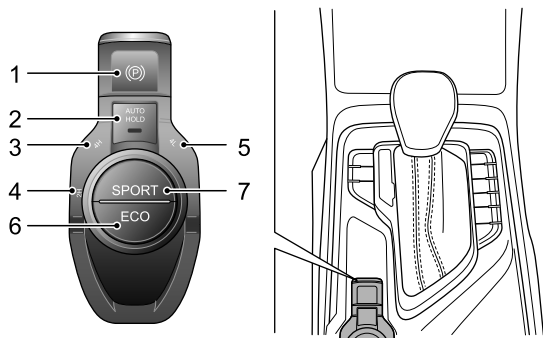

位置1 - ②：EPB（电子驻车）开关。

位置2 - ^{AUTO}HOLD：AUTO HOLD（自动驻车）开关。按下该开关，开关上指示灯点亮。

提醒：更多信息请参阅起动和驾驶章节中的“制动系统”。

位置3 - 4H：高速四驱开关。

位置4 - 2H：两驱开关。

位置5 - 4L：低速四驱开关。

提醒：更多信息请参阅起动和驾驶章节中的“四轮驱动系统（4WD）”。

位置6 - ECO：经济模式开关。按下此开关，车辆以经济模式行驶，发动机动力相对较弱。在4L模式下，经济模式无法启用。

位置7 - SPORT：运动模式开关。按下此开关，车辆以运动模式行驶，发动机动力相对较强。在4L模式下，运动模式无法启用。

类型三

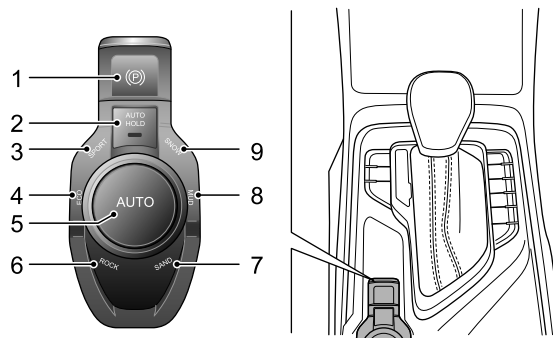

位置1 - ②：EPB（电子驻车）开关。

位置2 - ^{AUTO}HOLD：AUTO HOLD（自动驻车）开关。按下该开关，开关上指示灯点亮。

提醒：更多信息请参阅起动和驾驶章节中的“制动系统”。

位置3 - SPORT：运动模式开关。

位置4 - ECO：经济模式开关。

位置5 - AUTO：自动模式开关。

位置6 - ROCK：岩石模式开关。

位置7 - SAND：沙地模式开关。

位置8 - MUD：泥泞模式开关。

位置9 - SNOW：雪地模式开关。

提醒：更多信息请参阅启动和驾驶章节中的“四轮驱动系统（4WD）”。

换挡杆右侧开关组

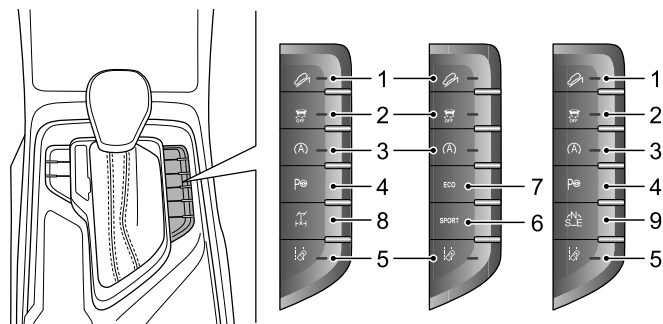

位置1 - ：陡坡缓降开关。按下开关（1），开关上指示灯点亮，即可开启陡坡缓降功能，再次按下即可关闭陡坡缓降功能，更多信息请参阅启动和驾驶章节中的“制动系统”。

位置2 - ：ESP OFF开关。按下开关（2），开关上指示灯点亮，即可关闭ESP系统，再次按下即可启动ESP系统；ESP OFF关闭后只有ABS和EBD功能工作，更多信息请参阅启动和驾驶章节中的“制动系统”。

位置3 - ：发动机智能起动/停止系统开关。点火开关打到“ON（开启）”位置时，智能起动/停止系统默认开启，开关上指示灯点亮。按下开关（3），开关上指示灯熄灭，即可关闭智能起动/停止系统，再次按下即可开启该功能。更多信息请参阅启动与驾驶章节中的“智能起动/停止系统”。

位置4 - ：自动泊车开关。

驾驶之前

提醒：更多信息请参阅启动与驾驶章节中的“智能半自动泊车辅助系统”。

位置5 - ：车道偏离预警开关。点火开关打到“ON（开启）”位置时，车道偏离预警默认开启，开关上指示灯点亮。按下可关闭车道偏离预警，开关上的指示灯熄灭，组合仪表上的“车道偏离预警警告灯”呈黄色点亮。再次按下即可启动车道偏离预警。更多信息请参阅启动与驾驶章节中的“驾驶辅助系统”。

位置6 - **SPORT**：运动模式开关。按下此开关，车辆以运动模式行驶，发动机动力相对较强。

位置7 - **ECO**：经济模式开关。按下此开关，车辆以经济模式行驶，发动机动力相对较弱。

位置8 - ：电子差速锁控制开关。使用电子差速锁（EDL）开关选择差速锁开闭状态。更多信息请参阅启动和驾驶章节中“电子差速锁（EDL）”。

位置9 - ：驾驶模式开关。按下 s^N 开关一次，车辆以经济模式行驶，发动机动力相对较弱；按下 s^N 开关两次，车辆以运动模式行驶，发动机动力相对较强。再次按下 s^N 开关，车辆恢复普通模式。

转向管柱及方向盘上开关

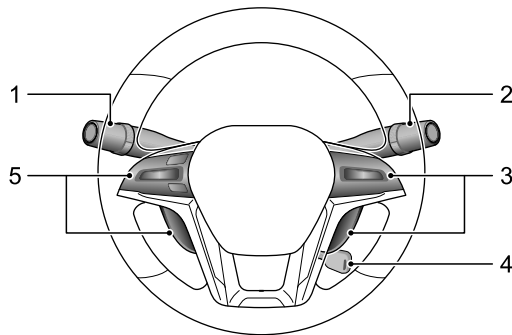

- 1 组合车灯控制和转向指示灯拨杆开关
- 2 刮水器和洗涤剂拨杆开关
- 3 声音控制、蓝牙电话、方向盘加热和自定义开关
- 4 点火开关和转向锁
- 5 组合仪表选择和巡航开关

点火开关和转向锁

将钥匙拔出后，转向锁被激活，从而防止方向盘旋转。



为了将钥匙从点火开关中拔出，先将其逆时针旋转至“ACC（解锁）”位置。然后将钥匙朝点火开关压下并继续逆时针旋转至“LOCK（上锁）”位置。此时即可拔出钥匙。

提醒：如果点火开关上的钥匙未拔，当打开驾驶员车门时，将发出声音警告。

有关点火开关位置的更多信息，请参阅起动和驾驶章节中的“点火开关”。

组合车灯控制和转向指示灯拨杆开关

车灯控制开关

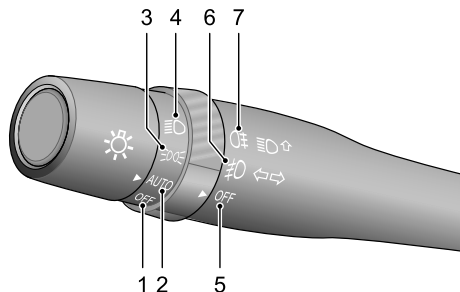

将灯光控制开关切换到图中所示位置，相应的灯就会亮起。

位置1 - OFF：前大灯关闭。当发动机启动后，日间行车灯自动点亮。

位置2 - AUTO：前大灯自动调节。当前大灯开关在AUTO档时，前大灯根据周围环境的光亮度实现点亮与关闭功能。当发动机启动后，其它灯光未点亮时，日间行车灯自动点亮。

位置3 - ：位置灯打开。打开位置灯时，以下灯同时打开：

- 位置灯
- 牌照灯
- 仪表板灯

位置4 - ：前大灯近光灯打开。

驾驶之前

提醒：只有点火开关位于“ON（开启）”位置时，前大灯才会点亮。如果停车时未关前大灯，蓄电池将放电，再次起动发动机时，发动机可能因蓄电池亏电而无法起动。点火开关处于“LOCK（上锁）”位置或者钥匙拔出时，若前大灯开关仍处于开启状态，将响起声音警告。

位置5 - OFF：雾灯关闭。

位置6 - 0：前雾灯打开。当点火开关位于“ON（开启）”位置时，将开关旋至0位置即可打开前雾灯。当灯光控制开关处于AUTO位置，开关旋至0位置时，前雾灯会根据周围环境随大灯点亮或关闭。前雾灯打开时，组合仪表上的“前雾灯指示灯（绿色）”点亮。

位置7 - 0#：后雾灯打开。当点火开关位于“ON（开启）”位置时，灯光控制开关处于远光灯或近光灯或前雾灯（如配置前雾灯）开启时，将开关旋至0#位置即可打开后雾灯。当灯光控制开关处于AUTO位置，开关旋至0#位置时后雾灯会根据周围环境随大灯点亮或关闭。后雾灯打开时，组合仪表上的“后雾灯指示灯（黄色）”点亮。

提醒：只有当能见度明显受到限制时（如大雾天气或下雪天气），才可使用后雾灯。

转向灯和转向指示灯

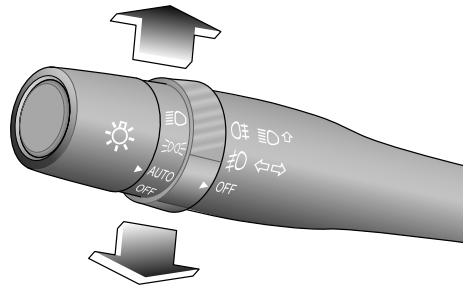

右转 - 将拨杆开关往上推。

左转 - 将拨杆开关往下拉。

相应的转向灯与组合仪表上的“转向指示灯（绿色）”将同时亮起。

前大灯远光与近光

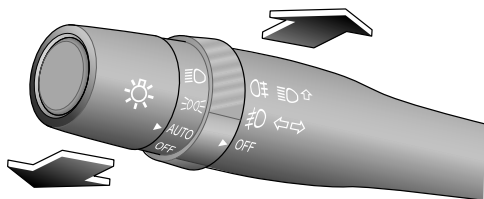

将拨杆开关推离方向盘，以将前大灯从近光改为远光。将拨杆开关拉近方向盘，以回到近光位置。

提醒：前大灯为远光时，组合仪表上的“前大灯远光指示灯（蓝色）”点亮。为使前大灯闪烁，朝方向盘方向间歇轻提拨杆开关。

日间行车灯

日间行车灯可使他人在日间更容易看清楚车辆前部。

如果您的车辆配置日间行车灯，当点火开关处于“ON（开启）”位置时，日间行车灯将点亮。日间行车灯点亮时，近光灯、尾灯、位置灯和其它车灯不会点亮。当点火开关处于关闭位置时，日间行车灯将熄灭。

符合ECE R87日间行车灯的法规要求。

刮水器和洗涤器拨杆开关

前挡风玻璃刮水器和洗涤器

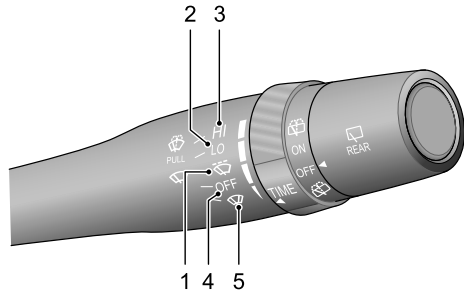

将拨杆开关打至所需位置。

位置1 - : 间歇刮水。对于配备自动刮水配置的车辆，其雨量传感器会探测挡风玻璃上的雨量，并自动调节挡风玻璃刮水器的刮水频率。

提醒: 必须保持雨量传感器上没有灰尘、污垢和结冰。

位置2 - LO: 低速刮水。

位置3 - HI: 快速刮水。

位置4 - OFF: 关闭雨刮器。

位置5 - : 单一刮擦。

间歇刮水/间歇时间可调

! 磨损的刮水器刮片无法有效清除前风窗玻璃上的雨水时，将降低前方的能见度，可能引发事故。务必及时更换磨损的刮水器刮片。

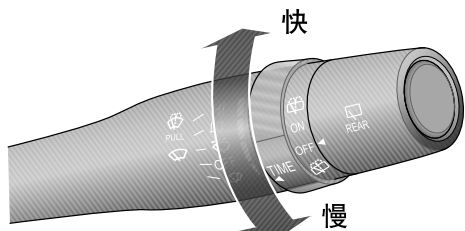

对于未配备雨量传感器的车辆，当拨杆开关位于（间歇）位置时，旋转开关以改变刮水间隔时间。

对于配备雨量传感器的车辆，当拨杆开关位于（间歇）位置时，旋转开关以改变前雨刮灵敏度，雨量传感器调整前雨刮的刮水速率。

注意

在冰冻天气或炎热天气，为防止损坏刮水器，如果刮片结冰或粘附在玻璃上，请清除玻璃上的障碍物（如积雪）。在前风窗玻璃干燥时，切勿操作刮水器。否则可能刮坏玻璃并导致刮片过早磨损，而且会影响驾驶员的视线。

洗涤器

朝方向盘方向拉动拨杆开关，洗涤器立即开始工作，短暂的间隔后，刮水器开始和洗涤器联动工作，释放拨杆开关后洗涤器关闭。

提醒：释放拨杆开关后，刮水器将继续进行3次刮水操作。

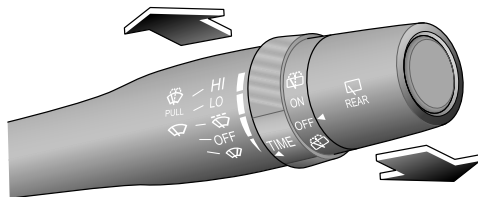

后窗雨刮器和喷水器

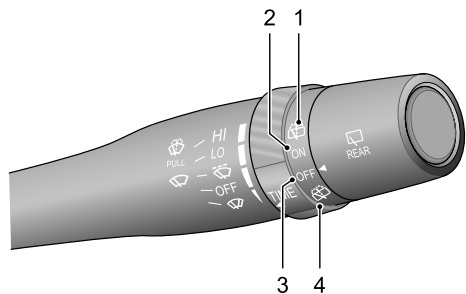

将拨杆开关旋至所需位置。

位置1, 4 - : 喷水器喷水并且雨刮器运转。

位置2 - ON: 雨刮器运转。

位置3 - OFF: 雨刮器停止。

组合仪表选择和巡航开关

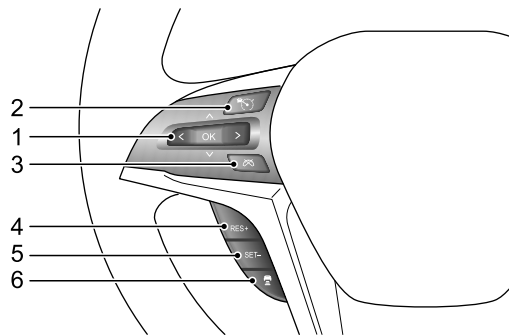

位置1 - : 组合仪表选择键。向上按、向下按、向左按、向右按可以进行组合仪表上、下、左、右翻页，按下OK键确认选择。

定速巡航控制系统

位置2 - : 巡航开启/关闭开关。按下此开关开启和关闭巡航控制系统。组合仪表上的“定速巡航指示灯”会点亮或熄灭。

位置3 - : 巡航取消开关。按下此开关取消巡航功能，不会将存储中设定的车速清除。

位置4 - RES+: 巡航恢复/加速开关。如果存储设定车速，则按下此开关可恢复此车速，如果再次按下此开关可以加速，每次可增加车速1公里/小时。

位置5 - SET-：巡航设定/减速开关。按下此开关可设置速度，巡航功能开启同时组合仪表上的“定速巡航指示灯”由白变绿色，如果巡航功能正在启用，可按下此开关以降低巡航速度，每按一次可降低车速1公里/小时。

提醒：关于巡航功能的更多说明请参阅启动和驾驶章节中的“定速巡航控制系统”。

自适应巡航控制（ACC）

位置2 - ：自适应巡航主开关，将其按下以开启或关闭系统。

当自适应巡航控制打开时：

位置3 - ：为自适应巡航退出开关，将其按下可解除自适应巡航控制，而不清除设置的巡航车速。

位置4 - RES+：增加存储的车速或重新启用自适应巡航控制并恢复存储的车速。

位置5 - SET-：减小存储的车速或启用自适应巡航控制并存储当前车速。

位置6 - ：跟车间距设置，调整自适应巡航控制的跟车间距，每按一次在1~3级之间循环切换跟车间距。

提醒：关于巡航功能的更多说明请参阅启动和驾驶章节中的“驾驶辅助系统”。

声音控制、蓝牙电话、方向盘加热和自定义开关



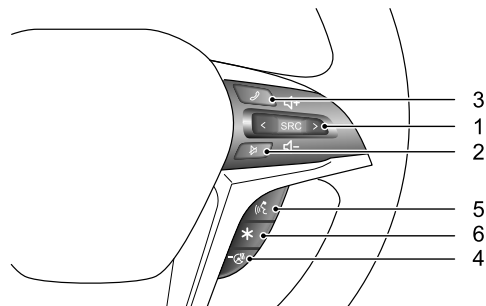

类型一

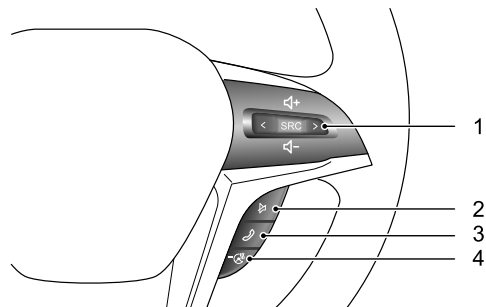



类型二







位置1 - ：音源控制开关。按下SRC切换收音机/MP3播放界面；向上按音量增加，向下按音量减小；短按，频段/MP3上一首切换，长按，快退；短按，频段/MP3下一首切换，长按，快进。

位置2 - ：静音开关。

位置3 - ：蓝牙电话开关。当蓝牙连接时，此开关是蓝牙电话接听开关。一般通话状态下：来电时，短按接听，长按挂断；通话中，短按挂断。插拨来电状态下：短按挂断插拨来电，长按接听插拨来电。

位置4 - ：方向盘加热开关。按下此开关方向盘加热功能开启，指示灯点亮。再次按下关闭方向盘加热功能。

位置5 - ：语音对话系统开关。按下此开关开启语音识别功能；再次按下关闭语音识别功能。

位置6 - ：自定义设置开关。按下此开关开启自定义设置。请与带车联网功能娱乐系统中支持自定义设置的相关功能结合使用。例如进入车辆设置，然后选择方向盘，对自定义设置开关进行设置（对讲/抓拍功能）：

- 对讲：设置此模式，在组队模式可以进行队员之间通话。按一下开始通话，再按一下结束通话。请进入车友界面设置该应用场景。
- 抓拍：抓拍功能需要连接拍照设备，例如钉钉拍。请进入智能设备界面，添加相关智能设备。

方向盘调节



不要在车辆行驶中调节方向盘的位置。这是非常危险的。

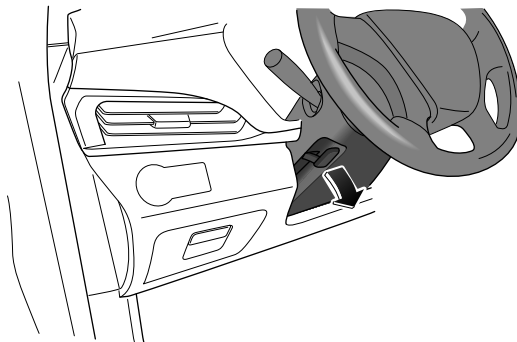

通过以下步骤调节方向盘的位置以适合您的驾驶姿势：

- 1 向下完全松开转向管柱上的方向盘调节手柄；
- 2 用双手握紧方向盘，可在高度方向和前后方向扳动方向盘，将其调整到适合的位置；

提醒：如果仍很难将方向盘移动到适合的位置，则将点火开关打到“ON（开启）”位置解除方向盘锁，再将方向盘转到直线向前行驶位置。

- 3 选择好合适的驾驶位置，完全拉起方向盘调节手柄，将方向盘锁定在新的位置上。

喇叭

无论点火开关处于哪个位置，按下按钮，喇叭都可以工作。

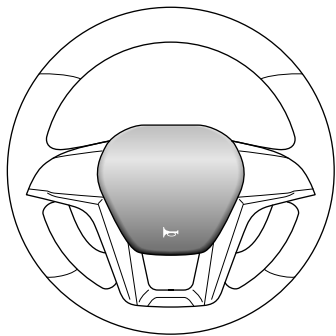

空调、暖风和通风

空调系统可以冷却空气并清除空气中的湿气和灰尘（如花粉）。

暖风系统利用的是发动机的热量，因此，只有在发动机达到正常运行温度时，才能充分加热车内空气。如果配置PTC空调辅助制热系统，可提高空调采暖效果。

通风系统在汽车行驶时保证车内通风。

前、后空调风量选择按键控制出风量大小。

空调、暖风和通风用来控制车内空气的冷却、加热和通风。新鲜空气是通过前风窗下进气格栅经空调滤清器进入车内。进气格栅内要保持清洁，无树叶、雪、冰等阻挡物。

驾驶之前

前部出风

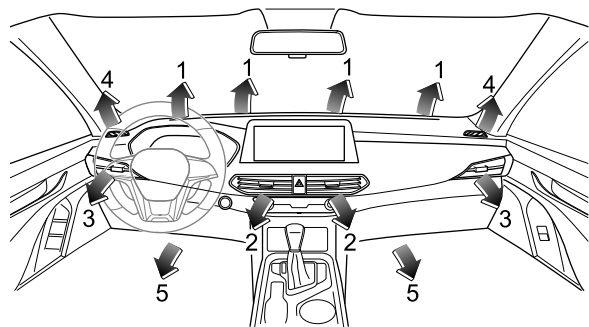

- 1 前风窗出风口
- 2 中央出风口
- 3 侧出风口
- 4 前车窗出风口
- 5 前座脚部出风口

中央出风口

上、下、左、右拨动格栅中央的拨板（1）可以改变出风的方向。

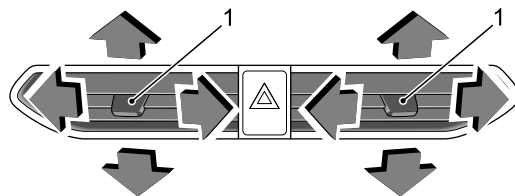

侧出风口

上、下、左、右拨动格栅中央的拨板可以改变出风的方向。

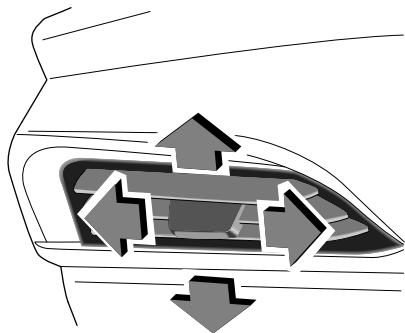

后部出风

转动格栅或拨动格栅中央的拨板（1）可以改变出风的方向。车顶共有四个出风口，左右各两个。

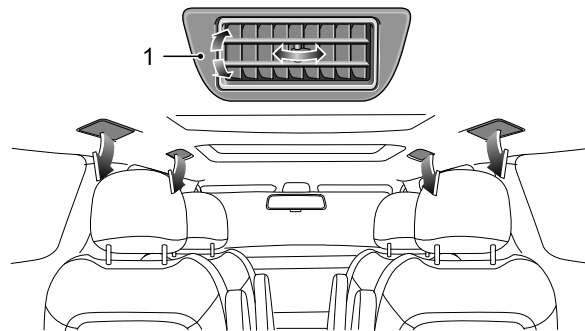

自动空调前控制面板

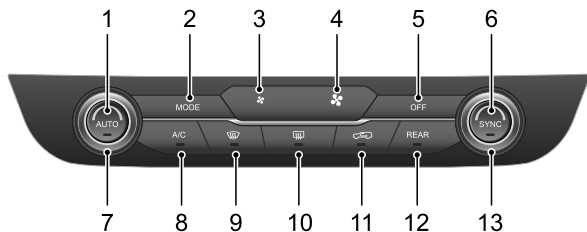

- 1 AUTO按钮
- 2 MODE按钮
- 3 前空调风量减小选择按钮
- 4 前空调风量增加选择按钮
- 5 OFF按钮
- 6 SYNC按钮
- 7 左侧温度选择旋钮
- 8 A/C按钮
- 9 前除霜按钮
- 10 后除霜按钮
- 11 内外循环按钮
- 12 后空调控制按钮
- 13 右侧温度选择旋钮

AUTO按钮

自动空调控制模式按钮。

按AUTO按钮进入全AUTO状态，各控制均进入自动工作状态，AUTO指示灯点亮，全AUTO状态下，再按AUTO键无效。

AUTO状态下操作MODE、风量、A/C按钮，面板退出全AUTO状态，AUTO指示灯熄灭，相关功能进入手动控制状态，其余未被操作的功能保持自动控制。

AUTO状态下操作温度选择旋钮，面板依然为全AUTO状态，AUTO指示灯不熄灭。

AUTO状态下操作内外循环按钮，相关功能进入手动控制状态，AUTO指示灯不熄灭，其余未被操作的功能保持自动控制。

AUTO状态下操作前除霜按钮，空调进入前除霜状态，AUTO指示灯熄灭。

MODE按钮

调节出风模式。

开机状态下，按下MODE按钮，空调依次切换对面部出风模式、对面部和脚部出风模式、对脚部出风模式、对脚部出风和除霜模式，娱乐大屏显示对应出风模式信息。

关机状态下，操作MODE按钮无效，重新开机后，模式状态为关机前记忆的非除霜模式。

AUTO状态下，可操作MODE按钮进行模式切换，但模式控制会退出AUTO状态，变为手动控制，同时AUTO指示灯熄灭，其他功能维持AUTO状态。

前空调风量选择按键

前空调风量选择按键有2个，分别为风量增加按键和风量减小按键，共有八档风量，风量指示在娱乐大屏上显示。

每按一下风量增大按键，空调风量增大一档；每按一下风量减小按键，风量减小一档。

长按风量增大按键超过1秒时，风量缓慢增大至最高档；长按风量减小按键超过1秒时，风量缓慢减小至最低档。

在关机状态下，按下风量增大或减小按键，系统进入开机状态，风档指示灯直接显示关机前档位信息，风量从一档缓慢上升至关机前风量大小，其他功能维持关机前的非除霜状态。

OFF按键

面板在工作状态时按下OFF按键，空调面板进入关机状态，A/C输出关闭，风量为0档，模式电机、冷暖电机、内外循环电机运转到目标位置后停止。

关机状态下，操作AUTO模式按键、前除霜按键、A/C按键、风量调节按键均可进入开机状态。

车辆熄火时，空调控制面板记忆熄火前电源状态，当车辆重新上电后，空调控制面板恢复至熄火前的非除霜状态。

关机状态下，面板的内外循环指示灯、后除霜指示灯指示其当前状态，其他指示灯均熄灭。

SYNC按键

SYNC按键为切换前排空调左右双区间同步或异步的按键。

指示灯点亮表示单区间模式，指示灯熄灭表示双区间模式。

SYNC指示灯点亮时，用户可以操作驾驶员侧设定温度旋钮调整副驾驶侧区域温度，使驾驶员侧和副驾驶侧的设定温度同步变化。

SYNC指示灯熄灭时，用户可以调整驾驶员侧或副驾驶侧设定温度而不相互影响。

温度选择旋钮

调节驾驶员侧或副驾驶侧空调设定温度。

温度选择旋钮可360°旋转调节，逆时针旋转时，设定温度降低；顺时针旋转时，设定温度上升。设定温度范围为：L0，18℃—32℃，HI，旋转1格调节1℃设定温度，对应设定温度在娱乐大屏上显示。在L0时为最大制冷状态，在HI时为最大制热状态。

第一次上电温度(出厂配置)为中间档，对应液晶显示为25度。熄火时记忆温度值。

A/C按键

控制压缩机的开和关。

无论关机还是开机状态下，按一下A/C按键，对应指示灯点亮，娱乐大屏显示A/C开启信息，压缩机开启（车辆已启动）；再按一下A/C按键，A/C按键指示灯熄灭，压缩机关闭。

AUTO状态下，A/C自动控制，操作A/C按键，A/C退出AUTO状态变为手动控制，AUTO指示灯熄灭，其他功能维持AUTO状态不变。

前除霜按键

调节出风模式为前除霜。

无论是关机还是开机状态下，按下前除霜按键时，对应指示灯点亮，娱乐大屏显示最大除霜状态。系统自动控制风档缓慢上升至最6档，外循环进风，AC开启，鼓风机出风模式为最大除霜状态。但此时，内外循环模式，风量，A/C均可以调节。

前除霜状态下，再按一次前除霜按键或者MODE按键，关闭前除霜功能，前除霜指示灯熄灭，系统返回到前除霜之前的状态。如果之前状态为关机状态，则返回关机之前的非前除霜状态。

后除霜按键

开启后除霜状态。

后除霜只有在点火开关打到ON档时才可启动。

无论开机还是关机状态下，操作后除霜按键，均不改变空调的其它状态，同时后除霜切换一次（车辆已启动），对应指示灯以及娱乐大屏的后除霜信息切换一次。

对于配备有加热型外后视镜的车辆，加热型外后视镜功能会在按下后除霜按键时开启，以帮助清除后视镜表面上的雾气或凝霜。

提醒：后除霜持续工作15分钟后将自动关闭，对应指示灯熄灭。

内外循环按键

内外循环根据按键进行切换，内循环指示灯亮，表示处于内循环，指示灯灭表示处于外循环。

当模式处于除霜状态时，强制切换到外循环，此时可手动切换回内循环。

后空调控制按键

当点火开关位于ON档位置时，REAR按键可以进行调节。按下该按键，指示灯点亮，表示前空调面板可以控制后空调，此时调节前空调面板的模式、风量、温度（左或右）、AUTO、OFF等按键，调节的是后空调的相关信息，此时若有后排乘客调节后空调控制面板，则执行100毫秒内最先收到的信号；再次按下REAR按键，指示灯熄灭，表示前空调控制面板恢复对前空调的控制，此时后空调只能通过后空调控制面板进行调节。

若REAR指示灯在点亮状态下，乘客停止调节前空调面板8秒后，指示灯自动熄灭，恢复前空调控制面板对前空调的控制。

电动空调前控制面板

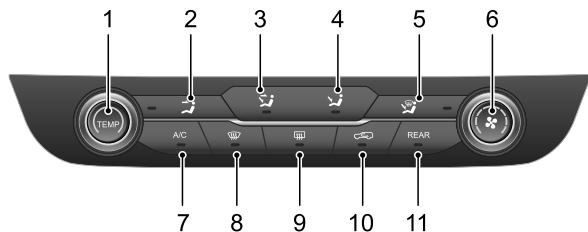

- 1 温度选择旋钮
- 2 对面部出风模式按键
- 3 对面部和脚部出风模式按键
- 4 对脚部出风模式按键
- 5 对脚部出风和除霜按键
- 6 风量调节旋钮
- 7 A/C按键
- 8 前除霜按键
- 9 后除霜按键
- 10 内外循环按键
- 11 后空调控制按键

温度选择旋钮

调节空调设定温度。

温度选择旋钮可15个档位旋转调节，逆时针旋转时，设定温度逐渐降低；顺时针旋转时，设定温度逐渐上升。

对面部出风模式按键

调节出风模式为对面部出风。

在开机状态下，按一下对面部出风模式按键，对应指示灯点亮，并进入对面部出风模式，在该模式下再按对面部出风模式按键无效，再按其他模式按键时，切换到其他模式。

对面部和脚部出风模式按键

调节出风模式为对面部和脚部出风。

在开机状态下，按一下对面部和脚部出风模式按键，对应指示灯点亮，并进入对面部和脚部出风模式，在该模式下再按对面部和脚部出风模式按键无效，再按其他模式按键时，切换到其他模式。

对脚部出风模式按键

调节出风模式为对脚部出风。

在开机状态下，按一下对脚部出风模式按键，对应指示灯点亮，并进入对脚部出风模式，在该模式下再按对脚部出风模式按键无效，再按其他模式按键时，切换到其他模式。

对脚部出风和除霜模式按键

调节出风模式为对脚部出风和除霜。

驾驶之前

在开机状态下，按一下对脚部出风和除霜模式按键，对应指示灯点亮，并进入对脚部出风和除霜模式，在该模式下再按对脚部出风和除霜模式按键无效，再按其他模式按键时，切换到其他模式。

风量调节旋钮

调节鼓风机风量大小。

风量共分为八档。每向右旋转一格，空调风量增大一档；每向左旋转一格，风量减小一档。当风量调整到八档时，旋钮到达最右端，无法再向右端旋转；当风量调整为零档时，旋钮到达最左端，无法再向左端旋转。

A/C按键

控制压缩机的开和关。

在鼓风机开启状态下，按一下A/C按键，对应指示灯点亮，压缩机开启（发动机已启动）；再按一下A/C按键，A/C指示灯熄灭，压缩机关闭。

前除霜按键

调节出风模式为前除霜。

在鼓风机开启状态下，按下前除霜按键，对应指示灯点亮，风量维持当前档位、外循环进风、AC开启、出风模式为除霜。此时内外循环模式、风量、A/C均可调节。

前除霜状态下，再按一次前除霜按键或者其他模式按键，关闭前除霜功能，前除霜指示灯熄灭，系统返回到前除霜之前的状态。

后除霜按键

开启后除霜状态。

后除霜只有在点火开关打到ON档时才可启动。

无论开机还是关机状态下，操作后除霜按键，均不改变空调的其它状态，同时后除霜状态切换一次（车辆已启动），对应指示灯切换一次。

对于配备有加热型外后视镜的车辆，加热型外后视镜功能会在按下后除霜按键时开启，以帮助清除后视镜表面上的雾气或凝霜。

提醒：后除霜持续工作15分钟后将自动关闭，对应指示灯熄灭。

内外循环按键

内外循环根据按键进行切换，内循环指示灯亮，表示处于内循环，指示灯灭表示处于外循环。

当模式处于除霜状态时，强制切换到外循环，此时可手动切换回内循环。

上电默认记忆熄火前状态。

后空调控制按键

当点火开关位于ON档位置时，REAR按键可以进行调节。REAR按键指示灯点亮，表示后空调处于工作状态，此时按下RAER按键，指示灯熄灭，关闭后空调；REAR按键指示灯熄灭，表示后空调处于关闭状态，此时按下RAER按键，指示灯点亮，开启后空调。

自动空调后控制面板

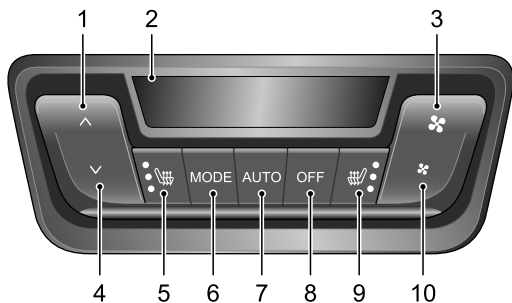

- 1 后空调温度增加选择按键
- 2 后空调显示屏
- 3 后空调风量增加调节按键
- 4 后空调温度减少选择按键
- 5 第二排左侧座椅加热按键
- 6 后空调模式按键
- 7 后空调AUTO按键
- 8 后空调面板OFF按键
- 9 第二排右侧座椅加热按键
- 10 后空调风量减小调节按键

后空调温度选择按键

后空调温度选择按键有2个，分为温度增加按键和温度减少按键，共有八档温度。

在OFF状态下冷暖按键无效，其他状态下按下冷暖按键可调节温度，但不改变控制器的其他状态。

温度加按键按一次，设定温度调高1档，长按1秒后连续变化。
温度减按键按一次，设定温度调低1档，长按1秒后连续变化。

后空调风量调节按键

调节风量大小，每个按键有六个档位。

每按一下风量增大按键，空调风量增大一档；每按一下风量减小按键，风量减小一档。

长按风量增大按键超过1秒时，风量按每0.5秒变化一档的方式持续增大到6档。

长按风量减小按键超过1秒时，风量按每0.5秒变化一档的方式持续减小到1档。

在OFF状态下按下风量按键，控制器退出OFF状态回到OFF前的状态，风挡记忆OFF前的大小。

在关机状态下，按下风量增大或减小按键，控制器进入开机状态，风量输出需从1档缓慢上升到关机前记忆风量大小，其他功能维持关机前的状态。

第二排座椅加热按键

第二排左侧座椅和右侧座椅加热按钮，分别对两侧座椅进行辅助加热。

按下第二排左侧座椅或右侧座椅加热按键后，相对应的座椅加热功能开启（车辆启动），同时对应指示灯点亮，按键每按一次减小一档，档位由按键上的指示灯表示。

按下OFF按键不影响座椅加热工作状态。

第二排座椅加热只有在发动机启动时才能工作，每次熄火后再重新点火，座椅加热默认处于关闭状态。

后空调模式按键

切换风门出风状态，按MODE按键依次切换至对面部出风模式、对面部和脚部出风模式、对脚部出风模式的风门出风状态。

后空调AUTO按键

按下AUTO后，空调进入AUTO控制模式，LCD中AUTO图标打开。

在AUTO状态下，按模式、风量中的任一按键，对应该功能退出自动，其他功能保持不变，LCD中AUTO图标熄灭。

后空调面板OFF按键

开关机作用，OFF状态下，再按模式按键，冷暖按键不响应。

OFF按键按下，切换到OFF状态，LCD输出关闭，风挡为0档，模式电机，冷暖电机，转到OFF前设定的位置后停止。

关机状态下，操作风量按键或AUTO按键，可进入开机状态，风量、模式、AUTO、设定温度均恢复至关机前状态。

电动空调后控制面板

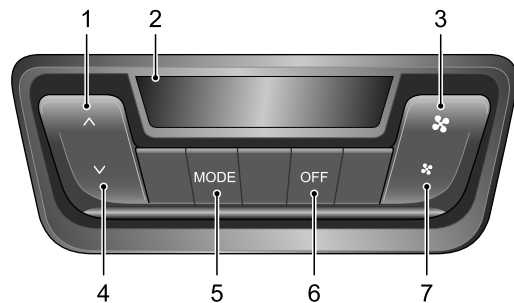

- 1 后空调温度增加选择按键
- 2 后空调显示屏
- 3 后空调风量增加调节按键
- 4 后空调温度减少选择按键
- 5 后空调模式按键
- 6 后空调面板OFF按键
- 7 后空调风量减小调节按键

提醒：此控制面板所包含功能的操作控制逻辑请参阅本章节中“自动空调后控制面板”。

空调操作建议

- 如果将车辆停在阳光直射的地方，操作前请打开车窗。
- 如果要在雨天清洁起薄雾的车窗，可以通过空调操作以降低车内湿度。这在雨季和湿气较重的季节非常奏效。
- 如果在城市中行驶时，车辆时停时走，可能会导致制冷不足。

提醒：如果一个月以上不使用空调系统，应怠速运行发动机并打开系统10分钟以上（每月一次，包括冬季）。这是为了保持压缩机和密封件适当润滑，以延长系统的使用寿命。

提醒：使用空调时，蒸发器上会形成冷凝物。因此，当车辆停止后，您会在车底看到一小滩水。

后视镜

为扩展视线范围，车外后视镜的玻璃为凸镜型—这就使得物体看上去比实际更小、更远。

注意

务必检查确保所有后视镜干净明亮，并在行驶前将其定位好；如果需要，对其进行清洁和调整。

外后视镜

电动后视镜

旋转开关至L（左侧）或R（右侧），以选择要调整的后视镜。前/后/左/右拨动后视镜开关调整后视镜镜片向上/下/左/右倾斜至所需位置。将开关旋转至中间位置。

未配置电动折叠功能的后视镜开关

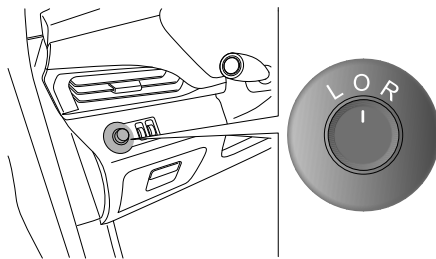

配置电动折叠功能的后视镜开关

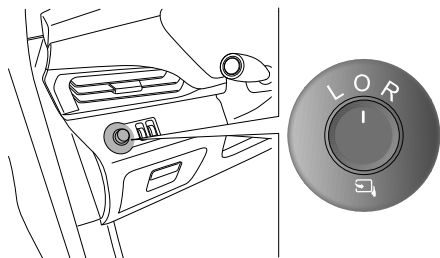

折叠后视镜

手动折叠后视镜

为了确保行人的安全，车外后视镜在遭受到足够力量撞击时，将会从其正常安装位置向两侧旋转。可以通过给后视镜镜框施加少许压力来使它们复位。

电动折叠后视镜

对于配置电动折叠功能的后视镜车辆，可手动/自动对外后视镜进行折叠/打开。

- 手动电动折叠/打开后视镜

当后视镜状态为折叠状态时，将点火开关打到“ACC”/“ON”位置，将开关打至L/O/R任意位置，后视镜打开。

当后视镜状态为打开状态时，将点火开关打到“ACC”/“ON”位置，将开关打至位置，后视镜折叠。

- 自动电动折叠/打开后视镜

当后视镜状态为折叠状态，点火开关为关闭位置时，钥匙解锁，后视镜自动打开。或者，只要在车辆周边1米范围内有合法的遥控钥匙存在，触碰驾驶员门把手微动开关，后视镜自动打开。

当后视镜状态为打开状态，点火状态为关闭位置时，钥匙闭锁，后视镜自动折叠。另外，当钥匙解锁，但未打开车门，经过30秒后，车门自动重上锁且后视镜再次恢复为折叠状态。

带车联网功能车辆的娱乐系统有后视镜自动电动折叠功能控制界面，可在主屏上关闭/打开该功能。

前排电动调整的驾驶员座椅的记忆功能

后视镜位置可保存在电动调整的驾驶员座椅的记忆功能中。具体请参阅本章节中的“座椅”。

加热型后视镜

对于配备有加热型外后视镜的车辆，按下空调控制面板上的后除霜按键，可加热外后视镜。

外后视镜倒车自动倾斜

驾驶员驾驶车辆挂入倒挡时，两侧外后视镜镜面会自动倾斜，使得驾驶员可以看到路沿或后轮，方便倒车操作，当驾驶员移出倒挡结束倒车动作后，外后视镜镜面会自动恢复至倾斜前的位置。

娱乐系统大屏触摸按键控制外后视镜倒车自动倾斜功能的开启或关闭。

外后视镜倒车自动倾斜设置

点火开关打到“ON（开启）”位置，踩下制动踏板使车辆静止，挂入倒挡，分别调整左、右侧后视镜倾斜至所需位置，移出倒挡，后视镜将会回到正常的位置。

内后视镜

调整后视镜以获得所需的后部视线。

手动调节内后视镜

操作后视镜底部的调整杆以减少夜晚行车时的反射眩光。

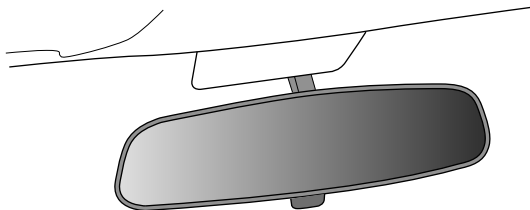

电动调节内后视镜

对于配备电动调节内后视镜的车辆，按下后视镜底部的按键（2），绿色LED灯亮起，后方感光传感器开始工作，以减少夜晚行车时的反射眩光。再按下按键（2），绿色LED灯熄灭，后方感光传感器停止工作。

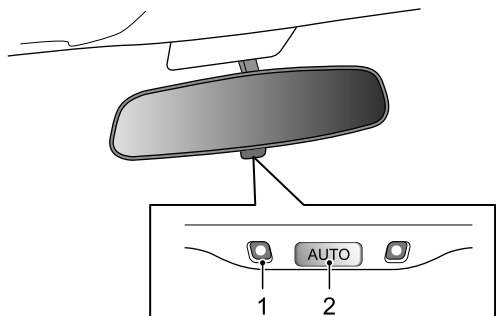

- 1 LED灯
- 2 AUTO按键

内部设备

顶棚阅读灯

前顶棚阅读灯



阅读灯打开

按下, 打开内部阅读灯。

门控开启

按下, 内部阅读灯在打开任一车门后，会自动亮起，关闭车门后约30秒熄灭。

在车门关闭状态下，开关置于位置，按下黑色面罩，打开内部阅读灯。

阅读灯关闭

按下 ☾ ，关闭内部阅读灯。

在车门关闭状态下，开关置于 ☾ 位置，按下黑色面罩，打开内部阅读灯。

后顶棚阅读灯

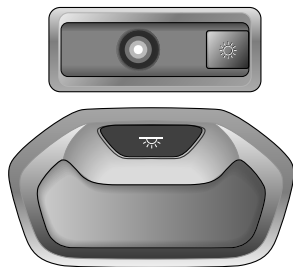

开启/关闭

当前顶棚阅读灯开关处于门控档，且车门全关闭时，按下 ☼ / ☾ ，开启后顶棚阅读灯，再次按下 ☼ / ☾ ，关闭后顶棚阅读灯。

当任一车门开启时，后顶棚阅读灯点亮。并在车门关闭约30秒后，后顶棚阅读灯自动熄灭。

提醒：如果任一车门开启约15分钟以后，后顶棚阅读灯会自动关闭，以防止蓄电池亏电。

多色氛围灯

多色氛围灯位于仪表台下方，前后车门上。娱乐系统大屏触摸按键控制多色氛围灯的开启和关闭、颜色设置以及亮度调节。

对于配置氛围灯车门未关提醒功能的车型，当多色氛围灯开关在Auto档或者ON档时，遥控锁车或者车速大于零时，如果有任意车门未关，对应车门处氛围灯红色闪烁提醒5秒。对于配置氛围灯迎宾功能的车型，当车辆处于静止、解锁状态，用户打开任意车门时，对应车门处多色氛围灯将以当前颜色闪烁。

请根据个人喜好及照明需求设定不同场景多色氛围灯的照明效果，从而营造车内舒适性功能和安全提醒功能。

仪表台下方的多色氛围灯

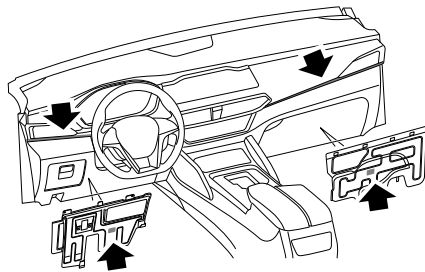

驾驶之前

前侧车门的多彩氛围灯

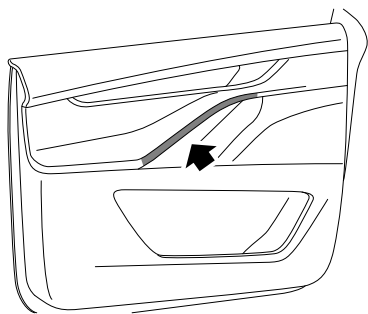

后侧车门的多彩氛围灯

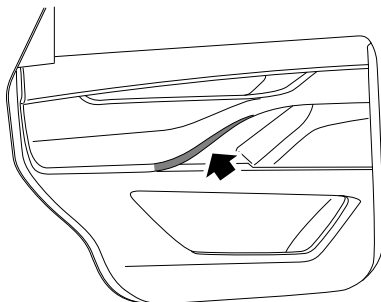

空气净化器

空气净化器位于驾驶员与副驾驶员之间的中央扶手处。

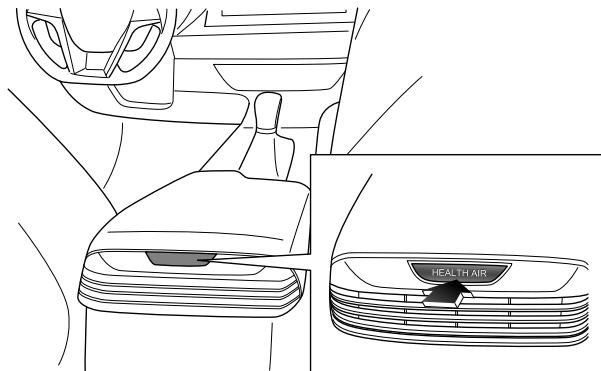

- 长按空气净化器上的HEALTH AIR触摸按键3秒，空气净化开启工作。再长按HEALTH AIR触摸按键3秒，空气净化器关闭。短按空气净化器上的HEALTH AIR触摸按键，可手动调节空气净化器风量档位。
- 娱乐系统大屏触摸按键控制空气净化器的开启和关闭、查看车内空气质量、滤芯寿命、风量档位。

提醒：车辆启动时，空气净化器自动运行功能默认开启，若想关闭此功能，用户可在娱乐系统舒适便捷菜单中，关闭空气净化器自动启动功能。

车载逆变器



使用时请注意用电安全，不要让儿童接触该插座—高压危险！

请勿将手指、导电物体插入该插座。请将液体物品放置在远离该插座的地方。

逆变电源的最大额定功率为150W，不得使用大于150W的大功率电器。

车载逆变器位于驾驶员与副驾驶员之间的中央扶手后下方，打开面板，即可看到220V的交流电源插座，其提供的输出功率为150W，当点火开关位于“ACC（解锁）”位置时，车载逆变器就可以工作。使用时请注意插座旁显示电源工作状态的指示灯，并根据指示灯的提示进行操作：

- 1 绿灯亮：正常运行。
- 2 指示灯熄灭：蓄电池电压过低，请取下用电电器，等待蓄电池电压恢复正常。
- 3 红灯闪烁：
 - 蓄电池电压过高，请等待蓄电池电压恢复正常。
 - 220V电源温度过高，请取下用电电器，等待绿灯亮。
 - 220V电源输出过载，请取下用电电器，重新发动发动机后即可恢复正常运行。
 - 外部短路，请取下用电电器，重新发动发动机后即可恢复正常运行。

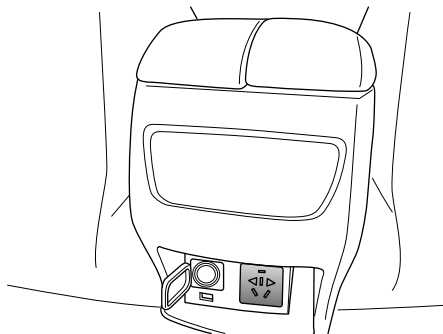

注意

请不要在点火开关位于“ACC（解锁）”位置长时间使用车载逆变器，会使蓄电池亏电。

驾驶之前

USB接口

USB接口位于副仪表台储物盒内、中央扶手后下方、左后侧围扶手上，您车辆上USB的位置请以您购买的实际车辆配置为准。

注意

请不要在点火开关位于“ACC（解锁）”位置长时间使用USB接口，会使蓄电池亏电。

副仪表台储物盒内的USB接口

副仪表台储物盒内的USB接口可以充电和播放多媒体文件，USB播放多媒体文件的方法和文件要求请参阅本章节中的“MP3+收音机”和“MP5+收音机”。

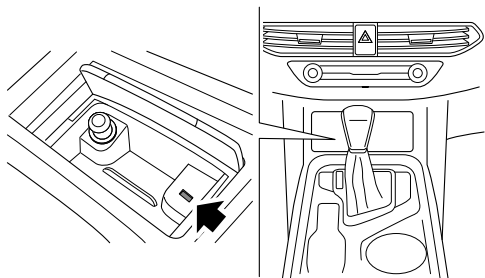

中央扶手后下方的USB接口

中央扶手后下方的USB接口可以充电或播放多媒体文件（该功能依据您车辆的实际配置为准），USB播放多媒体文件的方法和文件要求请参阅本章节中的“MP5+收音机”。

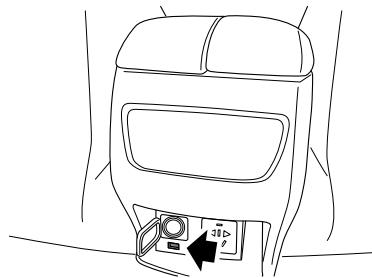

左后侧围扶手上的USB接口

左后侧围扶手上的USB接口可以充电。

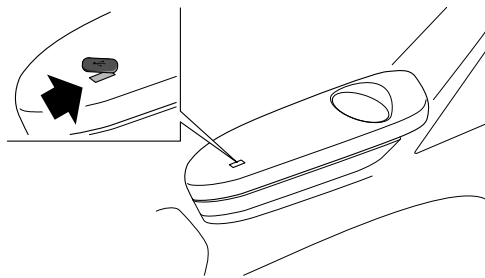

12V电源插座

电源插座位于副仪表台储物盒中、驾驶员与副驾驶员之间的中央扶手后下方、右后侧围扶手、行李箱左侧，主要为外部用电设备提供电源连接。您车辆上12V电源插座的位置请以您购买的实际车辆配置为准。

注意

请不要在点火开关位于“ACC（解锁）”位置长时间使用电源插座，会使蓄电池亏电。

提醒：电源插座可向功率不超过120W的用电设备供电。

副仪表台储物盒中

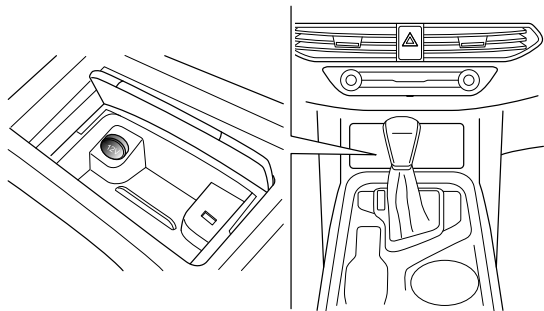

中央扶手后下方

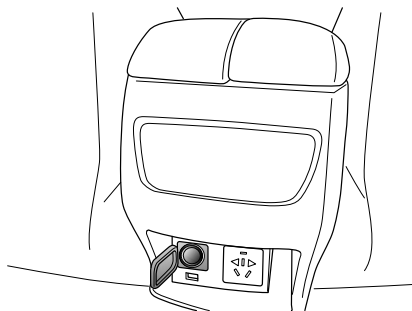

右后侧围扶手

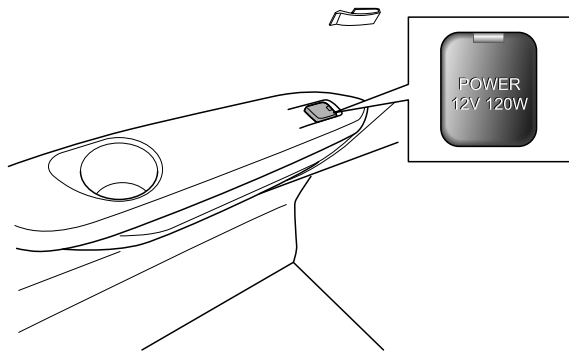

行李箱左侧

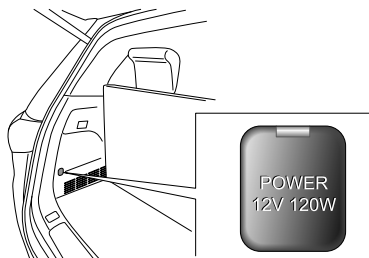

手机无线充电系统

如果您的车辆配置手机无线充电系统，该系统通过电磁感应，使手机在不需要导线连接的情况下，实现无线充电。

提醒：手机无线充电系统并不适用于所有手机，仅适用于通过“Qi”认证的手机。

手机无线充电操作

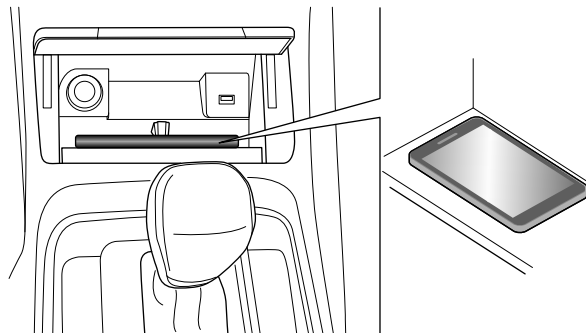

打开储物盒，将手机按照上图所示（手机屏幕向前）进行放置。当手机进行充电时，会有蜂鸣器声音提示。当车辆熄火时，如果车辆识别到手机还在充电，则通过蜂鸣器提醒驾驶员。

提醒：无钥匙启动系统低频天线搜索钥匙时，手机无线充电模块可能停止工作。

手机无线充电故障

如充电过程中出现故障，可能是以下原因引起：

- 整车蓄电池电压过低。
- 充电区域存在金属异物时，请拿开手机查看是否有异物，如有，移除异物后，重新将手机放置在充电区域。
- 温度过高。
- 手机无线充电系统内部故障。
- 手机故障。

注意

- 驾驶员不在车内时，请不要放置手机在车内充电，以免造成安全隐患。
- 充电时请不要放硬币、钥匙、芯片卡等带金属的异物在充电区域，可能导致金属被加热，造成无法充电及引起安全事故。
- 每次只能对一部手机进行充电。
- 请勿把水洒在充电区域，以免水通过橡胶垫空隙进入无线充电器，造成充电器故障。
- 温度过高时手机充电可能会停止，待温度降低后会继续充电。

点烟器

提醒：适用于配置点烟器的车型。



按下点烟器后要及时松开，否则可能导致损坏。

不要在点烟器插座上接插任何配件。

将儿童单独留在车上时，为防万一，务必将点烟器取下。

由于点烟器很烫，可能导致烧伤，因此使用时务必通过旋钮握稳点烟器。

操作时，将点烟器旋钮完全按下后松开。加热后，旋钮将部分自动弹出，并可以取出使用。

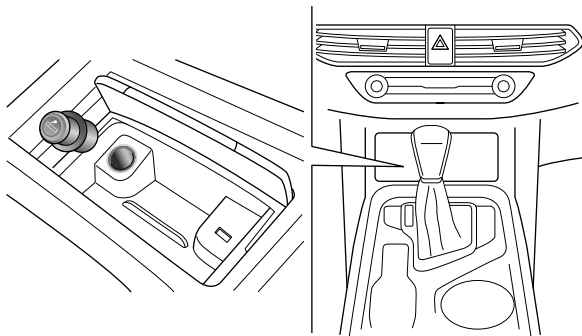

烟灰缸

! 烟灰缸内存在引发火灾的风险。将点燃的烟或火柴与可燃物质一起放入烟灰缸内，就可能引发火灾。切勿将烟灰缸当成垃圾桶使用。

车辆的烟灰缸位于副仪表台中，打开烟灰缸盖，即可打开烟灰缸。

若想倒空烟灰缸，捏住烟灰缸的一侧，即可取下。

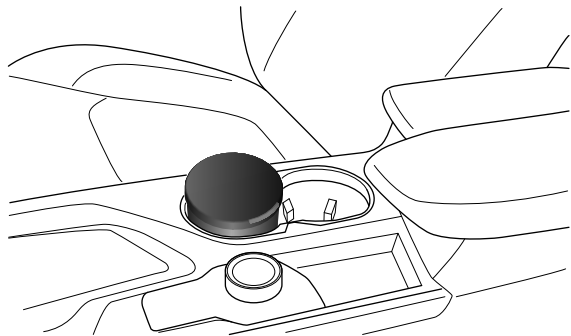

杯托

副仪表台上的杯托

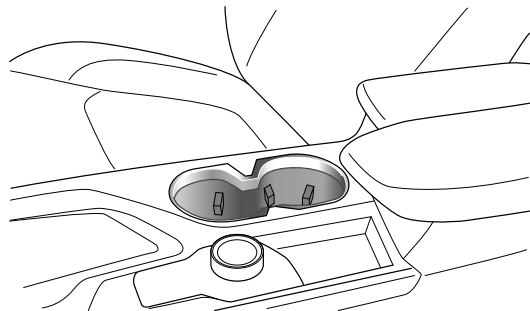

第二排座椅扶手上的杯托

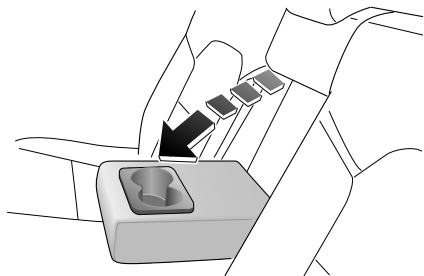

第三排座椅两侧的杯托

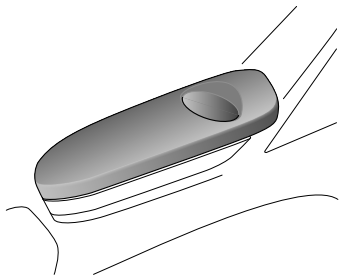

储物盒

驾驶员侧储物盒

驾驶员侧储物盒位于驾驶员侧仪表台下方，扣下储物盒上扣手即可打开。

1

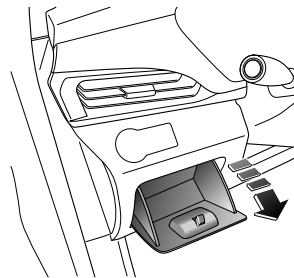

副仪表台储物盒

位于副仪表台前面，按下储物盒即可打开，再次按下即可关闭。

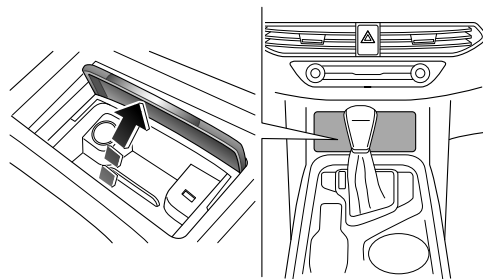

驾驶之前

前排扶手下的储物盒

类型一

向上掀起扶手，即可打开储物盒。

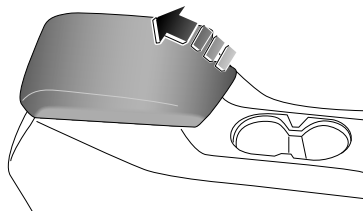

类型二

按压解锁按钮后，盖子会自动向上弹起打开。

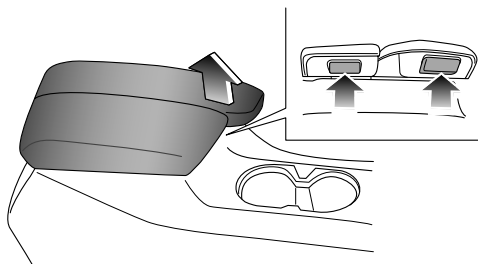

手套箱



切勿将锋利、沉重或危险的物体放在乘员侧的手套箱中。

发生事故或突然停车时，如果手套箱未关闭，可能会造成人身伤害。所以驾驶时请关闭手套箱。

按下手套箱左上方按钮即可打开手套箱（如果您的车配有手套箱锁，需要先插入钥匙逆时针旋转解锁）。用力一推即可关闭。

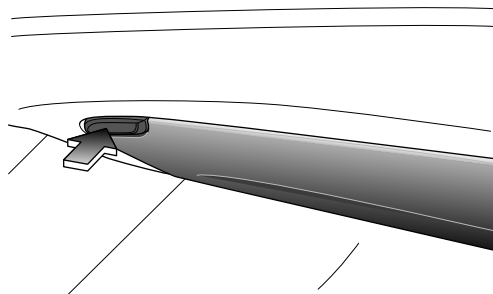

遮阳板和化妆镜

可将两个遮阳板上下扳动，以便遮挡透过风窗玻璃照进车内的阳光。另外，还可以将其转动至侧面车窗。

将遮阳板向下翻，打开化妆镜盖，可使用化妆镜。

驾驶员的化妆镜应在车辆停止时使用。

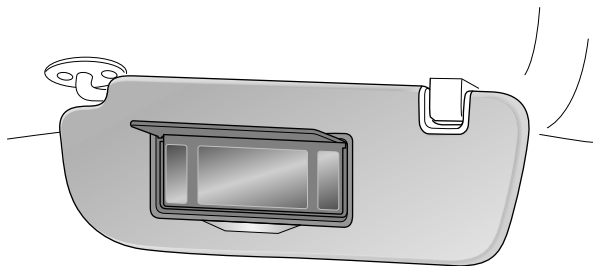

眼镜盒

沿箭头方向翻转眼镜盒，即可打开。

提醒：眼镜盒应在车辆停止时使用。眼镜盒只能放标准镜架的眼镜，某些大号的太阳镜可能无法放进眼镜盒内。

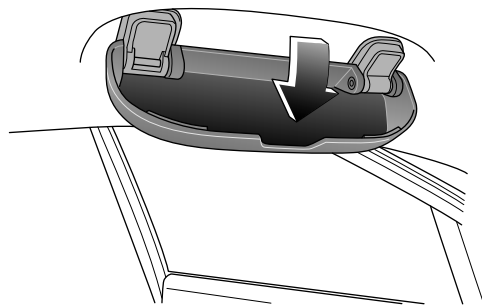

灭火器

提醒：请以您购买的实际车辆配置为准。

! 灭火器一经开启，即使喷射不多也应更换。

干粉灭火器放置在行李箱储物盒中。

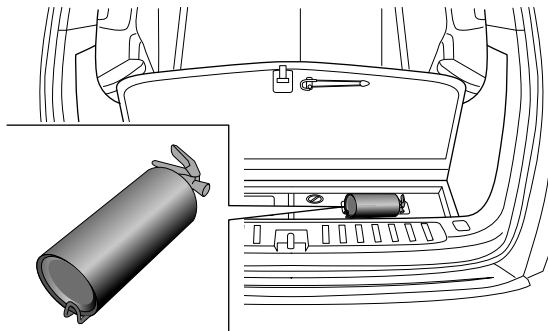

手提式灭火器使用方法

1 拔出保险销；

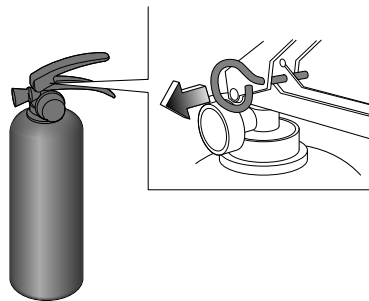

2 对准火源根部，同时按下把手即可实施喷射灭火。

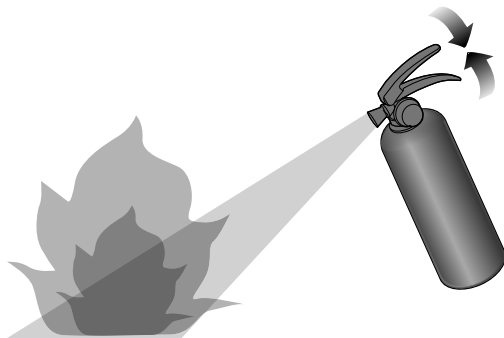

室外使用时应选择在上风方向喷射。使用时也可采取间歇喷射的方法。灭可燃液体火时，不可直接对准液面喷射，防止冲击力使可燃液体飞溅而扩大火势，造成灭火困难。扑救普通的固体材料火时应对准燃烧最猛烈处喷射，并上下、左右扫射，条件许可时，可沿燃烧物四周边走边喷，使干粉灭火剂均匀地喷在燃烧物表面，直到火焰全部扑灭。灭带电设备火时（不适用于灭带高压电设备火），应先行切断电源。灭火器的使用人员应注意防止触及带电设备，以免发生触电危及人身安全。灭火时应彻底，防止火焰复燃。

灭火器的检查维护

用户从拿车后就要进行检查，以后要以一季度的间隔来进行检查，环境恶劣时，应对灭火器更频繁的检查，检查内容如下：

- 1 灭火器压力指示器的指针应指在绿区；
- 2 保险销、封签应完好；
- 3 筒体不锈蚀、变形，所有零部件不应变形和损伤等。

提醒：非专业人员不得自行拆卸灭火器，以免发生意外。

注意

- 灭火器从车辆出厂日期起应定期年检，灭火剂每两年必须更换，灭火器每十年必须更换。
- 灭火器的年检或使用后的修复，须送至消防局认可的具有消防器材检测维修年检相关资质的企业进行。
- 如果将车辆出售，车主应有义务告知购买者上述注意事项。

随车工具

随车工具放在后行李箱下方（适用于三排座椅车辆）或第二排座椅后方（适用于二排座椅车辆）。

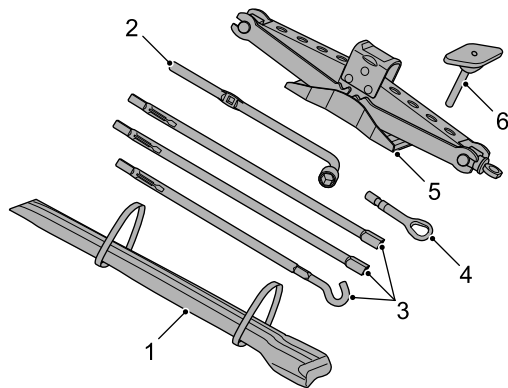

- 1 随车工具袋
- 2 车轮螺母扳手
- 3 千斤顶辅助旋转接杆
- 4 后拖钩（适用于除亚马逊以外的车型。）
- 5 千斤顶
- 6 千斤顶固定螺杆（适用于4座、5座的车型。）

ETC（不停车收费系统）

提醒：适用于配置ETC的车型。

ETC位于车辆前挡风玻璃靠上位置。关于ETC的激活、使用指南和帮助，请您扫描下方二维码获取查看。



MP3+收音机

面板功能描述

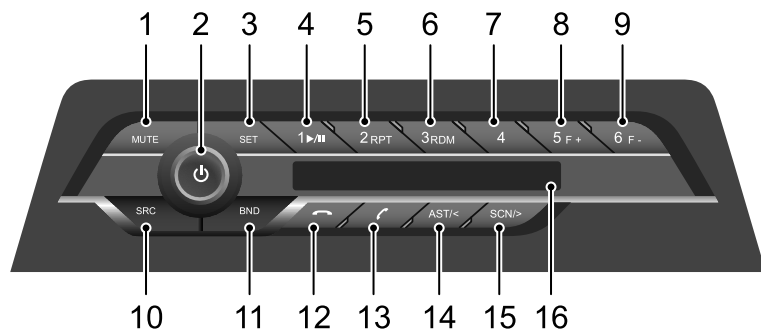

- 1 静音按键
- 2 PWR/VOL: 开/关机按键(短按)
音量调节旋钮(左旋音量减,右旋音量加)
- 3 系统设置按键
- 4 预置按键1/暂停播放按键
USB曲目确认功能:当选择USB播放曲目后按此键进入播放状态
- 5 预置按键2/重复播放按键
- 6 预置按键3/随机播放按键
- 7 预置按键4
- 8 预置按键5/下一目录(USB模式)
- 9 预置按键6/上一目录(USB模式)
- 10 音源选择
- 11 收音波段选择
- 12 蓝牙来电挂断,长按小于3秒断开蓝牙设备
- 13 蓝牙来电接听,长按小于3秒开启蓝牙设备
- 14 短按(收音模式)自动向频率低端搜索电台
自动存储电台(长按)
短按(USB播放模式)选择上一首曲目
快退(USB设备播放模式)(长按)
- 15 短按(收音模式)自动向频率高端搜索电台
电台浏览(长按)
短按(USB播放模式)选择下一首曲目
快进(USB设备播放模式)(长按)
- 16 DISPLAY显示界面

音响调节

开关机

在点火开关ACC或ON模式下，短按PWR/VOL键开机，再次短按PWR/VOL键关机。

在点火开关关闭模式下长按PWR/VOL键开机，工作半小时后自动关机，关机后可再长按开机，再次工作半小时自动关机。

时钟设置与显示

长按SET按键，再通过短按SET按键选择调节菜单：选择调节菜单：BEEP（按键声音）/国家地区选择/CLOCK（时钟）。

- 在BEEP状态下，通过短按SET按键进入按键音选择模式。可通过旋转PWR/VOL旋钮选择ON或者OFF。
- 在国家地区选择状态下，通过旋转TUN/AUD旋钮选择不同的国家地区。
- 在CLOCK状态下，短按SET按键，小时位或分钟位开始闪烁，旋转PWR/VOL旋钮进行设置，时钟从所调的时间开始运行。在不操作RADIO的情况下，8秒后将自动进入时钟界面。

音量

旋转PWR/VOL旋钮调节音量。为了安全起见，请您选择合适音量确保您仍然可听得见外部交通信号音（汽笛、警笛等等）。

音响/音效模式调节

短按SET按键，可进入音效设置模式：

旋转PWR/VOL旋钮设置，设置之后，再次短按PWR/VOL旋钮进入下一设置模式。

- 进入音效模式 BASS-TRE 选择预设的音效类型。旋转 PWR/VOL 旋钮，可选择不同的音效模式：JAZZ/CLASSIC/VOCAL/ROCK/POP。选择结束后，显示屏会显示您所选择的音效。如JAZZ。
- 在低音效果BASS设置项，旋转PWR/VOL旋钮可调节低音效果，调节范围：BASS-7，…，0，…，BASS+7。
- 在高音效果TREBLE设置项，旋转PWR/VOL旋钮可调节高音效果，调节范围：TREB-7，…，0，…，TREB+7。
- 在左右音量平衡BAL设置项，旋转PWR/VOL旋钮可调节左右喇叭音量平衡，调节范围：L7，…，MID，…，R7。
- 在前后扬声器音量控制FADER设置项，旋转PWR/VOL旋钮可调节前后扬声器音量控制，调节范围：R7，…，MID，…，F7。

提醒：数字调节的模式中，默认值均为0。

约10秒钟后，显示屏自动返回上次的操作模式。

收音

波段

按BND按钮选择所要的波段。可在FM1、FM2、FM3、AM1、AM2之间切换波段，系统会显示所选波段。

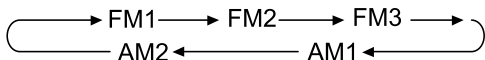

自动索台

短按AST/◀按钮可调谐到频率低的电台。

短按SCN/▶按钮可调谐到频率高的电台。

自动存储电台

您可在FM 1~3波段短按AST按钮各存储6个最强的FM电台或在AM 1~2波段中短按AST按钮各存储6个最强的AM电台。当您使用自动存台功能时，原先存储在FM 1~3或AM 1~2波段中的电台都会被覆盖。

您可在FM1~3波段存储6个最强的FM电台或在AM1~2波段中存储6个最强的AM电台。当您使用自动存台功能时，原先存储在FM1~3或AM1~2波段中的电台都会被覆盖。

长按AST/◀按钮进入自动存储电台状态，随后：

- 显示器开始闪烁。
- 存储完毕，显示器停止闪烁。
- 电台被存储在预置按键1-6中。
- 在外部收音信号弱时，有可能存不足6个电台。

预置电台

手动存储电台于预置按键1-6中。

用预置按键1-6可在每个波段存储6个电台。

- 调到所要的电台
- 按住所要的预置按键至少2秒钟，则可将当前电台存入此预置按键。

唤回预置台

按一下所要的预置按键1-6，则可唤出预置电台。

USB模式播放

该收音机面板上没有外接USB接口，USB接口在副仪表台处，可以连接您的U盘或便携媒体播放器。

文件解码说明

- 支持文件后缀名为*.mp3、*.MP3或*.WMA的音频文件。
- 支持32Mbyte~4G的以闪存为存储介质的USB存储设备。
- 可以连接以FAT16和FAT32文件系统格式分区的USB存储设备。
- 支持采样率范围：8k、16k、32k、11.025k、22.05k、44.1k、12k、24k、48kHz。
- 支持比特率：8k~320kbps、VBR(MP3 PRO)。

设备连接

请将您的USB存储设备插入USB接口，按SRC按键选择USB模式，LCD显示“USB”字样。

注意

由于刚刚接上USB存储设备，收音机要做初始化搜索MP3文件，根据不同的USB存储设备容量和其存储文件的大小会造成几秒到十几秒不同的等待时间，请在这期间不要因着急而拔掉U盘。

播放

正常播放时，屏幕显示：音效模式(如已选择)、当前USB播放曲目号、已播放时间。

当播放完上一个文件夹的所有曲目后，主机会按顺序自动跳到下一个文件夹的第一个MP3文件。

重复播放

在播放中按2/RPT按键，对当前曲进行重复播放；支持单曲重复和文件夹重复功能。

再次按键，返回正常播放状态。

随机播放

在播放中按3/RDM按键，对当前文件夹内曲进行随机播放。

再次按键，返回正常播放状态。

快进/快退播放

在播放中长按SCN/▶按键，将从当前播放节点开始快进。

在播放中长按AST/◀按键，将从当前播放节点开始快退。

短按1/▶||按键，返回正常播放状态。

前/后曲目

短按SCN/▶或AST/◀按键，选择下一曲或上一曲。

暂停

在播放中短按1/▶||按键，主机将会暂停播放，再次短按将从暂停点继续播放。

U盘目录选择

按5/F+进入U盘中下一个目录（目录序号增大）播放。

按6/F-进入U盘中上一个目录（目录序号减小）播放。

注意

- 本机USB接口支持对符合如下电压范围的外部设备进行充电（如：手机充电）。充电电压范围5+/-0.5V，充电电流500mA，充电逻辑为RADIO开机时充电，关机不能充电。
- 如果您的设备插入USB接口后，不能被识别，或者播放异常，请重新插拔您的USB设备，并确保USB接口接触良好，没有灰尘等异物阻碍。

蓝牙

在使用系统前，必须完成手机与系统的蓝牙连接。此连接基于手机和系统的匹配连接。当匹配连接建立后，系统会存储手机的ID。每次启动汽车或打开系统时，只要开启蓝牙开关按钮它便会自动连接到手机。在连接建立后，通话就能通过车载音响系统和麦克风进行。

系统能够支持8台蓝牙配对，但只有当前连接设备被激活。

注意

- 蓝牙匹配连接需要您的手机支持HFP（Hands-Free Profile）蓝牙应用协议。建立蓝牙连接的过程因手机制造商的不同而有差异。请参考手机使用指南获取更多信息。
- 如果您的手机自带导航功能，在蓝牙连接建立后，对于某些型号的手机，导航提示音可通过车内音响系统播出。该功能需要手机支持。对于不支持该功能的手机，其导航提示音将从手机端播出。
- 对于某些型号的手机，在蓝牙连接建立后，按钮音会通过蓝牙传输。如果您不想在车内音响里听到手机的按钮音，建议您把手机的按钮音关闭。

蓝牙连接

长按“蓝牙来电接听”按钮进入蓝牙匹配模式。收音机显示屏显示“PHONE”字样2秒钟。此时将您的手机设置在搜索方式，找到蓝牙名称为“Vision Car BT xxxx”。

长按“蓝牙来电接听”按钮进入蓝牙匹配模式后，当无设备连接时，图标闪烁，设备匹配成功后图标固定点亮。

在搜索到蓝牙模块后，可进行匹配。蓝牙模块可以配对8部手机，超过8部时会清除最早配对的记忆，保持8部手机配对信息记忆。

配对成功后使用手机建立连接。在建立蓝牙连接后，收音机显示“PHONE”字样2.5秒钟，蓝牙模块同一时间只能连接1部手机。

长按“蓝牙来电挂断”按钮2秒后，自动断开手机连接。

来电接听和拒接

在建立连接之后，当产生来电时收音机会显示“PHONE”字样，并且发出来电提示音。短按“蓝牙来电接听”按键进行通话，短按“蓝牙来电挂断”按键拒接来电。

提醒：若连接的手机是IPHONE，在接听电话时，RADIO会有IPHONE默认的来电提示音，若连接的是安卓系统手机，手机来电时，RADIO会有“叮铃铃”的来电提示音。

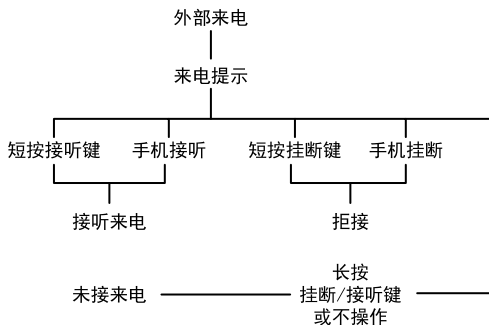

免提/私密通话

在建立通话后，蓝牙接口盒会自动将音频以免提形式输出到音响，并在收音机显示屏显示“PHONE”字样，通过短按“蓝牙来电接听”按键可以将通话在免提和私密之间切换。

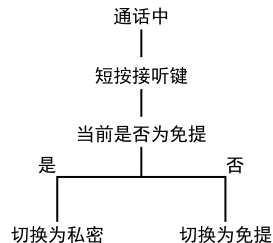

挂断通话

在建立通话后，可以通过短按“蓝牙来电挂断”按键挂断当前通话。

未码重拨和断开连接

未码重拨

在建立连接后，长按“蓝牙来电接听”按键，会拨打手机通话记录中最后一个拨出的号码并且显示界面有call out与打出的电话号码的显示提示。

断开连接

在建立连接后，长按“蓝牙来电挂断”按键，将会断开当前手机与车载蓝牙之间的连接并关闭蓝牙，断开连接时，收音机显示“PHONE”字样1秒。

自动重连

当手机与车距离超过连接距离时会造成连接断开；当手机再次回到连接范围内时，手机与外置蓝牙模块会自动重新连接。蓝牙外置蓝牙模块上电时，会自动重连最近连接过的手机。

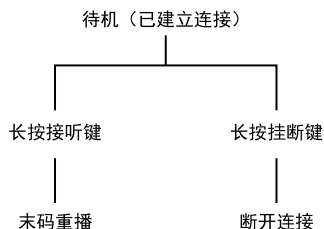

驾驶之前

“蓝牙来电接听” 按键

在这种状况下...	短按接听按键...
外部来电	接听呼入电话
通话中（免提状态）	进入私密通话状态
通话中（私密状态）	进入免提通话状态

在这种状况下...	长按接听按键...
待机（未匹配）	蓝牙模块进入可见状态
待机（连接完成）	拨打通话记录中最后播出号码

“蓝牙来电挂断” 按键

在这种状况下...	短按挂断键...
外部来电	拒绝接听
通话中（免提/私密）	挂断电话

在这种状况下...	长按挂断键
待机（已连接）	断开蓝牙连接

AUX IN接口

该收音机面板没有外接AUX IN接口，但副仪表台预留直径3.5mm的标准音频接口，您可以通过对应的音频转接连接音频播放设备。连接好音频设备后，按SRC按键，选择到AUX IN模式。在AUX IN模式时，您可以通过音量调节钮调节音乐的音量大小。

倒车音量

当倒车时，娱乐系统受倒车线控制，所有音源会降低声音，倒车结束，恢复原有音源音量。

对于自动挡车型，挂挡经过“R（倒挡）”挡时，所有音源会降低声音，离开“R（倒挡）”挡即可恢复原有音源音量。

常见故障排除

当您觉得汽车音响里某些功能失效时，在送去维修前，请仔细阅读本手册中的操作指示，再对照下表进行检查，这将有助于您清除故障。

现象	可能的原因及解决方法
一般情况	
主机无作用，无显示	机器电源或汽车保险丝熔断，请本公司授权服务商更换正确型号的保险丝。
主机有作用，但没有或声音很小	调大音量； 检查喇叭前后和左右平衡的设置。
机身有微热	机子工作正常发热。
收音	
收音效果差	车内的天线放大器可能损坏，请至本公司授权服务商处检查。 所需电台的信号太弱，请使用手动调谐。
USB 设备播放	
有不能播放的音频文件	请确认该文件为MP3/WMA文件，本机型不支持MP3/WMA以外格式的音频文件。
播放MP3歌曲时音量忽高忽低	因为MP3歌曲的来源广泛，没有统一标准，有可能是在压缩MP3歌曲的时候设置的音量大小不一，这时请自己调节音量旋钮。
不能显示歌手/曲目/歌名信息	该机型不支持ID3信息的显示。
播放时，音乐出现断断续续的停顿	有可能是歌曲在压缩时的格式不同而引起。

驾驶之前

现象	可能的原因及解决方法
无法读移动硬盘中的歌曲	请确认硬盘中只有一个磁盘分区，本机型不支持多磁盘分区。 如果已经设置了两个或两个以上的磁盘空间，如E盘和F盘两个盘，或者更多的磁盘空间，则本机型不能从中读取MP3歌曲。如想使用，请在您的电脑上将所有磁盘空间合并为单一磁盘空间。
无法读取存储设备中的歌曲	请确认在电脑上查询该存储器的存储分区方式为FAT16或FAT32，如不是可在电脑上重新设置改为本机型要求的标准。
无法从多合一USB转接器中读取MP3歌曲	本机型只支持单USB端口的转接器。
暴音/杂音	有可能是MP3的原始文件在录制时的设备或者噪音引起，请用其他播放器确认是否为本机问题。

注意

如故障仍不能排除，请将车辆送本公司授权服务商进行检修。切勿擅自拆开汽车音响，自行维修。

MP5+收音机

使用前注意事项

在使用本产品前，请仔细阅读并充分理解以下信息，同时将此手册内容放在手边以作参考，此内容不适用于带车联网功能车辆。



请勿自行安装或维修您的产品。

由未经电子设备和汽车配件方面培训的人员安装或修理本产品可能导致危险发生。

根据国家相关法规，行驶中禁止观看视频和相关操作，为了您及他人的人身安全。驾驶汽车时请勿观看屏幕和做相关的操作。

请注意本章节手册中的所有注意事项，并严格遵守操作说明。

切勿使本产品接触液体，否则可能导致短路或损坏。

本系统的倒车影像功能仅作为您在驾驶车辆时的一个辅助，请注意实际情况。

注意

- 本产品请勿受潮。
- 产品在第一次开机使用或曾经切断车辆电源重新连接使用，主机所显示各界面的日期需要进行手动调节。
- 确保安全驾驶。
- 确保遵守安全驾驶规章以及现行的交通规则。
- 如果操作本产品（以及倒车影像功能）会分散您在安全驾驶车辆时的注意力，请不要进行操作。
- 如果您要通过观看屏幕进行操作，请将车辆停放在安全场所，并使用停车制动。
- 切勿将本产品的音量设置过高，否则您无法听到车外的交通情况和紧急救援信号。
- 出于对安全的考虑，车辆在行驶时，某些功能将无法实现，如：视频播放等。
- 本系统可以检测出车辆的行驶速度，当速度高于一定值后，系统会阻止您在驾驶过程中观看视频播放。若要观看视频，请将车辆停靠在安全场所，并使用停车制动。
- 为了防止蓄电池耗尽，请确保使用本系统时启动车辆。
- 本手册中的图片是示意图，在细节上可能会与本车略有不同，仅供参考，细节以产品实物为准。MP5+收音机系统的界面具体颜色和功能请以实物为准。

娱乐系统控制开关

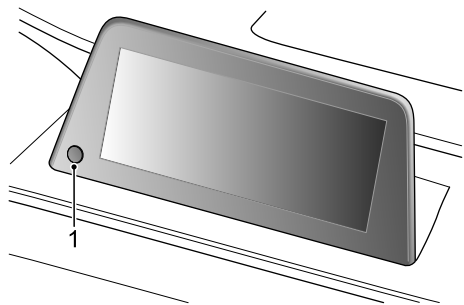

1 HOME 按键

主界面模式，长按3秒关机，长按10秒重启。

主界面功能简介与操作

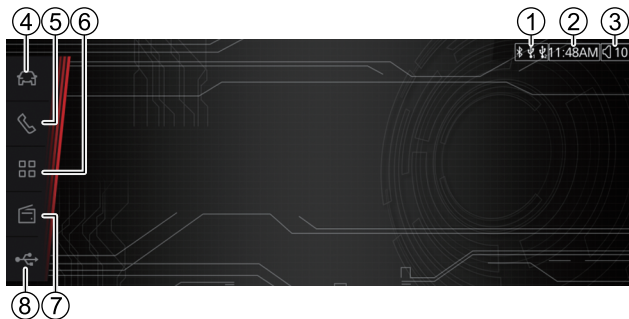

1 显示设备连接状态

显示蓝牙、USB的连接状态，当处于连接状态时，高亮显示相应图标。处于未连接时，则不显示相应图标。

2 时间显示

显示当前的系统时间。

3 音量键

显示当前音量信息。点触此键，出现音量条，滑动可直接调节音量大小。

4 车辆状态模式图标

点触车辆状态模式图标，进入车辆状态界面操作。

5 联系人模式图标

点触联系人模式图标，进入联系人模式进行操作。

6 主菜单模式图标

点触菜单图标，可进行Carplay、空调、手机互联、设置应用的操作。

7 收音模式图标

点触收音模式图标，进入收音界面操作。

8 多媒体模式图标

点触多媒体模式图标，进入多媒体界面操作。

车辆状态模式的简介与操作

点触主界面上的车辆状态模式图标，进入车辆状态界面。

车辆未启动时打开此功能显示此界面，如下图界面：



车辆启动后打开此功能显示此界面，如下图界面：



点击展开图标¹，由半屏展开至全屏界面。

个性化设置-辅助驾驶



车道保持辅助系统（如配备）

- 可以手动开启和关闭车道保持辅助系统。
- 可以手动选择辅助模式。
- 可以手动选择报警灵敏度。



前方碰撞辅助系统（如配备）

- 可以手动开启和关闭前方碰撞辅助系统。
- 可以手动选择辅助模式。
- 可以手动选择报警灵敏度。



盲点监测报警（如配备）

- 可以手动开启和关闭盲点监测报警功能。

疲劳提醒

- 可以手动开启和关闭疲劳提醒功能。

限速标志识别（如配备）

- 可以手动开启和关闭限速标志识别功能。

前泊车PDC

- 可以手动开启和关闭前泊车PDC。

360°全景泊车（如配备）

- 可以手动开启和关闭车辆起步进入360°全景功能。
- 可以手动开启和关闭低速情况下打转向灯进入360°全景功能。



超速报警 (如配备)

- 可以手动开启和关闭超速报警功能。
- 点击设定报警速度，进入下图所示界面：

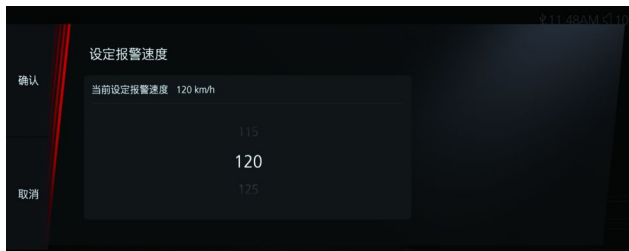

上下拖动进行选择，选择完后点击确认；如果不需要设定报警速度，点击取消然后回到辅助驾驶，设置范围30-220公里/小时。

个性化设置-舒适与便捷

车灯



- 迎宾灯 (如配备)

可以手动开启和关闭迎宾灯功能。

当迎宾灯功能开启时，可以手动选择保持灯亮时间。

- 伴我回家

可以手动开启和关闭伴我回家功能。

当伴我回家功能开启时，可以手动选择保持灯亮时间。



- 氛围灯 (如配备多色氛围灯)

驾驶之前

可以设置氛围灯的开启模式：开启、自动、关闭。

可以设置氛围灯的颜色，64种颜色可供选择。

氛围灯的亮度调节。

车锁



- 行车自动落锁
可以手动开启和关闭行车自动落锁功能。
- 熄火自动解锁
可以手动开启和关闭熄火自动解锁功能。
- 车辆上锁反馈
可以手动选择上锁反馈的类型。
- 钥匙解锁
可以手动选择钥匙解锁的类型。
- 无钥匙解锁（如配备）
可以手动选择无钥匙解锁的类型。



空气净化器（如配备）

- 可以手动开启和关闭空气净化器自动启动功能。

后视镜（如配备）

- 后视镜自动展开/折叠
可以手动开启和关闭后视镜自动展开/折叠。
- 外后视镜倒车倾斜
可以手动选择外后视镜倒车倾斜的类型。

座椅记忆（如配备）



- 钥匙记忆
可以手动开启和关闭钥匙记忆功能。
- 清除所有记忆
可以手动清除所有记忆。
- 解锁后座椅自动后退
可以手动开启和关闭解锁后座椅自动后退功能。

ATS地形特效（如配备）



- 可以手动开启和关闭ATS地形特效。

联系人模式的简介与操作

点击主界面联系人图标，未连接蓝牙时如下图界面：



点击蓝牙设置跳转蓝牙连接界面，具体参考蓝牙功能。

点击主界面联系人图标，已连接蓝牙时如下图界面：



点击展开图标  进入全屏界面，连接蓝牙后首次进入此界面，如下图：

驾驶之前



点击同步联系人，同步完成后，如下图界面：



1 联系人

电话簿是通过姓名的首字母排序的，可以上下拖动来查找联系人；图中F表示的是当前的联系人是首字母是F开头的，点触联系人可去电。

2 通话记录

点触此键，会弹出通话记录界面，如下图界面：



- 来电/去电
点击切换来去电电话记录的显示。
- 通话记录
长按通话记录可进行删除。

3 拨号盘

点触此键，会弹出拨号界面如下图界面：



点触相关数字，进行号码输入，显示出与电话簿的匹配结果；如果没有下载电话簿则不会显示出相关号码。

- 拨号功能

输入号码后，点触拨号功能，拨打电话弹出电话框，如下图所示界面：

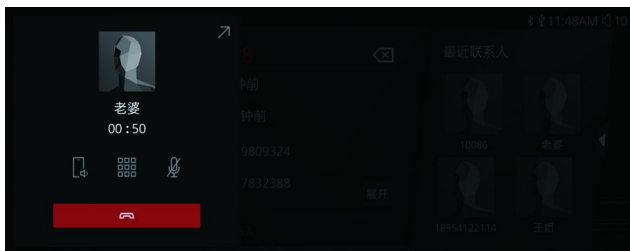

- 隐藏图标

点击此箭头，隐藏通话窗口，如下图所示界面：



- 显示区域

显示的是联系人的信息。

- 密话键/免提键

点触此键，具有免提和手机进行通话切换功能。

- 拨号键盘

点触此键，进入拨号键盘界面。

- 静音键/非静音键

开启声音-关闭声音-开启声音之间切换。

- 挂断键

点触此键，挂断当前通话。

• 收起

点击收起，可收起拨号盘。

• 最近联系人

最近联系人显示为最近联系的四位联系人，可通过删除通话记录删除，点触直接拨号。

主菜单模式的简介与操作

点击主界面主菜单模式图标，如下图界面：

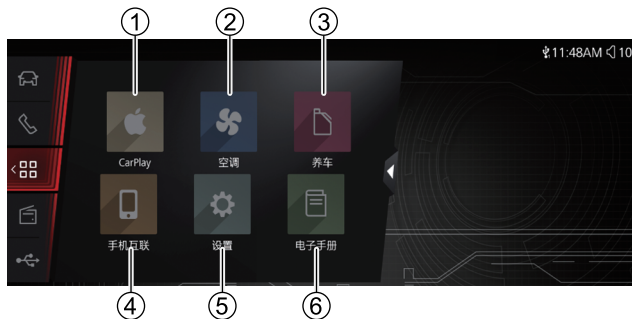

- 1 Carplay (IOS 互联)
- 2 空调 (如配备自动空调)
- 3 养车
- 4 手机互联
- 5 设置
- 6 电子手册

Carplay (IOS 互联)

IOS 互联 (CarPlay) 功能是一个可以通过 USB 连接 iPhone 的车载应用。

使用 IOS 互联前，需要对手机做以下确认：

- 确认设备为 IOS 7. 1. 1 及以上版本。
- 确认 IOS 设备 CarPlay 功能已开启。

IOS 开启方式：设置->通用->访问限制->打开 CarPlay 选项。



- 确认手机连接线是苹果原装或者经过苹果 MFI 认证的产品，非正规连接线无法保证有效连接。

完成上述确认工作，可以开始使用 IOS 互联功能。

IOS 互联连接

用户将支持 IOS 互联功能的 iPhone 手机通过 Lightning 连接线接入车机，点击后进入 IOS 互联界面：



空调（如配备自动空调）

点击空调图标进入如下界面：



对于配置 PTC 空调辅助制热系统的车型，界面如下：



主控（如配备自动空调）

- 开关
可以关闭空调。
- PTC 空调辅助制热系统（如配备）
高亮时表示 PTC 空调辅助制热系统工作。该触摸键不能点击，PTC 空调辅助制热系统是由空调自动控制其开启。

驾驶之前

- SYNC

高亮时表示同步左侧与右侧温度设置。

- AUTO

高亮的时候表示当前的空调模式为自动。

- A/C

高亮的时候表示空调开启。

- 循环模式

分为内循环，外循环、自动。

- 车外温度显示

显示的是当前车外的实际温度。

- 主驾座椅加热功能（如配备）

当高亮的时候，表示主驾座椅在进行加热，可以触摸设置加热功能的关闭、1档、2档、3档。

- 吹风模式

吹风模式分为对面部出风模式/对面部和脚部出风模式/对脚部出风模式/对脚部和前车窗出风模式。

- 风量

可切换1~8个风量。

- 副驾座椅加热功能（如配备）

当高亮的时候，表示右侧座椅在进行加热，可以触摸设置加热功能的关闭、1档、2档、3档。

后排（如配备自动空调）



对于配置PTC空调辅助制热系统的车型，界面如下：



- PTC空调辅助制热系统（如配备）

高亮时表示PTC空调辅助制热系统工作。该触摸键不能点击，PTC空调辅助制热系统是由空调自动控制其开启。

- AUTO

高亮的时候表示当前的后空调模式为自动。

- 开关

关闭后空调。

- 后排吹风机模式

吹风模式分为对脚部出风模式/对面部出风模式/对面部和脚部出风模式。

- 风量
可切换1~6个风量。

车内净化（如配备）

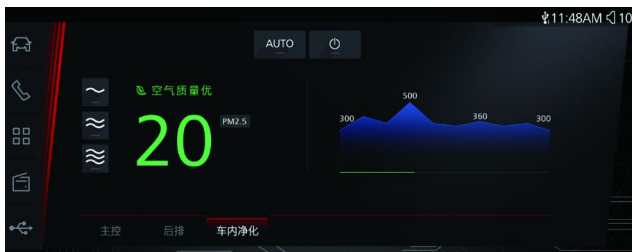

对于配置PTC空调辅助制热系统的车型，界面如下：

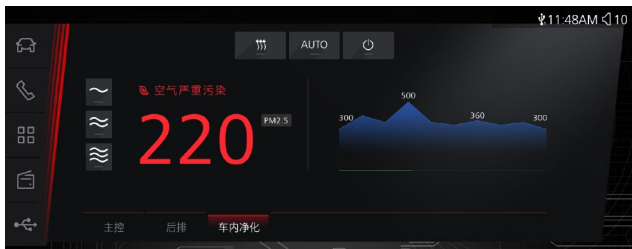

- PTC空调辅助制热系统（如配备）
高亮时表示PTC空调辅助制热系统工作。该触摸键不能点击，PTC空调辅助制热系统是由空调自动控制其开启。

- AUTO
空气净化器的AUTO风量模式，可以点击进行开启AUTO模式。
- 开关
可以点击开启和关闭空气净化器功能。
- 风量
可以点击设置1档、2档、3档风量。
- PM2.5当前值
显示车内当前的PM2.5值。
- 10分钟内PM2.5曲线图
显示最近10分钟内PM2.5值。

驾驶之前

养车

点击养车进入如下养车界面。

显示车辆的平均油耗和胎压的状态。



显示车辆零件的保养计划。



显示四个轮胎胎压的数值。



手机互联

连接手机互联前需要对手机做以下操作：

使用Android互联前，需要对手机和手机连接线做以下确认：

- 确认手机蓝牙与车机蓝牙有效连接，否则声音无法通过车机发出；
- 确认手机USB连接线是原装的线束，非正规连接线无法保证有效连接；
- 确认手机端的USB调试模式处于打开状态；
- 手机端已安装APP（亿连助手）。

1 点击手机互联进入如下界面：



2 点击屏幕中央的手机后进入连接状态，连接成功后如界面：



3 未连接成功，如下图，需要按照下图指示操作：

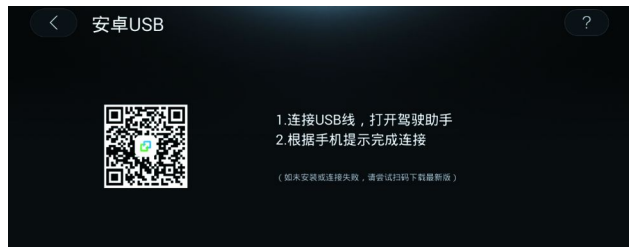

驾驶之前

设置

点击主界面设置模式图标，进入如下图界面：



点击展开图标，进入全屏界面，如下图界面：



点击连接/通用/系统，可切换相应功能。

连接（蓝牙设置功能）

• 蓝牙配对设置

进入蓝牙配对界面如下图界面：



首次进入需点击扫描设备，扫描完成后如下图界面：



点触需要配对手机名称，配对完成后可点击连接，连接中会出现如下图界面：



连接成功如下图界面：



如果需要删除某个配对设备，点击X会出现如下图界面：



点击确认，就可以删除这个设备。

- 自动接听
自动接听状态为开时，会自动接听来电电话。
- 自动连接
自动连接状态为开时，可以自动连接最近一次已连接的手机设备（注意：手机端蓝牙开关需要提前打开）。

通用功能的简介与操作

点击打开通用选项，会出现如下图界面：



- 按键音
点触开关可以打开和关闭按键音。
- 系统音量
可以左右拖动来调整音量，调整范围为0~32。
- 速度补偿
可以在低/中/高/自动之间进行切换。



- 声场设置
点触此键，会进入声场设置界面，如下图界面：

驾驶之前

拖动●，调节前/后/左/右声道平衡输出，点击确认保存设置，点击取消则不会保存。

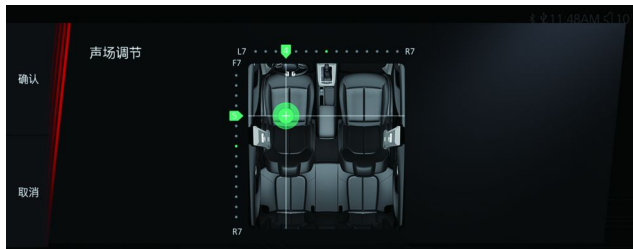

- 音效设置

点触此键，会进入音效设置界面，如下图界面：



可以在标准/个性/爵士/古典/摇滚/流行/自定义里进行选择

- 响度设置

点触进行响度开关的切换。



- 亮度模式

点触可在白天/夜间/自动模式中进行切换。

- 壁纸设置

点触进入壁纸设置界面，可以左右拖动来选择对应的壁纸；设置好后点击确认。

- 屏保设置

点触进入屏保设置界面，可以左右拖动来选择对应的壁纸；设置好后点击确认。

- 屏幕亮度

拖动滑动条，向左降暗或向右增亮屏幕亮度。

- 屏保时间

拖动滑动条，进行屏保时间设置。



• 语言切换

点触中文，系统语言会切换成中文显示；点触English，系统语言会切换为英文显示。

• 时间格式

点触12/24选项，可设置具体的时间制式。12小时制，可调范围：1~12小时，选择24小时制，可调范围：0~23小时。

• 时区设置

点触此键，会进入时区设置界面，如下图界面：



可以上下拖动来选择对应的时区；设置好后点击确认。



• 日期格式设置

点触此键，可以选择日期格式。

• 日期设置

点触此键，会进入日期设置界面，如下图界面：

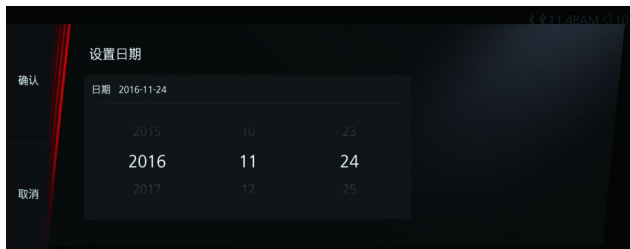

可以上下拖动来选择对应的日期；设置好后点击确认。

• 时间设置

点触此键，会进入时间设置界面，如下图界面：

驾驶之前

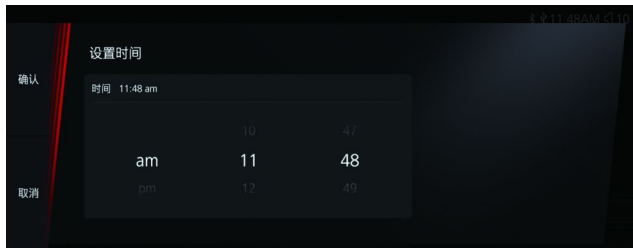

可以上下拖动来选择对应的时间；设置好后点击确认。

系统设置

点击系统选项，会进入系统设置界面如下图界面：



- 屏幕操作限制

此功能默认为开，当关闭时会弹出下图提示框：

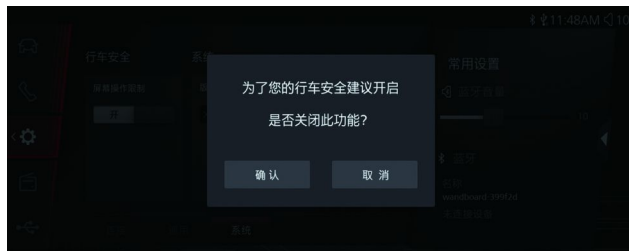

点击【确认】，屏幕操作限制就会被关闭；点触【取消】，屏幕操作限制状态不变仍然为开。

当此功能打开时，车速大于5公里/小时时，会禁止用户观看视频。

- 版本信息

显示的是当前的系统版本信息。

- 还原车辆设置

点触此键，会弹出如下图的界面：

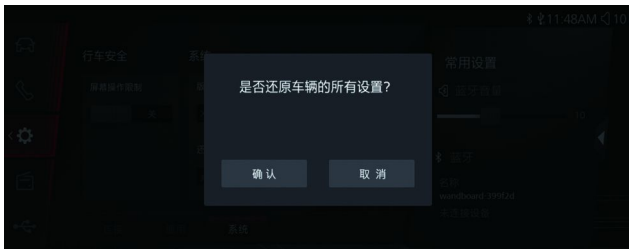

点触取消，会保留手动设置的各参数；点击确认将会把您之前所设置的各项参数恢复到出厂设置，还原过程如下图界面：



还原车辆设置成功，会弹出还原成功提示框，如下图界面：



常用设置

可通过滑动音量条来调节蓝牙音量，下方显示为本机的蓝牙名称和蓝牙连接的设备名称。

收音模式简介与操作

点触主界面的收音模式图标，进入收音半屏界面。



点击展开箭头图标，由半屏界面切换到全屏界面，如下图界面：

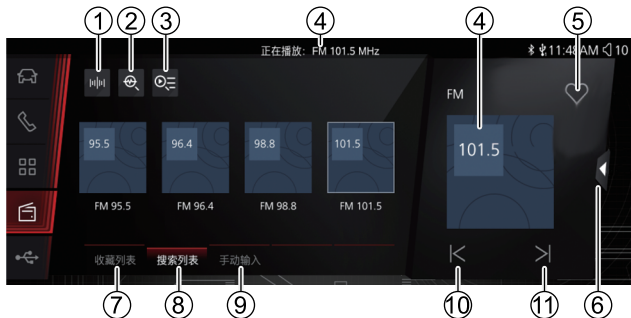

1 波段切换键

点触此键，在FM->AM->FM之间循环切换。

2 自动扫描键

点触此键，弹出自动扫描界面，如下图界面：



从当前播放频点开始搜台，搜索到有效电台频率，播放10S继续扫台，循环一周，直到回到起点。

3 自动存储键

点触此键，弹出自动存储界面，如下图界面：



从最低频点往最高频点搜台，并将搜索到的有效电台依次保存到搜索列表中，且列表被刷新替换。

4 当前播放频点显示

显示的是当前正在播放的收音频点。

5 收藏功能

点触此键，收藏此频点，图标变为红色。

6 收回键

点击此键，由全屏界面收回至半屏界面。

7 收藏列表

点触此键，进去收藏列表，图标和字体变为高亮状态。

8 搜索列表

点触此键，进去搜索列表，图标和字体变为高亮状态。

9 输入列表

点触此键，进去输入列表，图标和字体变为高亮状态，如下图界面：



点触此键，弹出手动输入界面，如下图界面：

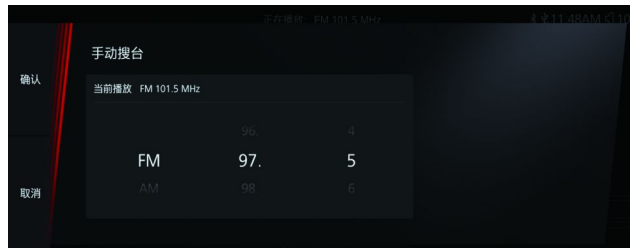

上下拖动进行频点的选择，选择完后点击确认，播放输入的频点；如果不需要手动输入频点，点击取消然后回到收音界面。

10 上一曲键

点触此键，切换到上一频点播放。

11 下一曲键

点触此键，切换到下一频点播放。

多媒体模式的简介与操作

点触主界面的多媒体模式图标，进入多媒体播放界面：



- 1 音乐模式
- 2 视频模式
- 3 图片模式

点击展开图标，可展开界面，由半屏界面切换到全屏界面：



音乐模式

U盘音乐

显示当前为音乐模式。

- 视频模式

点击直接切换视频模式。

- 图片图标

点击直接切换图片。

- 当前播放曲目

显示当前播放音乐的曲目名。

- 专辑名

显示当前播放音乐的专辑名。

- 播放进度条

点触拖动进度条，可以调整播放时间点。显示当前播放文件进度。

- 单曲循环/列表循环

点击切换单曲循环/列表循环功能。

- 随机播放

点击切换随机播放功能。

- 收回键

点击此键，由全屏界面收回至半屏界面。

- 歌词键

点触此键，显示/关闭歌词。

- 歌曲缩略图

点触缩略图，播放此歌曲，可滑动浏览歌曲。

- 歌曲名

显示列表里的歌曲名。

- USB设备1

显示当前连接设备状态，连接后可点击此键进入该USB设备。

- USB设备2

显示当前连接设备状态，连接后可点击此键进入该USB设备。

- 蓝牙音乐

点击切换蓝牙音乐。

- 上一曲键

点触此键，切换到上一曲播放。

- 播放键/暂停键

点触播放键，播放歌曲，此键变为暂停键；点触暂停键，暂停歌曲，此键变为播放键。

- 下一曲键

点触此键，切换到下一曲播放。

蓝牙音乐

已连接蓝牙后点击进入如下界面：



- 音乐模式

显示当前为音乐模式。

- 视频模式

点击切换视频模式。

- 图片模式

点击切换图片模式。

- 当前播放曲目

显示当前播放音乐的曲目名。

- 专辑名

显示当前播放音乐的专辑名。

- 播放进度条

点触拖动进度条，可以调整播放时间点。显示当前播放文件进度。

- 连接设备

显示当前已连接设备名称。

驾驶之前

- 收回图标

点击箭头图标，界面由全屏收回半屏界面。

- U盘音乐1

显示当前连接设备状态，连接后可点击此键进入该USB设备。

- U盘音乐2

显示当前连接设备状态，连接后可点击此键进入该USB设备。

- 上一曲键

点触此键，切换到上一曲播放。

- 播放键/暂停键

点触播放键，播放歌曲，此键变为暂停键；点触暂停键，暂停歌曲，此键变为播放键。

- 下一曲键

点触此键，切换到下一曲播放。

注意

在播放蓝牙音乐时由于手机的兼容性，在使用第三方APP播放器播放音乐时有读取不出当前歌曲名的现象（第三方APP：不是手机自带软件，而是自己下载安装的）。

视频模式



- 音乐模式

点击切换音乐模式。

- 视频模式

显示当前为视频模式。

- 图片模式

点击切换图片模式。

- 播放状态信息

屏幕上方显示正在播放的文件名称。

- 音乐模式

点击此键，切换音乐模式。

- 视频模式

高亮显示当前为视频模式。

- 图片模式

点击此键，切换图片模式。

- 当前播放视频

显示当前播放视频的视频名。

- 播放进度条

点触拖动进度条，可以调整播放时间点。显示当前播放文件进度。

- 视频缩略图

点触缩略图，播放此视频，可滑动浏览视频列表。

- 当前正在播的视频

显示当前正在播放的视频，滑动画面可快进快退，点触画面切换为全屏播放。



- 正在播放的视频

点触画面可隐藏工具栏。

- 播放进度条

点触拖动进度条，可以调整播放时间点。显示当前播放文件进度。

- 时间

显示已播放的视频时长。

- 时间

显示正在播放的视频总时长。

- 缩小图标

点击此图标，退出全屏播放，回到曲目浏览界面。

- 上一视频键

点触此键，切换到上一视频播放。

- 播放键/暂停键

点触播放键，播放视频，此键变为暂停键；点触暂停键，暂停视频，此键变为播放键。

- 下一视频键

点触此键，切换到下一视频播放。

驾驶之前

- 收回键

点击此键，由全屏界面收回至半屏界面。

- USB设备1

显示当前连接设备状态，连接后可点击此键进入该USB设备。

- USB设备2

显示当前连接设备状态，连接后可点击此键进入该USB设备。

- 上一视频键

点触此键，切换到上一视频播放。

- 播放键/暂停键

点触播放键，播放视频，此键变为暂停键；点触暂停键，暂停视频，此键变为播放键。

- 下一视频键

点触此键，切换到下一视频播放。

图片模式



- 音乐模式

点击切换音乐模式。

- 视频模式

点击此键，切换视频模式。

- 图片模式

显示当前为图片模式。

- 当前图片

显示当前图片的图片名，点触图片进入全屏。



- 正在播放的图片
点触画面可隐藏工具栏。
 - 正在查看的图片
双击画面可放大缩小查看。
 - 缩小图标
点击此图标，退出全屏播放，回到曲目浏览界面。
 - 上一张图片键
点触此键，切换到上一张图片栏。
 - 播放键/暂停键
点触播放键，播放图片，此键变为暂停键；点触暂停键，暂停图片，此键变为播放键。
 - 下一张图片键
点触此键，切换到下一张图片。
 - 旋转图片
点击此键，图片进行90° 旋转查看，旋转四次回到最初位置。
 - 图片缩略图
点触缩略图，查看此图片，可滑动浏览列表。
 - 收回键
点击此键，由全屏界面收回至半屏界面。
 - USB设备1
显示当前连接设备状态，连接后可点击此键进入该USB设备。
 - USB设备2
显示当前连接设备状态，连接后可点击此键进入该USB设备。
- 上一张图片键
点触此键，切换到上一张图片。
 - 播放键/暂停键
点触播放键，播放图片，此键变为暂停键；点触暂停键，暂停图片，此键变为播放键。
 - 下一张图片键
点触此键，切换到下一张图片。

倒车后视

注意

倒车后视只是辅助功能，您在使用的时候需要根据实际环境情况做判断。

当你挂倒车挡的时候，整机声音会被压低。

靠近障碍物会出现如下界面，根据障碍物的距离显示不同的颜色。

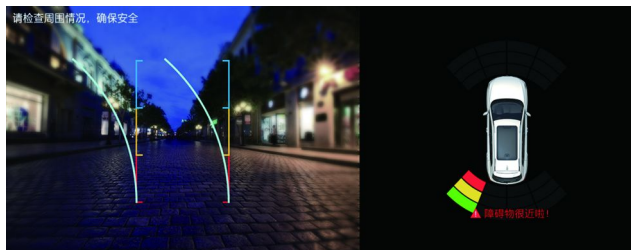

当您倒车速度超过20公里/小时会出现如下界面：



当摄像头出现故障的时候，请您不要自行拆卸摄像头，请您联系本公司授权服务商店的工作人员为您检查车辆。

360环视（如车辆配备）

注意

360环视只是辅助功能，您在使用的时候需要根据实际环境情况做判断。

当你挂倒车挡的时候，整机声音会被压低，并进入如下界面：

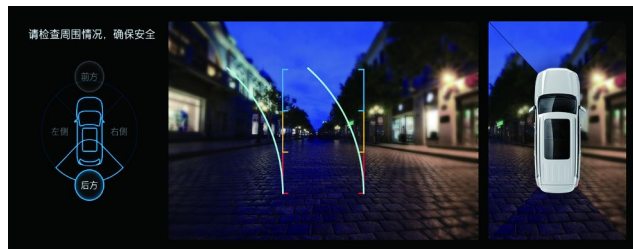

- 视图选择
点击左侧车体图四周，可选择前方、左侧、后方、右侧的视图切换。
- 单视图显示
中间区域显示单个当前视图，点击当前视图可放大，再次点击恢复。
- 环视视图
右侧区域显示拼接后的环视视图，点击可放大，再次点击恢复。
- 环视入口

除挂挡强制进入360环视外，在非倒挡情况下，点击下图右下角的360图标也可进入。

打左右转向灯可以进入360环视，显示左右视图。



空调显示（弹框显示）

点击面板空调按键，弹出如下图所示弹框：

前排空调提示框如下界面（自动空调如配备）



对于配置PTC空调辅助制热系统的车型，界面如下：

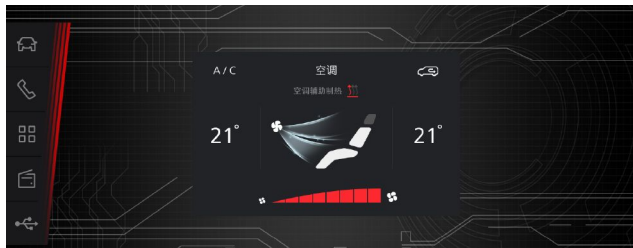

前排空调提示框如下界面（手动空调如配备）



对于配置PTC空调辅助制热系统的车型，界面如下：

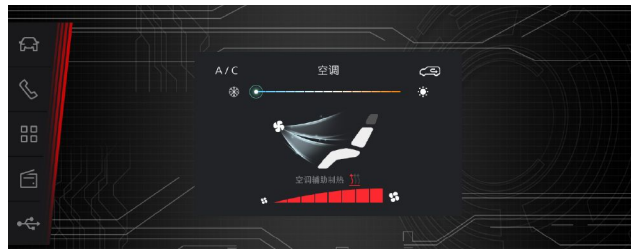

后排空调提示框如下界面（自动空调如配备）

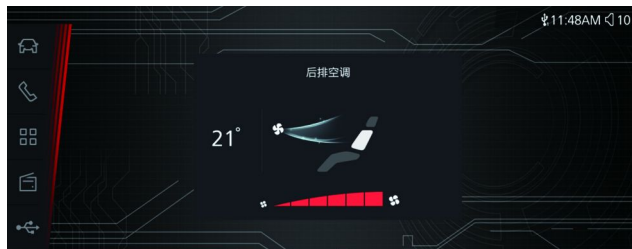

座椅加热模式提示框如下界面（如配置）



后排空调提示框如下界面（手动空调如配备）

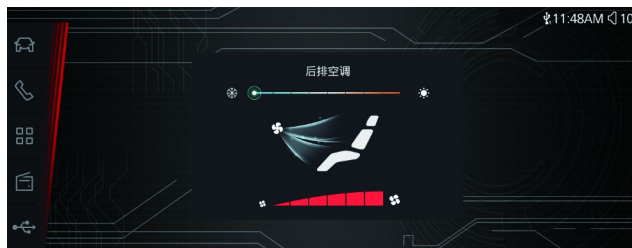

U盘支持容量、格式及品牌

本机支持的U盘格式及最大容量

本机如同一台家用电脑，支持正版完好的U盘（金士顿、东芝、联想、惠普、威刚、闪迪、台电科技等），支持最大的容量为32G。不支持盗版、劣质或损坏的U盘，盗版、劣质或损坏的U盘在整机上工作可能会出现播放卡顿，提示U盘不支持，提示音视频不支持，甚至出现系统死机等现象；由于使用盗版、劣质或损坏的U盘导致的以上不良现象，制造商不提供任何支持。

U盘设备支持的音视频/图片格式

音频格式：MP3、AAC、WMA、WAV、FLAC、AMR\AWB。

视频格式：MP4、3GP、WMV、MKV、ACC、ASF、MPG、内置硬件解码单元，支持1080P高清全格式解码（部分格式只支持720P或更低），最大支持码流50Mbit/Sec（部分格式只支持20Mbit/Sec或更低），不支持分辨率高于1080P或码流高于50Mbit/Sec的视频文件播放(超过以上限制时，本机可能会出现视频卡顿、马赛克、跳过播放、退出播放等现象，这些现象和家庭计算机一样属于正常现象)。

图片格式：JPG、BMP、JPEG、PNG、GIF，不支持大小10M以上的图片，否则可能导致播放卡顿等现象。

U盘内的根目录的文件和文件夹总个数

U盘内的根目录的文件和文件夹总个数不超过999个，否则会影响整机系统扫描读取的U盘文件的速度和加载效果，甚至可能导致整机死机的情况。

常见故障排除

现象	可能的原因	解决方法
显示屏过暗	亮度设置不当	进入屏幕设置，调节屏幕亮度
	汽车前方大灯常开	关闭汽车大灯
不开机	电器电源或汽车保险丝熔断	请本公司授权服务商更换正确型号的保险丝
无声音输出	整机静音	短按方向盘上静音按键或短按顶条静音图标
	播放视频时，返回了目录、主页，或进入了设置界面	此时视频处于暂停状态，进入视频界面继续播放
蓝牙音乐模式无声音	切换到了蓝牙音乐但未播放	从手机播放蓝牙音乐或者在蓝牙音乐短按播放键
音量小	声音调节较小	操作音量调节+按键调节音量
	声道平衡位置处偏离中心位置较远	进入设置，将声道平衡调节到中间位置
收音机搜索不到有效电台	收音机天线未插好	正确连接收音机天线
插入U盘无法进入USB模式	U盘质量差	确保U盘是正版U盘，质量有保证
	U盘内不含任何音频、视频或图片资源	检查U盘是否有可用媒体内容

驾驶之前

现象	可能的原因	解决方法
插入U盘响应慢	U盘质量差	确保U盘是正版U盘，质量有保证
	U盘大于32G限制	请使用32G以内的U盘
	U盘文件夹层级太多，文件夹个数太多	清理U盘，保证U盘层级目录清晰
	U盘内有大容量文件	清理U盘，移除大容量的非媒体类文件
音频、视频文件提示不支持、卡顿、马赛克、不播放等现象	音视频文件损坏	确保此音视频在家用电脑播放可正常播放
	视频分辨率超过1920*1080, 码流超过50M/S	保证播放的文件在规定范围内
	非视频类DAT格式文件	DAT文件比较特殊，分为视频格式和数据格式，数据格式的DAT文件不支持

注意

如故障仍不能排除，请将车辆送本公司授权服务商进行检修。切勿擅自拆开汽车娱乐系统，自行维修。

斑马娱乐系统

关于斑马娱乐系统的使用指南和帮助，请您直接关注微信公众号“你好斑马”（针对2.0期版本）和“斑马智行”（针对3.0期版本）进行获取最新的车机使用帮助。

“你好斑马”微信公众号

包含：快速上手、在线客服、常见问题、功能详解。



“斑马智行”微信公众号

包含：功能详解、MARS 3.0使用教程。



蜘蛛智联娱乐系统

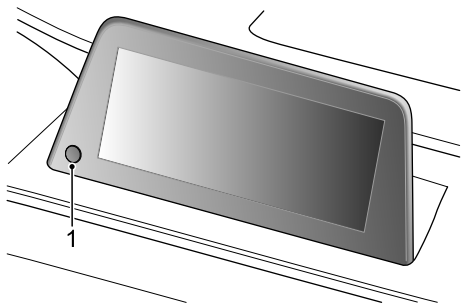

1 HOME按键

短按HOME按键，可从其他界面返回至首页界面；如果当前是首页界面，该动作无效。

长按HOME按键8秒左右，可以重新启动娱乐系统。

应用中心

关于蜘蛛智联娱乐系统的使用指南和帮助，请按照如下步骤进入车辆娱乐系统的相关应用查看。

- 1 在首页界面，点击“应用中心”图标①，展开所有应用界面。
- 2 在应用界面，点击应用中心中的“用户手册”图标②，进入用户手册。进入“用户手册”界面之后，可以查看所有蜘蛛智联娱乐系统的使用说明。



提醒：由于娱乐系统软件会持续更新迭代，本手册中的图片仅仅是示意图，可能会与本车略有不同，仅供参考，请以实际车辆状态为准。

起动和驾驶

- 172 起动和驾驶之前
 - 172 点火开关
 - 177 发动机防盗控制系统
 - 178 起动/停止发动机
 - 180 智能起动/停止系统
 - 183 驾驶
 - 184 催化转换器
 - 188 燃油
 - 192 尿素
 - 193 手动变速器
 - 194 6AT自动变速器
 - 196 8AT自动变速器
 - 205 电动助力转向装置
 - 205 四轮驱动系统（4WD）
 - 210 电子差速锁（EDL）
 - 211 制动系统
 - 221 定速巡航控制系统
 - 223 泊车辅助系统
 - 231 驾驶辅助系统
 - 256 轮胎
 - 258 装载
 - 263 拖车牵引和前绞盘
 - 275 氮气减振器
-

起动和驾驶

起动和驾驶之前

- 确保按照“维护和保养 - 车主检查”中的规定，对车辆进行了每日/每周维护性检查。
- 检查确保座椅的位置正确。
- 检查确保所有后视镜调整到位。
- 检查确保所有照明灯、信号系统和警告指示器处于正常运转状态。
- 检查确保所有乘员已正确系好安全带。

将点火开关打到“ON（开启）”位置，检查确保所有警告灯和计量表运行正常，请参阅驾驶之前章节中的“警告灯和指示灯”。

注意

在阅读本章节之前，请您确保已阅读了本手册“驾驶之前”章节，您对车辆及其设备已有了充分的了解。

点火开关

钥匙起动



车辆运行时，切勿将钥匙拔出。否则您将无法控制车辆的方向。

将点火开关关闭后，务必将钥匙拔出，尤其是如果将儿童单独留在车内时，更应如此。

切勿将点火开关关闭以进行惯性滑行，因为在此情况下无法获得制动助力器和动力转向装置的协助。

提醒：您的车辆安装了发动机防盗控制系统，请参阅本章节中的“发动机防盗控制系统”。

点火开关有以下挡位：

LOCK（上锁）：点火开关关闭。在此位置仅可以插入或拔出钥匙。将钥匙从“LOCK（上锁）”位置拔出后，点火开关将锁止转向管柱，以防止方向盘转动。

ACC（解锁）：转向管柱解锁，个别电器和附件可以工作，如：收音机、点烟器等。

提醒：可能需要稍微转动方向盘，以便解开转向锁。

提醒：切勿长时间将钥匙留在“ACC（解锁）”位置，以防止不必要的电池电量流失。

ON（开启）：点火开关开启，所有的仪表、控制装置和电路都可以工作。

提醒：发动机未运行时，切勿将钥匙留在“ON（开启）”位置。

起动和驾驶

START（起动）：起动电机运行，发动机起动。发动机起动后，应立即松开钥匙，钥匙自动从“START（起动）”位置回到“ON（开启）”位置。

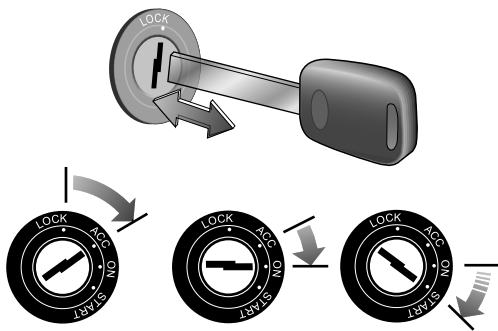

无钥匙起动

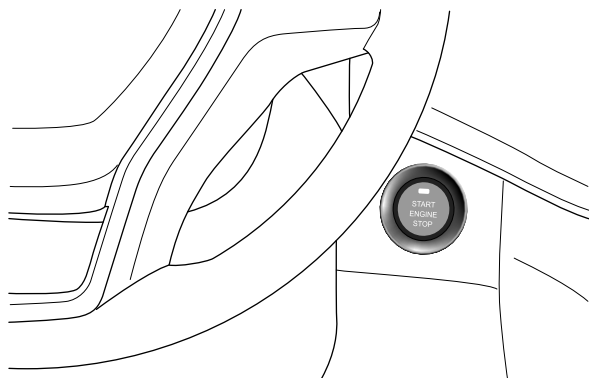

提醒：车辆配备有一键启动开关，即按键式起动的启停开关，若要使车辆启动，带PEPS遥控钥匙必须在车内。对于自动变速器车型若要换出驻车挡，车辆必须处于ON位置，且必须踩下制动踏板。

ACC（解锁）- 红灯

- 起动失败

当发动机起动失败时，点火开关会切换到ACC。

- 非正常停车

发动机运行时且非空挡（手动变速器车型）或非P挡（自动变速器车型），按下此开关点火开关会切换到ACC。

- 紧急熄火

起动和驾驶

行车过程中，车速大于5公里/小时，连续按点火开关3次或长按点火开关3秒，点火开关会切换到ACC。

提醒：红灯连续闪烁三次表明车内未检测到合法物理钥匙/蓝牙钥匙。

ON（开启）- 绿灯

当发动机关闭时，不满足起动条件，按下此开关一次，会使点火开关切换到ON；当发动机正常起动后，点火开关会切换到ON；ON状态时，所有的仪表、控制装置和电路都可以工作。

提醒：如果在发动机关闭后仍将点火开关处于ACC或ON位置，可消耗蓄电池电量。如果蓄电池耗电时间过长，可能不能起动车辆。

START（起动）- 绿灯

该位置用于起动车辆。发动机关闭时，车内有有效遥控钥匙，满足起动条件，按下并松开启停开关，发动机会起动。

起动条件：

- 手动变速器

将换挡杆置于空挡。

将离合器踏板踩到底并保持。

- 自动变速器

将换挡杆置于“P”或“N”。

踩下制动踏板并保持。

OFF

该位置使发动机关闭。换挡杆必须在空档（手动变速器车型）或P挡（自动变速器车型）时，按下此开关点火开关会切换到OFF。

注意

如果车辆靠近强无线电天线信号，可能会对遥控门锁系统产生干扰，启停开关将不起作用。

起动和驾驶

无钥匙解锁

当所有车门都已闭锁时，携带遥控钥匙进入感应区域，按门把手上的微动开关，中控锁将自动解锁。解锁成功后转向灯闪2下，之后30秒内如果没有执行以下任一个操作，则中控锁将自动重新闭锁：

- 打开任何一个车门。
- 电源挡位切换至非OFF挡。
- 操作中控解锁/闭锁。

提醒：也可以用遥控钥匙上的中控解锁按键开锁，按一下中控解锁按键，中控锁自动解除。

无钥匙闭锁

当驾驶员车门或者前排乘员车门为解锁状态时，携带遥控钥匙进入感应区域后按下门把手上的微动开关，方向灯闪1次，同时报警喇叭短响1次（根据配置），所有车门闭锁，同时车辆进入预设防状态。如果有下列情况之一，按下微动开关后车门不会闭锁：

- 电源挡位在非OFF挡。
- 遥控钥匙留在车内。
- 遥控钥匙不在感应范围内。
- 遥控钥匙电能耗尽。
- 驾驶员车门未关闭。

提醒：也可以用遥控钥匙上的中控上锁按键来闭锁车门，按一下中控上锁按键，中控锁自动闭锁。

无钥匙起动

当遥控钥匙在车内时，满足起动条件，此时按一下启停开关即可发动发动机。

起动条件：

- 自动变速器

将换挡杆置于“P”或“N”。

踩下制动踏板并保持。

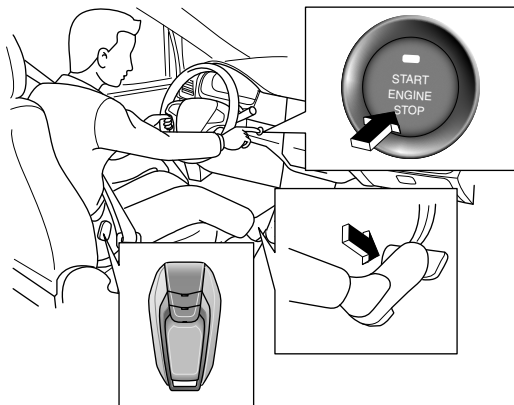

提醒：如果不满足起动条件，每按一次启停开关，电源挡位将在OFF、ACC、ON之间循环切换。如果遥控钥匙不在车内，踩下制动踏板，指示灯不会亮，按下启停开关也将不会执行切换电源挡位或者点火动作。

起动和驾驶

备份起动

当遥控钥匙电池电量耗尽时，无钥匙进入功能将失效，但仍然可以进行启动发动机的操作。用机械钥匙打开车门进入车内，此时系统可能处于防盗状态，所以会触发报警器报警，属于正常情况。

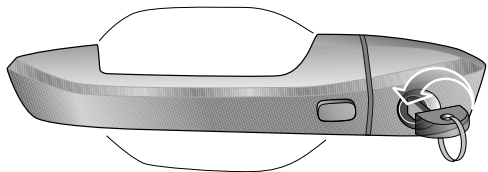

满足起动条件的前提下，对于配置EPB（电子驻车制动）车辆，将钥匙平放在中央扶手前方储物盒前方处，按下启停开关可以起动发动机。

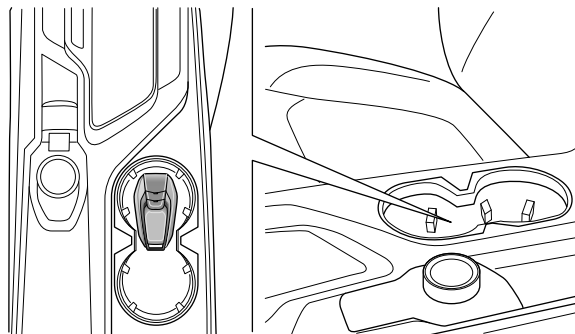

满足起动条件的前提下，对于配置手动驻车制动车辆，将钥匙平放在中央扶手前方储物盒后方处，按下启停开关可以起动发动机。

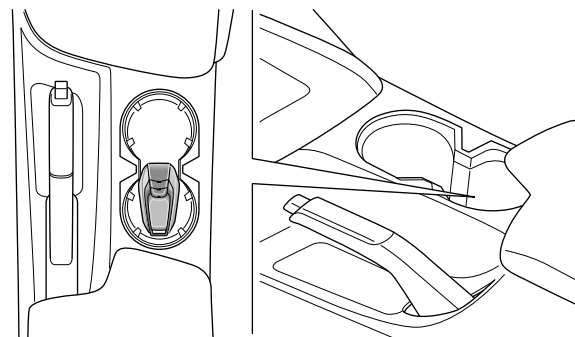

紧急熄火

车辆行驶中，若发生突发状况需要立即熄火，有两种途径可以实现：

- 1 3秒内持续按下启停开关。
- 2 连续3次按下启停开关。

发动机防盗控制系统

钥匙

已针对您的车对钥匙进行电子编码。经编码的钥匙仅与相应车辆配套使用。只有车辆随附的钥匙才可以起动您的发动机。

对于配备无钥匙起动系统的车辆，要起动您的发动机，遥控钥匙必须在车内。

在防盗控制系统有效的情况下，任何非法起动发动机的行为将被禁止。

启用/禁用

钥匙从点火开关“LOCK（上锁）”位置打到“ON（开启）”位置时，如果认证成功，组合仪表上的“防盗警告灯（黄色）”常暗。如果“防盗警告灯（黄色）”闪烁，表示防盗控制系统出现问题，发动机将无法启动，应立即联系本公司授权服务商检修。

对于配备无钥匙启动系统的车辆，按下仪表板上的启停开关至“ON（开启）”位置时，如果认证成功，组合仪表上的“防盗警告灯（黄色）”常暗。如果“防盗警告灯（黄色）”闪烁，表示防盗控制系统出现问题，发动机将无法启动，应立即联系本公司授权服务商检修。如果遥控钥匙不在车内或受到某些干扰，组合仪表上的信息中心会显示钥匙不在车内的提示。如果遥控钥匙内的电池需要更换，组合仪表上的信息中心会显示更换遥控钥匙电池的提示，请您尽快更换遥控钥匙电池。

提醒：钥匙包含微芯片，以确保其与车辆之间无故障的数据交换，不要使用金属物体（如其它钥匙）将其屏蔽，也不要使其受到严重碰撞。切勿将一把以上钥匙挂在钥匙环上。

启动/停止发动机

启动



一氧化碳为有害气体，可能导致昏迷甚至死亡。车辆排出的废气中包含无色无味的一氧化碳，因此应避免吸入。切勿在密闭、不通风的地方启动或保持发动机运转。如果发现废气进入车内，尽快查明原因并改正。如果必须在此种环境中工作，请将所有车窗完全打开。

- 手动变速器
将换挡杆置于空挡。
将离合器踏板踩到底并保持。
- 自动变速器
将换挡杆置于“P”或“N”。
踩下制动踏板并保持。

汽油发动机的车辆

将钥匙打到“START（启动）”位置，启动发动机。发动机开始运行后，立即松开钥匙，点火开关将自动回到“ON（开启）”位置。

对于配备无钥匙启动系统的车辆，请参阅本章节中的“无钥匙启动”。

提醒：在启动时不要让发动机运转超过10秒以上，如果发动机没有启动，关闭点火开关后至少等待30秒后再尝试。

起动和驾驶

柴油发动机的车辆

将点火开关打到“ON（开启）”位置，并等待组合仪表上的“电热塞指示灯（黄色）”熄灭。将钥匙打到“START（起动）”位置，起动发动机。发动机开始运行后，立即松开钥匙，点火开关将自动回到“ON（开启）”位置。

对于配备无钥匙起动系统的车辆，请参阅本章节中的“无钥匙起动”。

提醒：在起动时不要让起动机运转超过10秒以上，如果发动机没有起动，关闭点火开关后至少等待30秒后再尝试。随着环境温度的降低，发动机起动时间可能会相应增加。因此在起动时，应暂时关闭所有不需要使用的电气设备。在-25℃以下的天气情况下，请把车辆停放入车库。

注意

在发动机未达到工作温度前，应避免高转速和全油门运行。

暖机

当发动机温度较低时，采用在车辆静止的情况下对发动机进行暖机效果不好。建议发动机起动后车辆尽早开动。

自我保护模式

行驶时如果发动机发生故障，可能会影响驾驶性能，发动机系统将进入“自我保护模式”。此种情况下信息中心显示屏上的“发动机故障警告灯（黄色）”将开始闪烁或持续亮起，应立即联系本公司授权服务商检修。

停止

将点火开关从“ON”位置打到关闭位置，以停止发动机。

对于配备无钥匙起动系统的车辆，请参阅本章节中的“无钥匙起动”。

拉起驻车制动手柄。

注意

对于柴油发动机的车辆，停止发动机前，应怠速运行10秒，以确保在减速过程中充分润滑涡轮增压器轴承。

2

起动和驾驶

智能起动/停止系统

提醒：适用于安装了智能起动/停止系统的车辆。

基本使用条件

智能起动/停止系统可帮助节省燃油并减少二氧化碳排放。在使用智能起动/停止系统时，如遇红灯，那么车辆静止时发动机自动关闭。点火开关在停机阶段保持打开状态。在需要时，发动机自动再次起动。随着点火开关的打开，智能起动/停止系统自动激活。

智能起动/停止系统的基本使用条件：

- 驾驶员车门已关闭。
- 驾驶员系上安全带。
- 发动机舱盖已关闭。
- 车辆从上次停车起以10公里/小时以上的速度行驶。

提醒：在车辆即将进入静止状态前，发动机已被关闭。但是，制动助力系统和转向助力系统全功能仍得到保证。

注意

在涉水行驶时，请始终关闭智能起动/停止系统。

关闭和起动发动机

自动变速器的车辆

请对车辆实施完全制动，车辆静止，请仍然踩住制动踏板，发动机会被关闭（停机阶段）。同时，在组合仪表信息中心上的

“智能起动/停止系统指示灯（绿色）”  点亮。



如果松开制动踏板，发动机将再次起动。如果驻车辅助功能开启，那么发动机在踩下加速踏板时才重新起动。指示灯熄灭。

关于自动变速器的车辆的其它信息

- 只有当换挡杆位于D挡的位置时，发动机会被关闭。
- 如果在停机阶段换挡杆移出D挡位置，那么发动机再次起动。
- 不管发动机关闭与否，您可以降低或提高制动力量自己进行控制。如果是在走走停停时或转弯时只是轻踩制动，那么车辆静止不会停机。一旦用力踩制动，那么发动机即被关闭。

起动和驾驶

注意

发动机关闭时请踩下制动踏板，以避免汽车溜车。如果停机阶段按下副仪表台上的发动机智能起动/停止系统开关^(A)，那么发动机会自动起动。如果打开驾驶员侧车门或拔掉驾驶员安全带，发动机不会自动起动，如果要起动发动机，请将换挡杆移至P或N挡，通过启停开关或钥匙起动发动机。

说明

常规的智能起动/停止运作可能受不同的系统原因的制约而被中断。

发动机未被关闭

每次停机前和停机过程中，系统检查特定的条件是否已经满足。在下列情况中，发动机不关闭：

- 发动机尚未达到能起动/停止运行系统的最低温度。
- 前挡风玻璃正被除霜。
- 蓄电池充电状态过低。
- 蓄电池更换或者维修插拔后，未经过闭锁驻车4小时以上。
- 换挡杆不在D挡位置。
- 坡度很陡。
- 在海拔很高时。
- 制动真空度不足。
- 发动机故障灯、ESP故障灯点亮。

不满足起停条件时，“智能起动/停止系统指示灯（白色）”点亮。

启动和驾驶



发动机再次自行启动

在停机阶段，在下列情况下会中断常规的启动/停止运行。发动机无需驾驶员动作再次启动。

- 车辆滚动，如在坡上。
- 前挡风玻璃正被除霜。
- 蓄电池充电状态过低。
- 高电流消耗。
- 制动真空度降低。

如果再次满足智能启动/停止运行的条件，那么发动机可能被重新关闭。

注意

- 在装有自动变速器的车辆上，如果在挂入倒车挡后切换到D挡，那么必须先以10公里/小时速度行驶，以便系统能够再次关闭发动机。
- 如果您不想使用该系统，那么可以手动关闭。按下副仪表台上的发动机智能启动/停止系统开关(A)，起停系统关闭，组合仪表信息中心会出现对话框“启停系统已关闭”。
- 当组合仪表信息中心上“智能启动/停止系统指示灯（黄色）”点亮，此时智能启动/停止系统故障！功能不可用。
- 智能启动/停止系统有故障。请联系本公司授权服务商进行排除故障。

驾驶

新车的“磨合”

本车无需刻意的“磨合”，为了提高车辆的长期运行性能，我们强烈建议您遵守如下几点：

在首个3000公里行驶时：

- 避免行驶过快和频繁变速。
- 切勿在任意挡位把加速踏板踩到最底位置。
- 切勿使发动机在任意挡位缓慢而困难地运转。
- 请尽量避免过度使用紧急制动。

行驶3000公里后，您可以逐步将车速增加至最大许可速度。



避免使用高发动机转速，可以保护发动机、减少油耗、降低发动机噪音级别，并且有利于环境保护。

驾驶



行驶时，切勿在车上放置装有燃油的便携式容器。否则可能因泄露导致火灾。

注意

行驶时，切勿将脚放在离合器踏板上休息；否则可能导致离合器磨损/损坏。

2

当在路面有水、雪、冰、泥浆、沙等危险路面驾驶时，请注意：

- 放慢您的车速并且谨慎驾驶，预留更多的制动距离。
- 在制动、转向或者加速的时候避免突然动作。
- 在驱动车轮下使用沙、防滑链或者其它防滑材料，从而提供陷入冰、雪、或者泥浆中时所需要的牵引力。

打滑

如果您的车辆在潮湿公路上打滑，您不能控制您的车辆，原因是公路和您的轮胎之间摩擦力减小所致。路面情况、轮胎充气压力以及车辆速度的不同均可能导致打滑。它非常危险。

阻止打滑的最佳方法是降低您车辆的速度并且在您感到公路足够潮湿的任何时候保持谨慎。

起动和驾驶

涉水驾驶

通过积水路面时，为了避免损坏您的车辆，请注意：

- 在涉水行车前确定水深，最大涉水深度为55厘米。
- 行车速度不得超过10公里/小时。
- 前方车辆及迎面车辆激起的水波，这可能会导致超过最大允许的涉水深度。
- 为避免车辆的损坏，请尽快驶离积水路面。

注意

如果由于意外，车辆在水中发生熄火现象，切勿自行重新启动发动机，请即刻联系本公司授权服务商。在涉水行驶时，请始终关闭智能起动/停止系统。

-  **水和淤泥会影响制动系统，使制动距离增长，发生危险！**
- 轻踩制动踏板，使制动零件保持干燥，恢复性能。
 - 驶过湿滑路面时请勿紧急制动。

提醒：如果驶过积水路面，车辆上发动机、传动系统、变速器和电子系统可能遭受严重损坏。请尽快到服务商处进行检查，如发现传动系统（前桥、后桥、分动器）进水，需更换传动系统零部件的润滑油。盐水具备腐蚀性，车辆上被盐水浸泡过的部件必须用清水冲洗。

催化转换器

 **催化转换器将释放出大量的热量（即使在发动机关闭后的短时间内），可能引发火灾。**

切勿在任何易燃物体（如纸张、干燥的草地或干燥的落叶）上操作或停驻车辆。

在发动机运行时或关闭后一段时间内、催化转换器冷却前切勿用身体任何部位接触排气系统。

催化转换器安装在排气系统内，用于减少废气污染。

注意

为防止损坏催化转换器，必须遵守以下注意事项：

- 应使用符合您车辆的燃油，如果添加燃油种类错误，本公司不承担任何责任。如果您不小心添加了错误种类的燃油，应立即联系本公司授权服务商检修。切勿起动发动机。
- 如果车辆在行驶时变得难以起动或驾驶性能降低，请低速将车开至就近的本公司授权服务商检修。
- 切勿在油位极低时行驶。在燃油耗尽的情况下行驶可能导致发动机无法起动。
- 切勿以推或拖的方式起动车辆。
- 车辆行驶时，切勿关闭发动机。

DPF（柴油颗粒捕集器）

提醒：适用于柴油发动机的车型。

DPF的主要作用是收集车辆尾气中的颗粒，并在一定的周期内通过主动和触发式再生来清除DPF中收集的颗粒以达到恢复DPF收集颗粒的功能。这里的主动再生是指发动机根据实际工况自动启动清除DPF收集车辆尾气中颗粒的功能；触发式再生是指发动机目前的工况无法满足主动再生条件，需要人为干预操作进行的再生。

DPF一键再生开关式再生

仪表报警提示

一级报警提示：组合仪表上显示“安全且合法情况下保持车速大于60km/h，或停车按扶手箱内DPF键进行再生”显示10秒，蜂鸣器提示三声，组合仪表上的“DPF（柴油颗粒捕集器）警告灯

（黄色）”常亮。

二级报警提示：组合仪表上显示“保证周围环境安全，请停车并按扶手箱内DPF键原地再生”显示10秒，蜂鸣器提示三声，并以10秒间隔循环，组合仪表上的“DPF（柴油颗粒捕集器）警告灯（黄色）”以1赫兹频率闪烁。

再生过程中组合仪表上显示“DPF再生已完成xx%，请耐心等待”持续显示，组合仪表上的“DPF（柴油颗粒捕集器）警告灯（黄色）”以0.5赫兹频率闪烁。

再生完成组合仪表上显示“原地再生结束，可以正常驾驶”显示10秒，蜂鸣器提示一声，组合仪表上的“DPF（柴油颗粒捕集器）警告灯（黄色）”熄灭。

不能接受再生操作组合仪上显示“DPF因xx（显示原因代码）原因无法进行再生，**（显示建议用户操作内容）”显示10秒，蜂鸣器提示一声，组合仪表上的“DPF（柴油颗粒捕集器）警告灯（黄色）”熄灭。DPF因xx（显示原因代码）原因无法进行再生，原因代码和对应的原因如下：

- 1： 发动机未启动
- 2： 冷却液未达到合适的温度范围
- 3： 机油未达到合适的温度范围
- 4： 未达到合适的环境压力
- 5： 燃油未达到合适的温度范围
- 6： 电池电压不充足
- 7： 未松开离合器
- 8： 不处于空挡
- 9： 车速不等于零
- 10： 发动机转速未达到合适范围
- 11： 发动机扭矩未达到合适范围
- 12： 未松开油门踏板
- 13： DPF上游温度未达到合适范围1
- 14： DPF上游温度未达到合适范围2
- 15： DOC（柴油氧化型催化器）上游温度未达到合适范围1
- 16： DOC（柴油氧化型催化器）上游温度未达到合适范围2
- 17： DPF颗粒低于再生限值
- 18： 有DPF相关的故障

起动和驾驶

- 19: 有发动机相关的故障
- 20: 超过最大许可再生时间
- 21: DOC（柴油氧化型催化器）和DPF上游温度未在许可时间范围内达到目标值
- 22: DOC（柴油氧化型催化器）和DPF上游温度未在许可时间范围2内达到目标值
- 23: 超过DPF上游的最高许可温度1
- 24: 超过DPF上游的最高许可温度2
- 25: 超过DOC（柴油氧化型催化器）上游的最高许可温度1
- 26: 超过DOC（柴油氧化型催化器）上游的最高许可温度2
- 27: 服务站再生未被激活
- 28: 未松开刹车踏板

开关式再生步骤

- 1 停车，手动变速器车型挂空挡（自动变速器车型挂P挡），拉手刹（或激活驻车制动），关闭点火钥匙（或点火开关）2分钟；
- 2 起动车辆；
- 3 打开中央扶手箱，然后打开一键再生开关面板，按下一键再生开关并保持2秒，DPF再生将会开始。

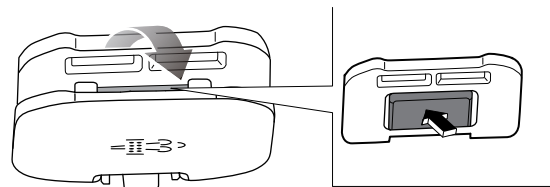

提醒：发动机转速上升到2000转说明再生触发成功，转速未上升说明未成功，关闭点火钥匙（或点火开关）等2分钟，再重新按照上述步骤操作。再生开始后除非必须驾驶，请保持在空挡（手动变速器车型）/P挡（自动变速器车型），车辆处于停止状态，请勿进行其它操作（如：踩制动踏板，踩离合器踏板，踩油门踏板等），直到发动机转速恢复到怠速。

注意

DPF再生温度很高，请把车辆停在空旷通风地方，使用过程中需确认周围无易燃物（如：枯草，油品等）。如多次不能再生成功，请至本公司授权服务商处进行处理。

起动和驾驶

再生的条件

- DPF过载，颗粒值超过设定值（仪表出现一级、二级报警）。
- 水温大于40摄氏度。
- 无DPF相关功能报错。
- 车速为0，手动变速器车型挡位为空挡，自动变速器车型挡位为P挡。

无法再生的可能原因

- 离合器踏板踩下。
- 手动变速器车型挡位不处于空挡，自动变速器车型挡位不处于P挡。
- 车辆未处于停止状态（车速不为零）。
- 油门踏板踩下。
- 制动踏板踩下。
- 发动机状态不满足（如水温过低，排气温度过高）。
- 发动机存在DPF相关故障。
- 未按照再生步骤进行操作。

高负荷行驶再生步骤

- 1 进行高负载工况循环，例如高速行驶（车速保持60公里/小时及以上）；
- 2 驾驶车辆持续20分钟左右。

驾驶工况特殊情形

在以下情况下，车辆几乎不具备触发再生，主动再生的效率也普遍偏低甚至没有，需要驾驶员注意并尽量规避：

- 反复启停车辆。
- 长时间使车辆处于低车速、低负荷的运行工况。
- 在驻车的情况下长时间怠速。

注意

长时间怠速，DPF/GPF积碳量会累计增加。如果您的车辆一直需要在长怠速的工况下，可在车辆主动再生功能激活时，请主动踩油门使发动机转速至2000~2500转/分以辅助再生。

燃油

加油盖

打开油箱盖之前，首先要打开位于驾驶员侧车门的加油口门开启开关 (1) ，从车内打开燃油加油口门。

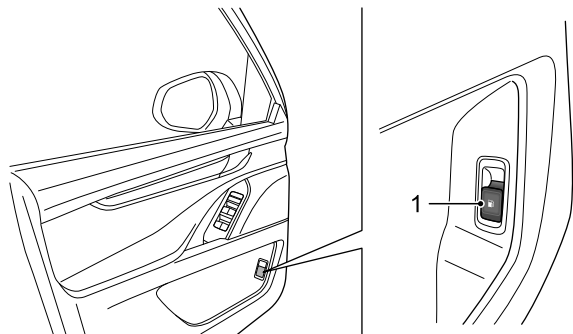

逆时针转动油箱盖，使油箱盖拆卸，并把加油盖固定在车身小门的支架上，可以进行加油。加油完毕后，顺时针拧紧加油口盖时需听到三声嘀嗒声，说明加油口盖已拧紧到位，然后关上加油口的门。

汽油发动机的车型

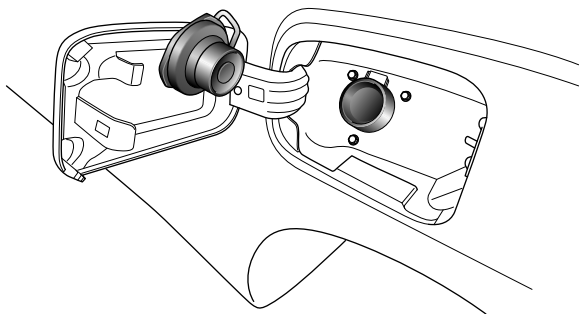

柴油发动机的车型

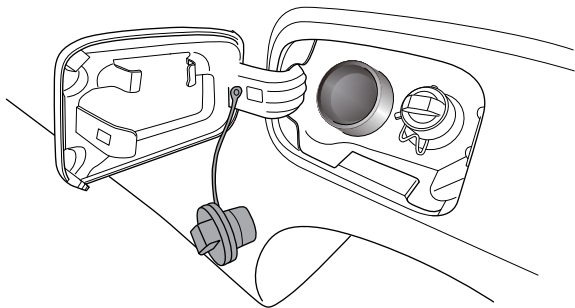

燃油加注

! 禁止将燃油与机油、煤油、石蜡、水或其它液体混合起来使用，这可能会导致燃油系统损坏。

不要将油加得太满，以至于可以从加油孔中看到或溢出，从而造成您自己及他人接触燃油的危险。

请根据您车辆油箱的加油口标签，使用推荐标号或以上标号的燃油。请参阅一般技术参数章节中的“发动机主要参数”。

2

注意

- 我们建议您使用不含添加剂或其它发动机清洗保护剂的高质量燃油。
- 如果意外加错了燃油，应立即联系本公司授权服务商检修。不要起动发动机，如果起动加注了错误油液的发动机，将对燃油系统组件造成重大损坏。此损坏不在保修范围内。



为防止燃油溢出，请在加油喷嘴自动关闭时停止加油。继续加油可能会使油箱过满，从而导致燃油在气温较高的天气或在车辆拐弯时溢出。

汽油清洁剂

提醒：适用于汽油发动机的车型。

汽油清洁剂具有改善汽车驾驶性能，自动清洁汽油、喷油嘴、进气阀、燃烧室和油路系统，防止发动机内部积碳等功效，对于保护发动机的良好工况、改善燃烧效率、降低汽车油耗、延长发动机使用寿命具有辅助的作用。

提醒：本公司授权服务商提供经过验证的汽油清洁剂。关于使用汽油清洁剂更详细信息请咨询本公司授权服务商。

注意

- 请使用本公司授权服务商推荐的汽油清洁剂。
- 汽油内不得添加未经本公司授权的任何添加剂。

节省燃油

油耗主要受到三个因素的影响：

- 维护车辆的方式
 - 请按照《用户保修保养手册》上的规定，到本公司授权服务商对车辆进行定期维护。
 - 定期检查轮胎压力。
- 驾驶车辆的方式
 - 避免在低挡位时高速行驶（应换挡），否则会增加油耗。
 - 频繁地冷起动和/或短距离驾驶意味着极高的油耗。
 - 行驶在不畅通或曲折的道路上时，或上坡行驶时，都将增大油耗。
 - 必须预先考虑可能发生的危险，以免使用紧急制动。
 - 确保驾驶时已完全松开驻车制动手柄。
- 车辆负载
 - 负载越重，油耗越大。切勿增加不必要的负载。

起动和驾驶



以下驾驶注意事项将帮助您节省燃油并保护环境。

- 确保轮胎气压正确。
- 避免启动后立即加速，避免把加速踏板踩到底位置。
- 低挡行驶时间不宜过长。
- 在发动机运转平稳的情况下，尽量采用最高挡位。
- 预先考虑可能出现的障碍物、交叉路口、急转弯处或交通灯，并提前对车速进行相应的调整。
- 如果预见到交通可能会长时间堵塞或需等待较长时间，如果安全条件允许，请关闭您的发动机。

寒冷天气注意事项



严禁将灯油（煤油）用作添加剂。

为减少寒冷天气使用燃油可能遇到的问题，应考虑以下建议：

- 应使用符合冬季要求的燃油。
- 将车辆停放在可以将燃油温度维持在 -9°C 以上的区域。
- 在每日行车结束后为油箱加油；这将减小燃油冷凝的可能，从而减小冷凝后升温所产生的水对油质的影响。
- 按照推荐的时间间隔更换燃油滤清器的滤芯（适用于燃油滤清器在油箱外部的车型）。
- 将蓄电池电量维持在正常工作状态。

注意

添加剂可能会降低燃油的润滑性能，导致发动机和喷油设备更快磨损和损坏。

燃油胶管

燃油管路中部分使用了胶管，长时间后出现老化等现象是不可避免的。请务必依据《用户保修保养手册》定期检查燃油胶管，并每隔10年/16万公里进行更换。

尿素

提醒：适用于柴油发动机的车型。

当组合仪表上的“尿素警告灯(黄色)”点亮，用户需要及时补充车用尿素溶液。使用的车用尿素溶液需要满足ISO 22241-2:2019的标准。

尿素加注

! 禁止将尿素与机油、煤油、石蜡、水或其它液体混合起来使用，这可能导致尿素系统的损坏。尿素箱的额定容积为17L，推荐使用标准的尿素枪加注，跳枪后补枪次数不得超过两次，如采用其它简易工具加注尿素，用户需要根据估算的尿素剩余情况进行加注，不要将尿素加的太满，以至于可以从加注孔中看到或溢出，从而造成您自己与他人接触尿素的危险。

打开尿素加注口之前，首先要打开位于驾驶员侧车门的加油口门开启开关，从车内打开燃油加油口门，尿素加注口位于燃油加注口的右边。

逆时针转动尿素加注口盖，使尿素加注口盖拆卸，可以进行尿素加注。加注完毕后，顺时针拧紧尿素加注口盖，然后关上加油口门。

提醒：尿素加注口盖颜色为蓝色，盖子上的文字标识是AdBlue。

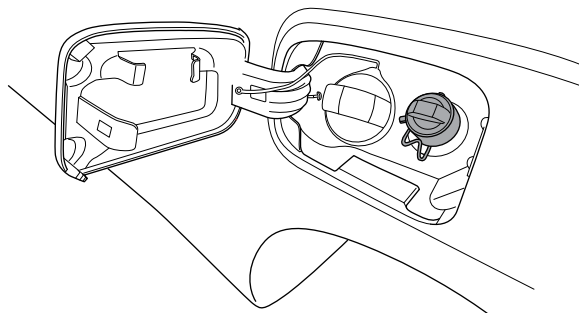

手动变速器

换挡

换挡时，完全踩下离合器踏板，然后拨动换挡杆。换挡完成后，慢慢松开离合器踏板。

换挡杆球头上标有所有挡位。

六挡手动变速器

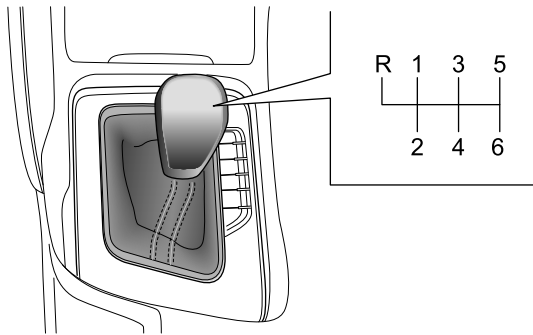

6挡：用大于弹簧压力的力将换挡杆完全选至右侧，然后推至下方。降至5挡时，切勿向左侧施加横向压力，否则可能意外换到3挡。从而导致发动机超速运转。

提醒：必须在车辆停止后，才能挂入R挡，无法将换挡杆直接从1挡换到倒挡R，必须先挂入空挡。

倒挡R：将换挡杆置于空挡位置，按住换挡杆手柄前端的按钮，完全选至左侧，然后推至上方。

注意

在换入倒挡或从倒挡换出前，车辆必须完全停止，踩下离合器踏板，稍停片刻后再挂入倒挡。必须按顺序加挡，严禁使用2挡起步。变速器不应空挡滑行，特别是下坡时禁止换入空挡，防止烧损同步器及各类型轴承。

6AT自动变速器

操作

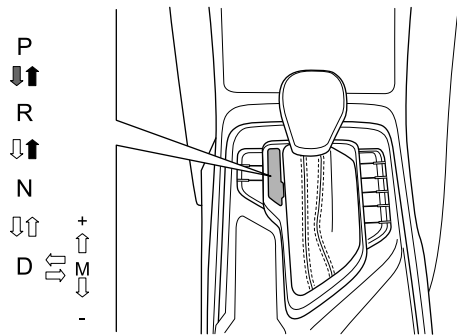

⇒ 车辆启动或者点火开关在“ON（开启）”位置，换挡时踩下制动踏板（保持不松开）并按下位于换挡杆上端前侧的锁止释放按钮。

➔ 移动换挡杆时必须按下位于换挡杆上端前侧的锁止释放按钮。

⇔ 可以在不按位于换挡杆上端前侧的锁止释放按钮状态移动换挡杆。

6AT自动变速器有6个前进挡和一个倒挡。按照换挡杆的位置，可以自动进入各挡位。

为了平稳驾驶，从N（空挡）挂到前进挡或倒挡时应踩下制动踏板。

! 挂D（前进）或R（倒车）挡前一定要检查车辆附近的人群情况，尤其是儿童。

离开驾驶座前，一定要确认换挡杆在P（驻车）位置；然后设置驻车制动并停止发动机。

注意

为了避免损坏变速器，不要在踩制动踏板挂入R（倒车）挡或其它前进挡位置的状态下进行发动机加速。车辆停在上坡路上时，不要使用发动机动力来固定车辆。请使用制动器或驻车制动。发动机以大于怠速的速度转动时，切勿从N（空）挡或P（驻车）挂入D（前进）或R（倒车）挡。

挡位

P（驻车）



如果在车辆行驶中挂入P（驻车）挡会损坏变速器。不要
用P（驻车）挡来代替驻车制动，一定要确认换挡杆
挂在P（驻车）挡并完全设置驻车制动。

挂入P（驻车）位置前一定要完全停止车辆。此位置锁止变速器
输出齿轮，防止驱动轮转动。

R（倒挡）



挂入R（倒挡）或推出R（倒挡）前，车辆必须完全停
下来；在车辆移动中挂入R挡会损坏变速器。

使用此挡来倒车。

N（空挡）

车辆及变速器都没有被锁住。车辆在稍微有坡度的坡上会自由
滑下，除非踩制动或设置驻车制动。

提醒：行驶中，请勿挂入N挡。

D（前进）

这是一般的前进挡位置，变速器将自动地在6个挡位间顺序变
换，提供最省油且最强的动力。

超车或爬坡时，完全踩下加速踏板，变速器会自动降挡，提供
额外动力。

位置M（手动模式）

无论车辆怠速还是移动，都可以通过把换挡杆从D（前进）挡
推入M（手动模式）位置选择手动模式。要恢复D（前进）挡操
作，把换挡杆推回D（前进）挡位置即可。

相对于手动变速器而言，6AT自动变速器手动模式允许在踩加速
踏板的情况下换挡。

(+)：向上推一下换挡杆升高一个挡位。

(-)：向下拉一下换挡杆降低一个挡位。

提醒：此操作不需要按换挡杆前侧的锁止释放按钮，且能自动
回位。M表示该位置，在面板上没有该符号。

手动解除P挡锁（拖车模式）

蓄电池无电或变速器电脑故障时，车辆将无法辨识制动踏板信号，需要手动解除P挡锁。将车辆推到安全的位置。

打开换挡面板，用钥匙头或手按压（不松开）换挡机构上的“P挡解锁按钮”，同时握住换挡手柄按下手柄上的锁止按钮，从P挡向后拉出到N挡。然后复原所有打开零件，停车后将挡位挂入P挡。

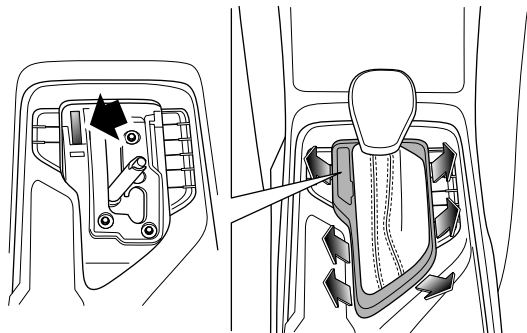

8AT自动变速器

挡位

P（驻车挡）

! 如果在车辆行驶中挂入P（驻车）挡会损坏变速器。不要用P（驻车）挡来代替驻车制动，一定要确认换挡杆挂在P（驻车）挡并完全设置驻车制动。挂入P（驻车）位置前一定要完全停止车辆。此位置锁止变速器输出齿轮，防止驱动轮转动。

P挡用于辅助驻车和启动发动机。

R（倒挡）

! 挂入R（倒挡）或推出R（倒挡）前，车辆必须完全停下来；在车辆移动中挂入R挡会损坏变速器。

R挡用于倒车。

N（空挡）

! N挡临时停车时，请设置驻车制动或者踩下制动踏板，否则会有溜车或发生事故的风险。

行驶中，请勿挂入N挡。

N挡是无动力挡位，变速系统处于不传递动力状态。

起动和驾驶

D（前进挡）

D挡是一般前进挡位，正常驾驶时，建议使用D挡。变速器可自适应调节速比，以实现最优经济性。

M（手动模式）

加速超车或者上下坡时，建议使用M挡。

换挡操作（类型一）

! 进入D挡或者R挡前一定要检查车辆附近的人群情况，尤其是儿童。离开驾驶座前，一定要确认在P挡位置，然后设置驻车制动并停止发动机。

为了避免损坏变速器，不要在踩制动踏板进入R挡或D挡时，进行发动机加速。车辆停在坡道上时，不要使用发动机动力来固定车辆。请使用驻车制动。发动机以超过2500转/分速度转动时，切勿从N挡或P挡切换至D挡或R挡。

发动机启动后，可以进行正常换挡操作。

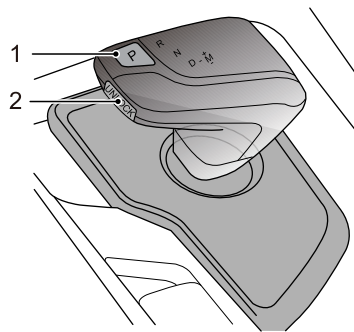

1 P挡按钮

2 解锁按钮

起动和驾驶

挂入P挡

车辆静止时，按压P挡按钮（1），车辆进入P挡。

挂入R、N、D挡

- 当前P/D挡

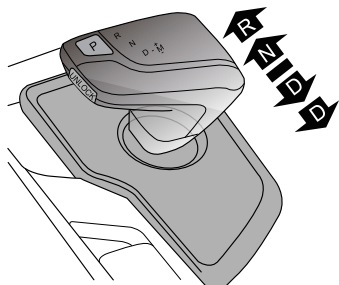

- 当前N挡

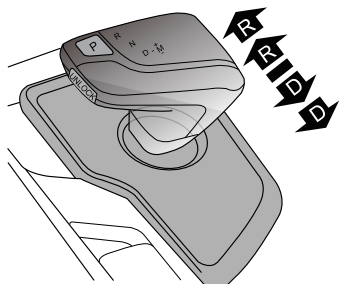

- 当前R挡

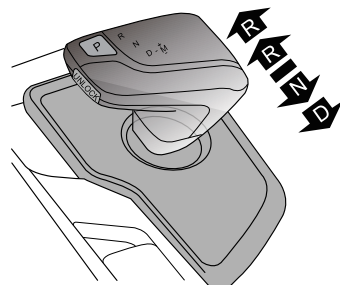

朝所需的方向短促推、拉换挡杆（前后各两个位置）。松开换挡杆后，换挡杆会返回到中间位置。

退出P挡及进入R挡时，需踩下制动踏板并按压解锁按钮（2）；挂入D挡时，需踩下制动踏板。

已挂入的挡位会在换挡杆手柄和仪表信息中心显示。

起动和驾驶

M挡（手动模式）



仅在自动模式D挡时可执行M挡操作，其他档位时请勿尝试将换挡杆向右拨动。

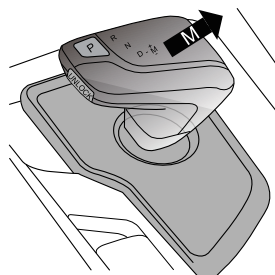

在自动模式D挡时，向右拨动换挡杆可切换至M挡位置选择手动模式，向前或向后推拉换挡杆可变换挡位。要恢复D挡操作，把换挡杆向左拨回D挡位置即可。

(+)：向前推一下换挡杆升高一个挡位。

(-)：向后拉一下换挡杆降低一个挡位。

组合仪表显示的挡位将会以一个M1~M8来表示车辆当前所在挡位。

提醒：M挡模式下，完全停止车辆后，按压P挡按钮，可直接进入驻车挡P挡。

注意

在手动模式下，如果驾驶员选择的换挡时机不合理，如在发动机转速过低的情况下升挡或在车速过高的情况下降挡，变速器不予以响应，车辆仍以原挡位行驶。车辆在某一挡位行驶，当发动机转速低于一定值时，变速器会自动降入邻近低挡，以避免发动机熄火；当车辆加速，发动机转速持续上升并达到挡位允许最高转速后，若此时没有升挡请求，变速器会自动升入邻近高挡，以保护发动机。

2

起车和驾驶

临时手动模式（方向盘拨片）

提醒：适用于配置方向盘拨片的车型。

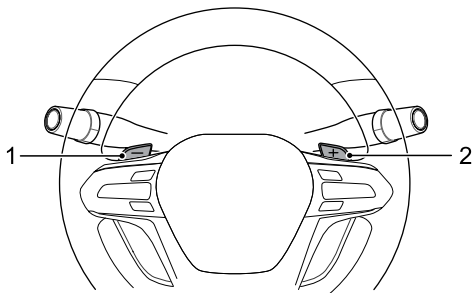

- 1 降挡拨片
- 2 升挡拨片

在自动模式D挡时，直接操作方向盘换挡拨片，可进入临时手动模式。再次拨动拨片即可实现升挡或者降挡。组合仪表显示的挡位将会以一个D1~D8来表示车辆当前所在挡位。

提醒：在手动模式M挡时，也可以通过拨动拨片来实现升挡或者降挡。

注意

临时手动模式只是临时使用，不是长期的手动状态，如果一段时间内未再操作换挡拨片，系统将回到自动模式D挡。

换挡操作（类型二）

! 进入D挡或者R挡前一定要检查车辆附近的人群情况，尤其是儿童。离开驾驶座前，一定要确认在P挡位置，然后设置驻车制动并停止发动机。

为了避免损坏变速器，不要在踩制动踏板进入R挡或D挡时，进行发动机加速。车辆停在坡道上时，不要使用发动机动力来固定车辆。请使用驻车制动。发动机以超过2500转/分速度转动时，切勿从N挡或P挡切换至D挡或R挡。

发动机启动后，可以进行正常换挡操作。

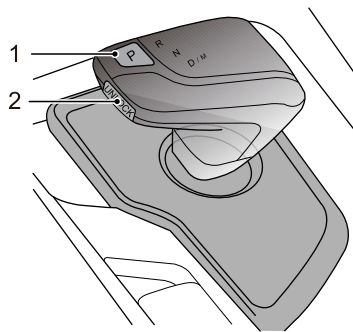

- 1 P挡按钮
- 2 解锁按钮

起动和驾驶

挂入P挡

车辆静止时，按压P挡按钮（1），车辆进入P挡。

挂入R、N、D挡

- 当前P挡

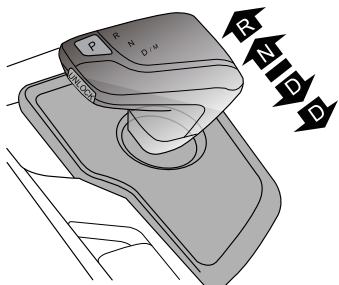

- 当前N挡

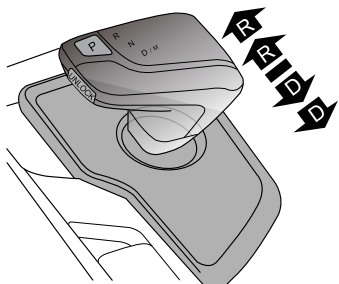

- 当前R挡

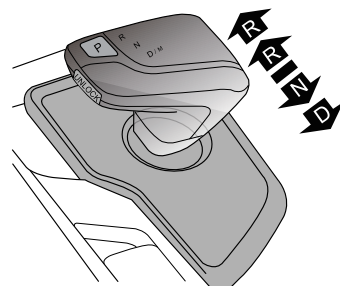

- 当前D挡

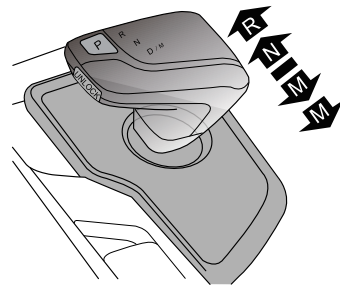

朝所需的方向短促推、拉换挡杆（前后各两个位置）。松开换挡杆后，换挡杆会返回到中间位置。

退出P挡及进入R挡时，需踩下制动踏板并按压解锁按钮（2）；挂入D挡时，需踩下制动踏板。

起动和驾驶

已挂入的挡位会在换挡杆手柄和仪表信息中心显示。

M挡（手动模式）

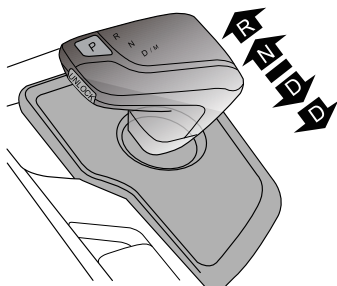

在自动模式D挡时，向后拨动换挡杆可切换至M挡位置选择手动模式。要恢复D挡操作，把换挡杆向后拨回D挡位置即可。

在手动模式M挡时，通过拨动拨片来实现升挡或者降挡。组合仪表显示的挡位将会以一个M1~M8来表示车辆当前所在挡位。

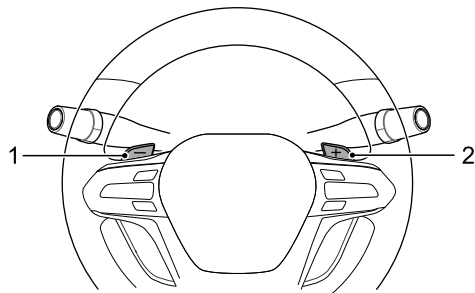

1 降挡拨片

2 升挡拨片

在自动模式D挡时，直接操作方向盘换挡拨片，可进入临时手动模式。再次拨动拨片即可实现升挡或者降挡。组合仪表显示的挡位将会以一个D1~D8来表示车辆当前所在挡位。

注意

临时手动模式只是临时使用，不是长期的手动状态，如果一段时间内未再操作换挡拨片，系统将回到自动模式D挡。

提醒：M挡模式下，完全停止车辆后，按压P挡按钮，可直接进入驻车挡P挡。

注意

在手动模式下，如果驾驶员选择的换挡时机不合理，如在发动机转速过低的情况下升挡或在车速过高的情况下降挡，变速器不予以响应，车辆仍以原挡位行驶。车辆在某一挡位行驶，当发动机转速低于一定值时，变速器会自动降入邻近低挡，以避免发动机熄火；当车辆加速，发动机转速持续上升并达到挡位允许最高转速后，若此时没有升挡请求，变速器会自动升入邻近高挡，以保护发动机。

Auto Park（自动回P挡）功能

为保证安全，当车辆处于非P挡状态断电时，变速器会自动进入P挡。

车辆静止状态下，驾驶员未系安全带且未踩刹车踏板及油门踏板，同时有开车门动作，变速器将自动进入P挡，防止溜车。

手动解除P挡锁（拖车模式）

当车辆发生故障（蓄电池无电、变速器控制器故障、换挡器故障等），无法换出P挡时，需将变速器手动强制解除P挡进入N挡，才能进行拖车。否则，会损坏变速箱。

1 需至第二排座位，双手抓住副仪表台后面板下边缘（图示位置），向车尾方向拽动，即可拆副仪表台后面板。

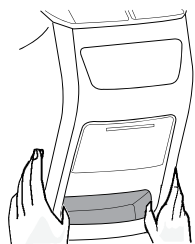

2 拆离后可以看到一个黄色拉环（1）和金属支架（2）。

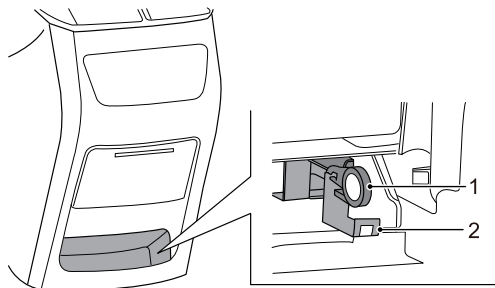

3 将拉环（1）旋转至竖直状态，手指穿过拉环（1）并向上提起，然后向后拉动，将拉环（1）卡于金属支架（2），变速箱即已换出P挡挂至N挡。

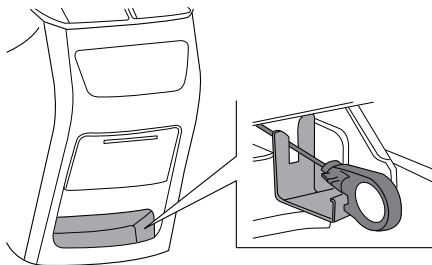

注意

若此时车辆处于上电或者启动状态，仪表会相应提示“P挡驻车锁故障”，表示变速箱处于P挡锁状态。待P挡解锁拉索恢复原位后，该提示会自行消失。

4 移动车辆后，请立即按照上述方法相反的操作步骤，进行复原，避免车辆长时间处于强制解除变速器P挡状态。

提醒：当需要进行手动P挡解锁，说明车辆已存在问题，请联系本公司授权服务商进行检修，由专业维修人员恢复P挡解锁拉索及副仪表台后面板至原位置。

电动助力转向装置

电动助力转向系统使您能够以较小的力量进行转向。

在转向系统失灵或发动机关闭（被其它汽车牵引）时，驾驶员仍然可以保持对转向的完全控制，但需要使用更大的力操纵方向盘。

四轮驱动系统（4WD）

分时四驱系统

分时四驱开关位于副仪表台上，使用分时四驱开关选择2H（高速两驱）、4H（高速四驱）、4L（低速四驱）模式。当选择某一驱动模式时，组合仪表信息中心会有相应的提示说明和指示灯。

使用前需知事项

- 在干燥、路况良好的路面上选择4H/4L模式形式时，由于无轴间差速功能，轮胎磨损速度加剧，增加车辆噪声，易造成传动系统零部件损坏，同时存在驾驶风险，故此路况下需使用2H模式，禁止使用4H/4L模式。
- 禁止4H/4L模式下进行大角度转弯操作，否则容易损坏传动系零件，轮胎异常磨损等，严重时可能发生翻车事故。
- 禁止高附着路面（城市路、高速路等）选择4H/4L模式，4H模式时车速需控制在80公里/小时以下，4L模式车速需控制在30公里/小时以下，车速超过80公里/小时系统会发出报警音。
- 如组合仪表上“四驱故障警告灯（红色）”亮起，则应尽快前往本公司授权服务商处进行车辆检查。
- 选择4H/4L模式时，电子稳定系统（ESP）关闭，陡坡缓降（HDC）、自动驻车（AUTO HOLD）、驾驶辅助系统（ADAS）及EPB自动夹紧释放功能退出（EPB可手动进行夹紧及释放），仪表相应指示灯点亮，切换回2H模式时，以上功能自动恢复。

启动和驾驶

分时四驱系统切换说明

副仪表台上的对应操作开关	2H	4H	4L
组合仪表信息中心	2H模式	4H模式	4L模式
驱动模式	2H	4H（高速）	4L（低速）
使用工况	用于城市、高速等路况良好的铺装路面。	用于低附着路面，如雪地、草地、泥地、沙地等恶劣路况。	用于低速大扭矩脱困工况，如过泥坑、爬坡、过炮弹坑等。

注意

4L模式切入或者切出时，一定要停车。若为手动变速器车型，需完全踩下离合器踏板；若为自动变速器车型，需先将换挡杆推到N的位置。4L模式切换时间约3.5秒，切换过程中请耐心等待，直至组合仪表信息中心显示“4L模式”，表示切换成功，之后再松掉离合器踏板或将变速器换挡杆推出N挡。禁止在切换过程中猛踩加速踏板起步，否则极易损坏分动器。

在2H - 4H之间相互切换

 **车轮还在转向/打滑时，请勿将2H开关切换到4H开关。必须在车轮停止转向或打滑后，再进行2H/4H开关切换。**

点火开关位于ON模式。

将车辆停稳或使车辆以低于80公里/小时速度向前直线行驶。

提醒：如果车速高于80公里/小时，切换到4H模式时，组合仪表信息中心显示“请减速行使”同时发出警告音。

选择副仪表台上的2H/4H开关，组合仪表信息中心上会显示“2H/4H模式已选择”，当切换成功后，组合仪表信息中心会显示“2H/4H模式”。

在2H - 4L、4H - 4L之间相互切换

必须停止您的车辆且点火开关位于ON模式。

对于手动变速器车型，切换时必须完全踩下离合器踏板；对于自动变速器车型，切换时必须将换挡杆推至N挡位置。

提醒：满足以上条件，才能切换。挂入4L模式时，驾驶模式功能AUTO/NORMAL/SPORT不可用。

选择副仪表台上的2H/4H/4L开关，进行模式切换时，如果操作不正确，组合仪表信息中心会显示相关提示信息。切换成功后，组合仪表信息中心上会显示相应的“2H/4H/4L模式”。

4L模式为特殊使用工况，切换时分动器内存在齿轮移动的机械动作，可能出现齿轮卡滞现象。当2H和4H之间切换无法成功切换时，请开动车辆以低于3公里/小时时速直线向前或者向后缓慢移动几次，消除齿轮卡滞现象。

起动和驾驶

适时四驱系统

适时四驱开关位于副仪表台上，使用适时四驱开关选择2H（高速两驱）、AUTO（自动）、4H（高速四驱）、4L（低速四驱）模式。当选择某一驱动模式时，组合仪表信息中心会有相应的提示说明和指示灯。

使用前需知事项

- 在干燥、路况良好的路面上选择4H/4L模式形式时，轮胎磨损速度加剧，燃油效率会降低，同时会增加车辆噪声，易造成动力驱动系统损坏。因此在此类驾驶条件下，建议使用2H/AUTO模式行车。
- 禁止高附着路面（城市路、高速路等）以4H/4L模式进行大角度转弯操作，否则容易损坏传动系零件，轮胎异常磨损等，严重时可能发生翻车事故。
- 禁止高附着路面（城市路、高速路等）选择4H和4L模式。
- 避免长时间在沙地或泥泞的道路上驾驶车辆。如果车辆在沙地或泥泞的道路上行驶时间过长，可能会激活系统的过热保护功能，退出四驱状态，转为两轮驱动，以保护四驱系统。
- 如果组合仪表信中“四驱故障警告灯（红色）”亮，则应尽快前往本公司授权服务商处进行车辆检查。

适时四驱系统切换说明

副仪表台上的对应操作开关	2H	AUTO	4H	4L
组合仪表信息中心	2H模式	AUTO模式	4H模式	4L模式
驱动模式	2H	AUTO	4H(4WD高速)	4L(4WD低速)
使用工况	用于高附着路面，如高速、城市等较好路况，驾驶常用模式。		用于低附着路面，如雪地、草地、泥地、沙地等恶劣路况。	用于低速大扭矩脱困工况，如过泥坑、爬坡、过炮弹坑等。

注意

4L模式切入或者切出时，一定要停车。若为手动变速器车型，需完全踩下离合器踏板；若为自动变速器车型，需将换挡杆推到N挡位置。4L模式切换时间约3.5秒，切换过程中请耐心等待，直至组合仪表信息中心显示“4L模式”，表示换成功，之后再松掉离合器踏板或者将变速器换挡杆推出N挡。禁止在切换过程中猛踩加速踏板起步，否则极易损坏分动器。

在2H-AUTO、4H-AUTO、2H-4H之间相互切换
点火开关位于ON模式。

起动和驾驶

选择副仪表台上的2H/AUTO/4H开关，组合仪表信息中心会显示“2H/AUTO/4H模式已选择”；当切换成功后，组合仪表信息中心会显示“2H/AUTO/4H模式”。

在2H-4L、4H-4L、AUTO-4L之间相互切换

必须停止您的车辆且点火开关位于ON模式。

对于手动变速器车型，切换时必须完全踩下离合器踏板；对于自动变速器车型，切换时必须将换挡杆推至N挡位置。

提醒：满足以上条件，才能切换。

选择副仪表台上的2H/AUTO/4H/4L开关进行模式切换时，如果操作不正确，组合仪表信息中心会显示相关提示信息。当切换成功后，组合仪表信息中心上会显示“2H/AUTO/4H/4L模式”。

提醒：为防止误触发4L模式，长按4L按钮超2秒后才会选择4L模式。

4L模式为特殊使用工况，切换时分动器内存在齿轮移动的机械动作，可能出现齿轮卡滞现象。当“4L模式”无法成功切换时，请开动车辆以低于3公里/小时时速向前或者向后缓慢移动。

全地形四驱系统（ATS）

ATS系统优化了动力与底盘等相关控制系统，通过操作ATS旋钮实现对车辆的控制，能够为缺少越野驾驶经验的用户提供帮助，也可将越野驾驶经验丰富的用户提升驾驶技能。在不同的路面条件下，用户根据路面条件选择对应的驱动模式。ATS系统能够根据用户所选择的驱动模式，自动的优化车辆的各个控制系统以适应相应的地形。用户不需要很专业的知识，便能轻而易举的驾驶车辆，有效提高车辆通过性、稳定性及越野性能。

全地形四驱系统（ATS）开关位于副仪表台上，使用全地形四驱系统（ATS）开关选择AUTO（自动）、ECO（经济）、SPORT（运动）、SNOW（雪地）、MUD（泥泞）、SAND（沙地）、ROCK（岩石）之间进行切换。当选择某一驱动模式时，组合仪表信息中心会有相应的提示说明和指示灯。

使用前需知事项

- 在干燥、路况良好的路面上选择SAND、MUD、ROCK模式行驶时，轮胎磨损速度会加快，而且燃油效率也会降低。同时会增加车辆噪声等级，并引起动力驱动系统损坏。因此建议根据行驶路面条件选择对应的驱动模式。
- 禁止SAND、MUD、ROCK模式下进行大角度转弯操作，否则容易损坏传动系零件，轮胎异常磨损等，严重时可能发生翻车事故。
- 禁止高附着路面（城市路、高速路等）选择SAND、MUD、ROCK模式。
- 避免长时间在沙地或泥泞的道路上驾驶车辆。如果车辆在沙地或泥泞的道路上行驶时间过长，可能会激活系统的过热保护功能，退出四驱状态，转为两轮驱动，以保护传动系统。

起动和驾驶

- 如组合仪表信中“四驱故障警告灯（红色）”亮，则应尽快前往本公司授权服务商处进行车辆检查。
- 为避免车辆在冰雪路面起步打滑，SNOW(雪地)模式下变速箱为二挡起步，提高车辆起步稳定性与安全性。

全地形四驱系统切换说明

副仪表台上的对应操作开关	ATS模式指示灯	驱动模式	使用工况	ESP系统	定速巡航系统	自适应巡航系统
ECO	ECO	ECO (经济)	一般公路和高速公路上使用（两驱状态，燃油经济性更好）。	默认开启	可以使用	可以使用
AUTO		AUTO (自动)	在一般公路和高速公路上使用（适时四驱状态）。	默认开启	可以使用	可以使用
SPORT		SPORT (运动)	在一般公路和高速公路上使用（适时四驱状态，更高的升挡和降挡转速，动力储备更足）。	默认开启	可以使用	可以使用
SNOW		SNOW (雪地)	在雪地、草地、雨雪天等低附着系数路面。	默认开启	禁止使用	禁止使用

副仪表台上的对应操作开关	ATS模式指示灯	驱动模式	使用工况	ESP系统	定速巡航系统	自适应巡航系统
MUD		MUD (泥泞)	泥泞、深沟，疏松或者崎岖不平的非铺装路面，深雪路面。	默认开启	禁止使用	禁止使用
SAND		SAND (沙地)	松软的沙土地，沙漠干燥的沙地/沙滩/沙丘/沙漠，深砾石路面。	默认开启	禁止使用	禁止使用
ROCK		ROCK (岩石)	干涸的河道，戈壁，高度差大，以及陡坡等恶劣路况。	默认关闭	禁止使用	禁止使用

注意

ROCK模式切入或者切出时，一定要停车且将换挡杆推至N挡，ROCK模式切换时间为3~5秒，切换过程中请耐心等待，直至组合仪表信息中心显示目标模式，表示切换成功，之后再将变速器换挡杆退出N挡。ROCK模式切换过程中，分动器进行4L模式切换，如此时继续转动ATS开关，可能造成分动器电机损坏，触发ATS系统报警功能，仪表会点亮四驱ATS故障灯。如不小心触发ATS系统报警功能，可继续慢速转动ATS开关到ROCK以外的其他模式，消除故障报警状态。禁止在切换过程中猛踩加速踏板起步，否则极易损坏分动器。

起动和驾驶

在ECO、AUTO、SPORT、SNOW、MUD、SAND模式之间的相互切换点火开关位于ON模式。

选择副仪表台上的ECO/AUTO/SPORT/SNOW/MUD/SAND开关，组合仪表信息中心会显示“ECO/AUTO/SPORT/SNOW/MUD/SAND模式已选择”，当切换成功后，组合仪表信息中心会显示“ECO/AUTO/SPORT/SNOW/MUD/SAND模式”。

在ECO/AUTO/SPORT/SNOW/MUD/SAND—ROCK模式之间的相互切换必须停止您的车辆且点火开关位于ON模式。

对于自动变速器车型，切换时必须将换挡杆推至N挡位置。

提醒：满足以上条件，才能切换。



选择副仪表台上的ECO/AUTO/SPORT/SNOW/MUD/SAND/ROCK开关进行模式切换时，如果操作不正确，组合仪表信息中心会显示相关提示信息。当切换成功后，组合仪表信息中心会显示“ECO/AUTO/SPORT/SNOW/MUD/SAND/ROCK模式”。

ROCK模式为特殊使用工况，切换时分动器内存在齿轮移动的机械动作，可能出现齿轮卡滞现象。当“ROCK模式”无法成功切换时，请开动车辆以低于3公里/小时时速向前或者向后缓慢移动。

电子差速锁（EDL）

电子差速锁（EDL）开关位于副仪表台上，使用EDL开关选择差速锁开闭状态。电子差速锁可将后轮两个半轴刚性连接，在后轮某个车轮打滑时，仍然可以使车辆获得较大的驱动力。

EDL使用前注意事项

- EDL适用于打滑路面如草地、泥地、沙地、泥坑等恶劣路况。在干燥、路况良好的路面上选择EDL模式行驶时，轮胎磨损速度加剧，增加车辆噪声，易造成传动系统零部件损坏，同时存在驾驶风险，故此路况下，建议关闭EDL。
- EDL锁止后，后轮相当于刚性轴连接，此时需避免大角度转弯操作，否则容易损坏传动系零件，轮胎异常磨损等，严重时可能发生翻车事故。
- 如果“电子差速锁指示灯（黄色）”未能在用户操作EDL开关时熄灭或亮起，或者“电子差速锁指示灯（红色）”亮起，则应尽快前往本公司授权服务商处进行车辆检查。

EDL使用说明

EDL锁止

当两后轮速差小于等于10公里/小时，并且车速小于5公里/小时，长按EDL开关超过2秒，组合仪表上的“电子差速锁指示灯（黄色）”点亮，表示差速锁锁止成功。

当两后轮速差大于10公里/小时，或车速大于等于5公里/小时，长按EDL开关超过2秒，EDL不执行锁止操作，并且组合仪表上会显示“请降低车速，以锁止EDL”。

EDL解锁

当差速锁处于锁止状态，并且车速小于等于30公里/小时，长按EDL开关超过2秒，组合仪表上的“电子差速锁指示灯（黄色）”熄灭，表示差速锁解锁成功。

当差速锁处于锁止状态，并且车速大于30公里/小时（适用于适时四驱系统和全地形四驱系统的车辆）或60公里/小时（适用于分时四驱系统的车辆），差速锁自动解锁，组合仪表上的“电子差速锁指示灯（黄色）”熄灭，表示差速锁解锁成功。且车速下降后，不再自动锁止。

制动系统

行车制动

双管路制动液压系统



行驶时，如果一条液压管路发生故障，组合仪表上的



“制动系统警告灯（红色）”将亮起；其可能导致制动踏板行程和作用力增加，制动距离更长，也可能导致车辆摆向一边。切勿通过一踏一放的方式恢复制动踏板的压力。如果一条制动管路出现压力故障，必须查明原因。请立即将车小心停下。应立即联系本公司授权服务商检修。切勿继续行车。

如果一条液压管路发生故障，另一条液压管路将继续运行。

起动和驾驶

一般状态

 务必确保地毯或其它物体不会妨碍制动踏板运行。
切勿将脚放在制动踏板上休息，因为这样可能导致制动器过热、效能下降和过度磨损。如果制动片/制动蹄过度磨损，将发出刺耳的叫声或鸣叫，应用制动时，制动效能将会受到影响。应尽快联系本公司授权服务商检修。

如果发动机因某种原因停止运转，制动助力器在进行两次踏板操作后将停止运行，此时如果希望获得预期的制动效果，就需使用更大的力操作踏板。在这种情况下，制动距离可能更长。

如果未经常使用车辆或长时间将其停放在车库中，制动系统的效能也会降低。应尽快联系本公司授权服务商检修。

潮湿状态

 在大雨天气、泥泞的道路上驾驶时，车辆制动效能将大幅下降。此时，应在确保您与其它车辆保持安全距离的情况下，用间歇性轻踩制动踏板方式使制动器摩擦组件保持干燥。在湿气很重的天气，可能每隔数公里就需要重复进行该操作。

冬季时，制动片和制动盘上可能会结冰或堆积盐分。间歇性轻踩制动踏板，可清除冰和堆积的盐分。

下陡坡

 过热的制动器可能降低其制动效能，并可能导致车辆向一侧摆动。

对于可能需要不断应用制动的陡坡，下坡前应选择较低挡位并使用发动机制动，以减小所需的制动力。

ABS（防抱死制动系统）

ABS用于防止车轮在紧急制动的情况下抱死，从而帮助您保持对方向的控制。无需特殊的驾驶技巧。

正常制动情况下（路面有足够的摩擦力，可以防止车轮抱死），ABS将不会被激活。

制动系统的一个重要组成部分就是电子制动力分配系统（EBD），用于在全负载情况下优化后轮制动力。

使用ABS进行紧急制动的重要规则：

- 1 踩下离合器踏板并完全踩下制动踏板。
- 2 绕过障碍物。无论使用的制动力多大，您都可以保持对方向的控制。

ABS的作用



ABS不一定能缩短制动距离，根据路面情况的不同，制动距离可能会有较大差异。事实上，未带ABS的车辆在某些路面（如砾石路和有积雪的道路）上行驶时，制动距离可能更小。

当车辆处于高速运行状态或出现水路打滑（如路面有水，使轮胎无法与路面充分接触）的情况，ABS无法克服某些物理限制，为车辆提供较短的制动距离。

ABS可以更好地保护您自身和其它道路使用者的安全，免受不必要的风险。但您仍有义务遵守一般安全规则，并应适当考虑路面、天气和交通情况。

如果您使用的制动力超过了轮胎和地面间的附着力，足以导致一个或多个车轮抱死，那么ABS将自动开始运行。您将听到一声快速的震响，同时通过制动踏板会感觉到微震。

即使在打滑的路面进行紧急制动时，也请务必踩下离合器踏板并完全踩下制动踏板。ABS被激活，并将持续监测每个车轮的速度，然后根据可提供的摩擦力改变其制动压力。

这就可以防止车轮抱死，以确保对方向的控制。

起动和驾驶

驾驶带ABS车辆的注意事项

- 紧急制动的情况下，踩下离合器踏板同时完全踩下制动踏板。
- 正常制动的情况下，稳步地对踏板施力，切勿采用快速一踏一放的方式。
- 切记制动时仍然可以使用转向控制。
- 使用ABS并不能消除某些危险，如：与前面的车辆靠太近行驶、路面打滑时行驶和行驶时过分追求速度等。
- ABS并不保证能缩短制动距离。
- 如果听到或感觉到制动踏板微震，请不必担心。这是ABS运行时的正常现象。

ESP（电子稳定系统）

ESP的作用

ESP涵盖了ABS、EBD、TCS、VDC、EBA、RMI、HAS、AUTO HOLD、ATS和HDC功能。

当ESP（电子稳定系统）工作时，ESP指示灯会在组合仪表上闪烁。您可能听到一些噪音或感觉到制动踏板出现振动，这是正常现象。



“ESP指示灯（黄色）”在点火开关置于“ON（开启）”位置时点亮，并在几秒钟后熄灭。在正常驾驶状态下，ESP指示灯保持熄灭状态，ESP处于监控驾驶状态。当ESP指示灯闪烁时，则表明ESP正在工作，您可能听到一些噪音或感觉到制动踏板出现振动，这是正常现象。如果ESP发生故障，ESP指示灯将持续亮，请将车辆送到本公司授权服务商处检查ESP系统。

ESP可通过ESP OFF开关进行关闭，ESP功能关闭后，“ESP OFF



指示灯（黄色）”点亮，仅剩ABS与EBD功能。

EBD电子制动力分配系统

EBD电子制动力分配系统自动监测各个车轮与地面的抓地力状况，将制动力最佳的分配至四个车轮，从而提高制动效能和车辆行驶稳定性。

TCS牵引力控制系统

TCS牵引力控制系统可在起步和加速时自动的调控驱动力，以防止车轮打滑，从而保持车辆的行驶稳定性。

起动和驾驶

VDC车辆稳定控制系统

VDC车辆稳定控制系统是一种先进的电脑系统，可帮助您在恶劣行驶的条件下控制车辆的行驶方向。当电脑检测到您期望的行驶路线与车辆的实际行驶方向发生偏差时，VDC车辆稳定控制系统会有选择地在车辆的一个或几个制动器上施加制动压力，使车辆保持在您操纵动作指令的方向。

EBA液压辅助制动

在紧急情况下，驾驶员进行制动时的踏板力常常是不够的。EBA液压辅助制动能够识别这种快速但踏板力不足的状况并自动建立高达接近抱死水平的制动压力，可大大缩小制动距离。

RMI防侧翻

RMI防侧翻依据对方向盘转角和横向加速度的监控，能及早识别出车辆翻滚趋势，及时通过对单轮或多轮施加制动，最大程度防止翻滚发生。

HAS坡道辅助

在车辆上坡时，HAS坡道辅助能够防止驾驶员在松开制动踏板后，车辆后溜。驾驶员最多可有1.5秒的时间将脚从制动踏板移到加速器踏板上，进行坡道起步。

AUTO HOLD自动驻车

ESP与EPB共同作用，帮助您的车辆在任何静止的条件下驻车，而不需要一直踩着制动踏板。具体使用请参阅本章节中的“AUTO HOLD（自动驻车）”。

ATS全地形系统

在不同的驱动模式下，ESP通过对发动机不同的扭矩请求以及制动力的控制，以应变不同的路况条件。具体内容请参阅本章节中的“四轮驱动系统（4WD）”。



HDC陡坡缓降

倾斜度较大（4°-26°）的长下坡路上行驶时，当车速在8-35公里/小时范围内，驾驶员无需踩制动踏板及加速踏板，车辆会自动以低速行驶，从而保证车辆平稳下坡，此时驾驶员也可通过制动踏板及加速踏板来修正车速。

当车速小于8公里/小时或在35-60公里/时范围内时，HDC陡坡缓降不工作但处于待命状态。

当车速大于60公里/小时，HDC陡坡缓降功能自动退出，重新启用时，需重新按下HDC陡坡缓降开关。

当车辆点火开关置于“ON（开启）”位置时，HDC陡坡缓降默认处于关闭状态，ESP其余功能都处于待命状态。当打开HDC陡坡缓降

开关, 组合仪表上的“陡坡缓降指示灯（绿色）”点亮，HDC陡坡缓降功能处于监控状态，此时当HDC陡坡缓降工作时，“陡坡缓降指示灯（绿色）”会闪烁，如果此时“陡坡缓降指示灯（黄色）”亮起，则表明HDC陡坡缓降发生故障，请将车辆送到本公司授权服务商处检查ESP系统。当关闭HDC陡坡缓降开关, 组合仪表上“陡坡缓降指示灯（绿色）”熄灭，此时HDC陡坡缓降功能关闭。

起动和驾驶

四轮驱动系统四驱模式下ESP关闭说明（仅限于配置分时四驱车辆的ESP系统）

为保证车辆在崎岖湿滑路面的脱困能力，在四轮驱动系统确认切换至4H或4L模式后，ESP系统会自动关闭，此时“ESP OFF指示灯（黄色）”、“坡道缓降指示灯（黄色）”、“AUTO HOLD（自动驻车）指示灯（黄色）”、“EPB（电子驻车）故障警告灯（黄色）”处于常亮状态，且此时ESP OFF开关不可用，EPB可以手动进行夹紧和释放操作。当四轮驱动系统确认切换至2H模式时，ESP系统自动恢复打开，此时“ESP OFF指示灯（黄色）”、“坡道缓降指示灯（黄色）”、“AUTO HOLD（自动驻车）指示灯（黄色）”、“EPB（电子驻车）故障警告灯（黄色）”熄灭。有关四轮驱动系统4H和4L模式的详细信息请参阅本章节中的“四轮驱动系统（4WD）”。

四轮驱动系统ROCK模式下ESP关闭说明（仅限于配置全地形四驱系统ATS车辆的ESP系统）

为保证车辆在崎岖湿滑路面的脱困能力，在四轮驱动系统确认切换至ROCK模式后，ESP系统会自动关闭，此时“ESP OFF指示灯（黄色）”处于常亮状态，且此时ESP OFF开关不可用。当四轮驱动系统确认切换出ROCK模式时，ESP系统自动恢复打开，此时“ESP OFF指示灯（黄色）”熄灭。有关四轮驱动系统ROCK模式的详细信息请参阅本章节中的“四轮驱动系统（4WD）”。

驾驶带ESP车辆的注意事项

ESP能够探测和分析车况并纠正驾驶的错误，防患于未然。任何事物都有一个度的范围，如果驾车者盲目开快车，现在的任何安全装置都难以保全。

手驻车制动

拉起驻车制动手柄

- 用力将制动踏板踩到底使车辆静止。
- 用力将驻车制动手柄往上拉起。
- 对于配置手动变速器车辆，停车时，换挡杆挂入1挡（平地或上坡）或R挡（下坡）。对于配置自动变速器车辆，停车时，换挡杆挂入P挡。
- 松开制动踏板，并确保车辆已处于静止状态。
- 如果车辆仍在移动，用更大的力将驻车制动手柄往上拉。

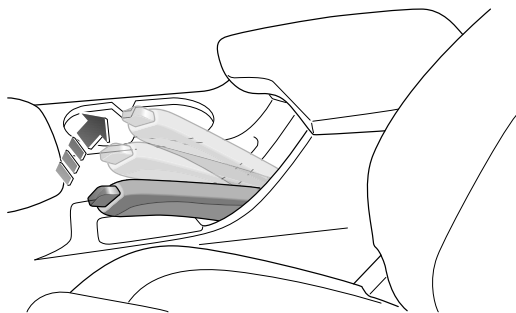

在点火开关位于“ON（开启）”位置时，拉起驻车制动手柄，

组合仪表上的“制动系统警告灯（红色）”  将亮起。

上坡停车

如果面向上坡停车，将前车轮转离路缘。如果面向下坡停车，将前车轮转向路缘。

起动和驾驶

松开驻车制动手柄

! 在打开点火开关前，切勿松开驻车制动手柄。否则车辆可能会溜坡，车辆将无法坡道起步。车辆行驶务必确保已完全松开驻车制动手柄，并且组合仪表上的“制动系统警告灯（红色）”已熄灭，因为采用部分制动可能会导致后制动器过热、效能下降、过度磨损甚至可能引发事故。

轻轻将驻车制动手柄往上拉动，按下杆端部的按钮，再将手柄完全推下。

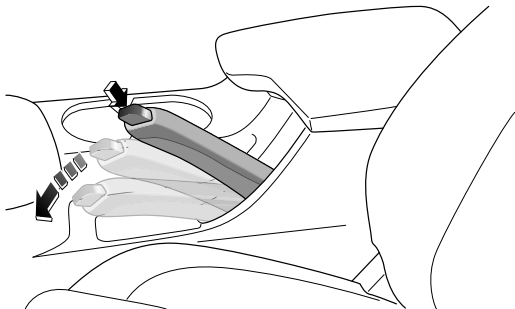

EPB（电子驻车制动）

EPB开关[Ⓞ]位于中央扶手前方的换挡杆左下侧开关组上，使用EPB开关控制驻车制动器的拉紧或释放。

EPB使用前需知事项

- 点火开关处于ACC/ON挡，EPB可一直使用。为防止蓄电池过分放电，当车辆不运行时，避免重复操作EPB开关。在蓄电池电量不足的情况下，EPB系统是不能够拉紧或释放的。
- 在坡道起步时，EPB可防止无意间发生车辆溜车。当车辆牵引力大于下滑分力时，EPB才会自动释放。
- 在车辆的普通制动操作失灵时，紧急制动功能仍能对车辆进行制动，具体请参阅本章节中的“紧急制动功能”。
- 在接通或关闭电子驻车制动时会产生轻微的噪音，此是正常现象，不必因此而不安。
- 当车辆电源中断时，驻车制动器拉紧状态下无法再松开，松开状态下无法再拉紧，请外接电源。
- 如果“EPB（电子驻车）指示灯（红色）”未能在您操作EPB开关时熄灭或亮起，或者“EPB（电子驻车）故障警告灯（黄色）”亮起，EPB用正常的操作无法释放，请与本公司授权服务商联系。
- 不要在坡度大于30%的路面上电子驻车，否则可能溜车。当超过限定坡度的坡道停车时，EPB不能完全制动，此时驾驶员可通过踩下制动踏板来防止溜车。

起动和驾驶

驻车

手动驻车

- 1 点火开关处于ON挡或发动机运转时。
- 2 使车辆处于静止状态。
- 3 向上拉起EPB开关[Ⓞ]，驻车制动器拉紧，当组合仪表上的“EPB（电子驻车）指示灯（红色）”点亮，表示驻车制动成功。
- 4 对于配置手动变速器车辆，停车时，换挡杆挂入1挡（平地或上坡）或R挡（下坡）。对于配置自动变速器车辆，停车时，换挡杆挂入P挡。
- 5 当车辆位于坡道上时，请转动方向盘保证车辆在出现溜车时对准马路沿。

自动驻车

当发动机熄灭超过3秒且车辆静止超过1秒，驻车制动自动拉紧，组合仪表上的“EPB（电子驻车）指示灯（红色）”将会点亮，由此防止车辆意外溜车。

注意

当车辆电源中断时，打开的驻车制动无法再闭合，在这种情况下，请将车辆停在水平地面上并挂入1挡（手动变速器）或将换挡杆置于P挡（自动变速器）来固定车辆。

自动驻车功能的禁用

在一些特殊情况下（比如洗车时或寒冷天气制动盘可能结冰时），如果您不需要EPB自动驻车功能，可以在关闭点火开关后3秒内，一直按下EPB开关，使EPB处于释放状态，观察“EPB（电子驻车）指示灯（红色）”不会点亮，则车辆不会自动驻车。

起步

手动释放EPB

- 1 点火开关处于ACC/ON挡。
- 2 踩下制动踏板。
- 3 按下EPB开关, 驻车制动器释放, 当组合仪表上的“EPB (电子驻车) 指示灯 (红色)”熄灭, 表示驻车制动松开。

自动释放EPB

 当车辆停下而发动机运行时, 如果挂入了某个挡位, 那么绝不允许随意踩加速踏板。否则车辆会立即自行移动, 有发生事故的风险。

- 1 点火开关打开。
- 2 驾驶员佩戴安全带。
- 3 变速器处于挂挡位置。
- 4 踩下加速踏板。在平面或坡道上起步时, 踩下加速踏板, 当牵引力大于下滑分力时, 驻车制动器会自动松开, 组合仪表上的“EPB (电子驻车) 指示灯 (红色)”将会熄灭, 车辆即开始移动。

紧急制动功能

拉起EPB开关并保持不动, 便会激活紧急制动功能。此时车辆会通过激活液压制动系统对四个车轮制动, 其制动效果就像大力踩制动踏板一样。只要一松开EPB开关或大力踩加速踏板, 紧急制动便会中止。

注意

此功能用于普通的制动操作已失灵的情况。

启动和驾驶

AUTO HOLD（自动驻车）

AUTO HOLD（自动驻车）开关^{AUTO HOLD}位于中央扶手前方的换挡杆左下侧开关组上，使用此开关控制自动驻车系统的打开或关闭。

当车辆经常遇见红绿灯或行驶走走停停时，自动驻车系统为驾驶员提供支持，减轻驾驶疲劳。自动驻车功能使驻车制动器在车辆起步时自动释放，在车辆静止时自动驻车。

打开自动驻车

注意

打开自动驻车功能需要满足这些条件：驾驶员车门已关闭；驾驶员安全带已系紧；发动机已启动。

按下AUTO HOLD^{AUTO HOLD}开关，开关上的LED灯亮起，组合仪表上的

“AUTO HOLD（自动驻车）指示灯（绿色）”亮起。车辆静止后，当组合仪表上的“AUTO HOLD（自动驻车）指示灯（绿色）”闪烁时，AUTO HOLD处于工作状态，驾驶员可以松开制动踏板。AUTO HOLD进入工作状态时，首先进行ESP保压驻车，10分钟后如果车辆仍然处于静止状态则ESP请求EPB夹紧驻车。“AUTO HOLD（自动驻车）指示灯（绿色）”熄灭，“EPB

（电子驻车）指示灯（红色）”亮起。

在AUTO HOLD工作过程中，打开车门或解开安全带将触发EPB工作，“AUTO HOLD（自动驻车）指示灯（绿色）”熄灭，“EPB（电子驻车）指示灯（红色）”亮起。

如果像往常一样挂挡踩下加速踏板，那么驻车制动器会自动松开，车辆开始启动。组合仪表上的““AUTO HOLD（自动驻车）指示灯（绿色）”常亮，此时AUTO HOLD处于待命状态。

关闭自动驻车

按下AUTO HOLD^{AUTO HOLD}开关，开关上的LED灯熄灭，组合仪表上的““AUTO HOLD（自动驻车）指示灯（绿色）”熄灭，AUTO HOLD功能关闭。



不要在坡度大于30%的路面上自动驻车，否则可能溜车。

当组合仪表上的““AUTO HOLD（自动驻车）指示灯（黄色）”亮起，AUTO HOLD系统故障，请尽快前往本公司授权服务商处进行车辆检查。

警告灯

与制动系统有关的警告灯有“制动系统警告灯（红色）”、“ABS 警告灯（黄色）”、“EBD警告灯（红色）”、“ESP指示灯（黄色）”、“ESP OFF指示灯（黄色）”、“EPB（电子驻车）指示灯（红色）”、“EPB（电子驻车）故障警告灯（黄色）”、“AUTO HOLD（自动驻车）指示灯（绿色）”和“陡坡缓降指示灯（绿色）”，请参阅驾驶之前章节中的“警告灯和指示灯”。

定速巡航控制系统



在无法以恒定车速安全行驶的场所，使用巡航控制会有危险。因此，在蜿蜒曲折的道路上或交通拥堵时，不要使用巡航控制。在湿滑路面上行车时使用巡航控制也有危险。在这类路面上，轮胎牵引力的急剧变化会导致车轮不必要的空转，车辆可能会失控。在湿滑路面上不要使用巡航控制。

2

您的车辆可能配备了定速巡航控制系统。利用巡航控制，您可以将车速保持在40公里/小时或以上，而不用把脚一直踩在加速踏板上。定速巡航控制系统在车速低于40公里/小时时不工作。

为了安全考虑，车辆起动后，需要检测到刹车信号有效后，才能进入定速巡航系统。

在带有牵引力控制系统或电子稳定性控制系统的车辆上，当您正使用定速巡航控制系统时，系统开始限制车轮空转。如果发生这种情况，巡航控制将自动断开。

设置巡航控制

设定巡航控制



如果在未使用巡航时让巡航控制一直开启，您可能碰到开关并意外进入巡航状态。您可能因此受到惊吓并使车辆失控。因此，应使巡航控制开关保持“断开”，直到您要使用巡航。

巡航控制开关位于方向盘上。

起动和驾驶

- 若想以较小的增量降低速度，按下SET-开关，然后松开。每次进行此操作，车辆将减速约1公里/小时。

使用巡航控制时超车



用加速踏板来提高车速。当脚离开加速踏板时，车辆会减速至预先设定的巡航控制车速。

在坡道上使用巡航控制

定速巡航控制系统在坡道上的性能取决于车速、负载、以及坡道的坡度。爬陡坡时，可能需要踩住加速踏板以保持车速。下坡时，可能需要制动或降到低挡位以保持车速。当制动器启用时，巡航控制会关闭。

结束巡航控制

有三种方法可以断开巡航控制：

- 轻踩一下制动踏板；当巡航控制断开时，组合仪表上的“定速巡航指示灯”由绿色变白色。
- 按下.
- 按下彻底关闭定速巡航控制系统。巡航控制车速不会恢复。

清除车速记忆

当您按下或关闭点火开关时，巡航控制设定车速记忆将被清除。

泊车辅助系统

提醒：您车辆上的泊车辅助系统的类型取决于您购买的实际车辆配置。

倒车雷达传感器

 泊车辅助系统并不是始终可靠的，它仅仅起向导的作用！倒车雷达传感器可能探测不到某些类型的障碍物，例如：铁丝网或绳索类细小物体、靠近地面的小物体、锥状物体、某些表面不反射的物体。

倒车雷达传感器上应当没有污垢、冰和雪。如果倒车雷达传感器的表面有沉积物，会妨碍它的正常工作。所以在清洗车辆时，应避免用高压水枪近距离直接喷射倒车雷达传感器。

位于后保险杠中的四个倒车雷达传感器扫描车辆后部区域，判断是否有障碍物。如探测到障碍物，传感器就会计算它至车辆后部的距离，并以报警声响信号向驾驶员传送这一信息。非常重要的一点是，该系统仅仅是一个泊车辅助系统，不能把它作为观察和个人判断的替代物。

倒车雷达泊车辅助系统的工作状态：

选择倒挡R且车速小于15公里/小时，系统激活启动监测功能。

提醒：如果选择倒挡R后，系统发出长音鸣叫，表示该系统发生了故障，应尽快联系本公司授权服务商检修。

在倒车过程中：

当车辆距后障碍物距离约1.5米时，系统开始发出警报声，距离障碍物越近，警报声越急促。

当车辆距离后障碍物距离小于0.4米时，系统将发出连续警报声。此时如果继续倒车则障碍物将不能被有效识别。

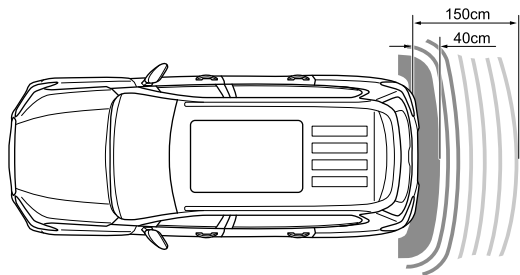

前、后雷达传感器



泊车辅助系统并不是始终可靠的，它仅仅起向导的作用！倒车雷达传感器可能探测不到某些类型的障碍物，例如：铁丝网或绳索类细小物体、靠近地面的小物体、锥状物体、某些表面不反射的物体。

倒车雷达传感器上应当没有污垢、冰和雪。如果倒车雷达传感器的表面有沉积物，会妨碍它的正常工作。所以在清洗车辆时，应避免用高压水枪近距离直接喷射倒车雷达传感器。

位于前保险杠中的雷达传感器扫描车辆前部区域，位于后保险杠中的四个雷达传感器扫描车辆后部区域，判断是否有障碍物。如探测到障碍物，传感器就会计算它至车辆的距离，并以报警声响信号向驾驶员传递这一信息。非常重要的一点是，该系统仅仅是一个泊车辅助系统，不能把它作为观察和个人判断的替代物。

倒车雷达泊车辅助系统的工作状态：

选择前进挡或N挡且车速小于15公里/小时，系统激活启动监测功能，此时泊车雷达前方开启声音与显示警示功能，后方则仅开启方位显示功能（静音）。

选择倒挡R且车速小于15公里/小时，前后方雷达启动探测功能，此时泊车雷达前、后方均开启声音与显示警示功能。

提醒：如果选择倒挡R后，系统发出长音鸣叫，表示该系统发生了故障，应尽快联系本公司授权服务商检修。

提醒：对于不带娱乐系统显示大屏但选配了360环视系统的车辆，无前、后雷达显示警示功能。

起动和驾驶

在倒车过程中：

当车辆后方距障碍物距离约1.5米，前方距障碍物距离约0.6米时，系统开始发出警报声，距离障碍物越近，警报声越急促。

当车辆距离前障碍物或后障碍物距离小于0.4米时，系统将发出连续警报声。此时如果继续倒车则障碍物将不能被有效识别。

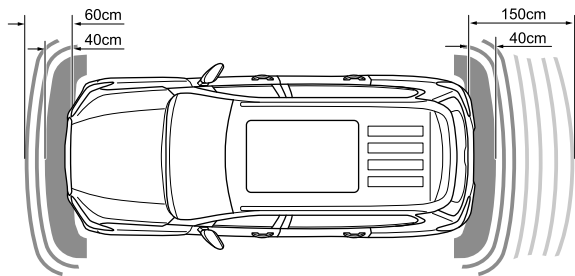

倒车摄像

! 倒车摄像泊车辅助系统并不是始终可靠的，它仅仅起向导的作用！摄像头视野范围是有限的，探测不到视野范围以外的障碍物。

倒车摄像泊车辅助系统的工作状态：

当选择倒挡R后，娱乐系统显示屏画面切换到倒车摄像的工作状态，娱乐系统显示屏显示车辆后方的景物图像，以供驾驶员倒车时参考。

当选择其它挡位时，倒车摄像泊车辅助系统停止工作，娱乐系统显示屏恢复倒车前的状态。

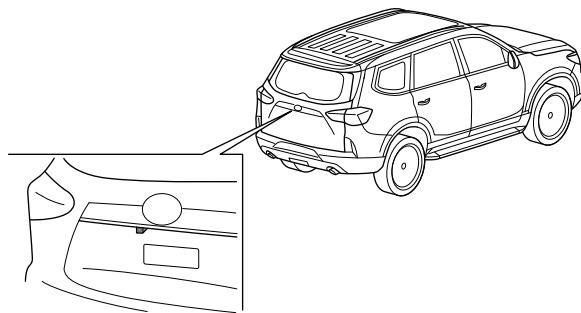

提醒：在车辆进入倒车状态时，摄像头输出静态倒车轨迹，静态倒车轨迹是以地平面为参照物，并显示在娱乐系统显示屏上，采用红、黄、绿三种颜色分段标识。

2

360环视

! 泊车辅助系统并不是始终可靠的，它仅仅起向导的作用！摄像头视野范围是有限的，探测不到视野范围以外的障碍物。

360环视系统包括4个摄像头，分别装在车身的前、后、左、右四个方向。

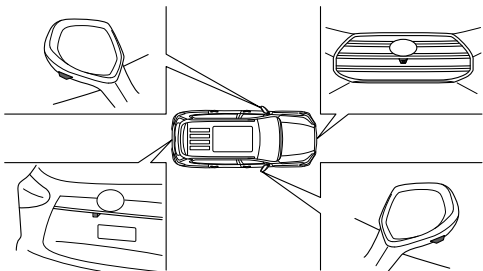

360环视系统的工作状态：

当选择倒挡R后，娱乐系统显示屏自动切换至360环视界面，驾驶员可以通过图像来判断车辆与障碍物的位置。

当车速小于15公里/小时，按下娱乐系统显示屏上的360环视开关，360环视系统将开启，娱乐系统显示屏会依据当前车辆的操作，切换至左转、右转、正常行驶的360环视界面。

提醒：可通过触摸娱乐系统显示屏上的前、后、左、右按键，选择想要观看的区域。

540环视系统（AVM）

! 540环视系统并不是始终可靠的。它仅仅起辅助的作用！由于摄像头视野范围限制，探测不到盲区及视野范围外障碍物，即使系统运行时，也请仔细查看车辆周围环境。

540环视系统包含四个摄像头及一个控制器，摄像头分别位于车辆的前、后、左、右四个方位。TF卡位于车辆右后侧扶手上。

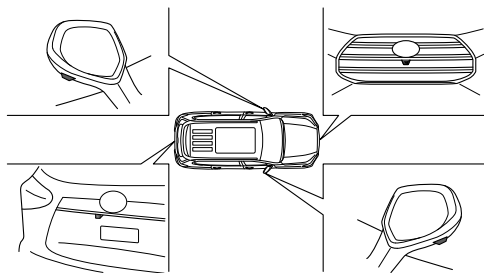

540环视系统提供了多种辅助功能，主要包括：

- 2D图像
- 3D视角
- 车底视角
- 环视监控

提醒：您车辆上540环视系统的类型取决于您购买的实际车辆配置。

起动和驾驶

2D/3D环视系统

功能开启

- 选择倒挡R后触发环视系统。
- 车辆车速 <15 公里/小时，通过娱乐系统屏幕主界面上的“360”图标唤醒全景系统。

功能开启后，可以在操作区进行2D/3D及前/后/左/右视角切换。

功能关闭

- 在全景界面下点击屏幕左上角“X”进行关闭。
- 车辆车速 ≥ 15 公里/小时系统自动退出。

功能设置

在全景界面下点击屏幕上的“设置”，用户可以选择开启/关闭“转向触发全景”，“前视轨迹线”“宽视角”等子功能。



车底视角

车底视角功能可以提供车底的视野情况，比如观察井盖、马路牙及轮胎是否回正等情况。

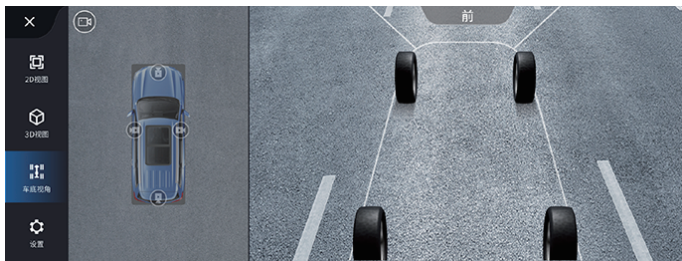

2

功能开启

在全景界面下点击屏幕上的“车底视角”进入车底视角界面，默认是前视角。

功能关闭

- 点击“2D图像”或“3D视角”切换出车底视角。
- 点击屏幕左上角“X”关闭。
- 车辆车速 ≥ 15 公里/小时系统自动退出。

起动和驾驶

环视监控

环视监控功能实时记录车辆周围的环境，方便用户查阅近期车辆周边的行车记录。



功能开启

在全景界面下点击图标。

功能关闭

在环视监控界面下点击左上角返回按键。

TF卡安装方法

- 1 将车辆停放在安全的位置，关闭车辆点火开关，确保安装TF卡时不会遇到危险。观察车辆右后侧位扶手处，中间偏前部位处为TF卡槽处。
- 2 方形卡槽如下图所示，将TF卡安装在TF卡槽中。

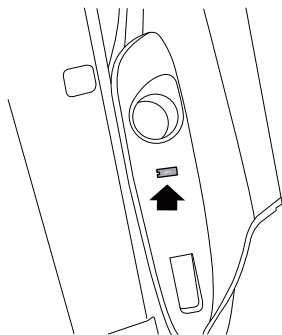

- 3 打开车辆点火开关，打开360环视监控，观察环视监控视频是否存在，且是否正在录制，若存在环视监控视频，则表示安装完成。



提醒：需自行购买TF卡，插入卡槽中，环视监控功能才能使用。容量16GB/等级Class10及以上/读写速度30MB/S以上。视频文件夹存满后，系统会自动进行循环擦除，删除最早的视频；在视频录制过程中拔卡或者车辆异常断电，当前录制的视频将损坏无法播放，且TF卡也易受损坏。受播放器限制，仅可支持回放前后左右组合视图和前视矫正视图。若无TF卡或TF卡故障，无法使用环视监控功能。请勿使用山寨卡、仿冒卡等，避免因TF卡质量问题引起视频无法正常写入或读取。

起动和驾驶

智能半自动泊车辅助系统

! 本系统为泊车辅助系统，并非所有情况下都适用，且不可完全代替驾驶员驾驶与判断，即使系统处于运行状态，驾驶员也须谨慎驾驶判断，避免发生碰撞风险（必要时可干预方向盘及刹车）。

泊入功能（D挡状态下）

- 1 按下副仪表台上的自动泊车开关选择泊车模式，默认为水平右侧找车位模式，再次按下切换为垂直找车位模式，选好模式后进入找车位界面。



- 2 通过打转向灯进行选择左边找车位还是右边找车位，按组合仪表信息中心显示向前搜寻，泊车辅助系统寻找车位并检查车位是否足够宽敞，当找到适当车位后会显示找到车位界面，组合仪表信息中心界面显示移车方向。



- 3 根据组合仪表信息中心提示切换挡位、控制制动。



- 4 车辆进行泊车，成功后组合仪表信息中心提示“驻车成功”。



水平车位泊出功能（P挡状态下）

- 1 按下副仪表台上的自动泊车开关切换为泊出功能，通过打转向灯切换泊出方向（系统默认为左泊出）。



2

起动和驾驶

- 2 泊出方向选定后系统计算识别到有足够的移车空间，则方向盘被电子转向系统接管。

转向干预开始
请注意周围环境



- 3 依照组合仪表信息中心显示的行驶指向、挡位及制动控制车辆移动泊出，实现半自动驶出。

请停车



注意

系统在泊车过程中仍保持雷达探测警示音及障碍物方位显示，实时告知驾驶者障碍物信息确保泊车安全。

- 人为握住方向盘。
- 行车搜索车位时，车速高于35公里/小时并保持于30秒以上。
- 自动转向过程中，汽车时速达10公里/小时以上。
- EPS转向系统失效。
- 泊车时间超过3分钟。
- 泊车过程步数（挡位切换）大于10步。
- 泊出时前方无障碍车。

半自动泊车注意事项

- 泊入车位前，请确认停车位内没有障碍物，例如石子、细柱子、牵引杆或自行车等，因为系统可能探测不到这类障碍物。
- 当使用智能半自动泊车辅助系统将车辆停放在紧靠路边沿的停车位时，系统设定的运行轨迹可能会超出路边沿，导致凸起的路肩损坏车辆的轮胎或轮辋，因此注意周围环境，控制车速，必要时进行人工干预。
- 避免用高压清洗机或蒸汽清洗机对传感器进行清洁，以免损坏传感器。清洗车辆时应使用较小的水流短时间冲洗传感器表面，且至少保持10厘米以上的距离。

智能半自动泊车辅助系统退出

- 按下  按键退出泊车。

驾驶辅助系统

提醒：您车辆上的驾驶辅助系统的类型取决于您购买的实际车辆配置。

本车辆配置了丰富的驾驶辅助功能，能提供主动的驾驶辅助，功能包括：

- 自适应巡航控制（ACC）
- 前碰撞预警（FCW）
- 自动紧急制动（AEB）
- 车道保持辅助（LKA）
- 车道偏离预警（LDW）
- 限速标识识别（TSR）
- 盲区监测系统（BSD）
- 泊车辅助系统
- 变道辅助系统（LCA）
- 后方横向交通预警（RCTA）
- 下车开门预警系统（DOW）

驾驶辅助系统摄像头

驾驶辅助系统摄像头用于实现以下功能：

- 自适应巡航控制（ACC）
- 前碰撞预警（FCW）
- 自动紧急制动（AEB）
- 车道保持辅助（LKA）
- 车道偏离预警（LDW）
- 限速标识识别（TSR）

摄像头限制条件

摄像头单元受到某些限制，进而也限制了使用这一单元的功能。

- 视野受限



摄像头有类似于人眼的限制，即它在暴雨、暴雪、浓雾、严重沙尘暴或降雪天气等情况下“视力”变差。在这些状况下，依靠摄像头的各系统的功能可能大大降低，或者暂时解除。

当用于扫描车道以探测行人、骑车人和其它车辆时，强烈的迎面灯光、车道上的反光、道路表面的冰雪、肮脏或者不清晰的车道标志线等，都可能大大降低摄像头的功能。

不得在摄像头单元前方或周围的挡风玻璃内外放置、粘贴或安装任何物品，否则可能会干扰摄像头的相关功能。

起动和驾驶

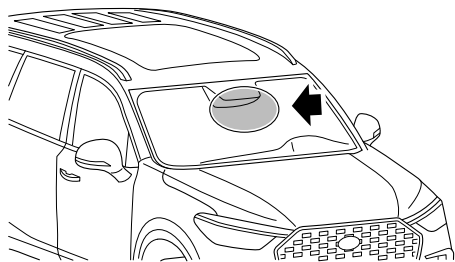

摄像头单元位于挡风玻璃上部，如果驾驶员组合仪表信息中心显示“请清理前挡风玻璃”、“摄像头系统故障”，则表示摄像头单元无法探测到本车前方的其它车辆。下表所示为有关故障信息显示的可能原因示例，以及相应的处理措施：

原因	措施
摄像头单元前面的挡风玻璃表面太脏，或有结冰或积雪。	清洁摄像头单元前面的挡风玻璃表面上的尘土和冰雪。
浓雾和大雨或大雪阻挡了摄像头视野。	无处理方式。有时，摄像头单元在大雨与大雪中识别能力变差。
脏物可能出现在挡风玻璃内侧和摄像头单元之间。	建议您将车辆开到本公司授权服务商进行清洁单元盖罩内的挡风玻璃。
太阳直射和强烈的迎面灯光或者路面反光比较严重。	无处理方式。有时，摄像头在强直射光照下识别能力变差。
摄像头单元硬件损坏	建议您将车辆开到本公司授权服务商进行修理。

• 挡风玻璃损坏



如果在挡风玻璃上任一个摄像头单元“视窗”之前有裂缝、刮伤或碎石击伤，且其覆盖表面约0.5x3.0毫米或更大，则必须联系本公司授权服务商更换挡风玻璃进行检修。不采取措施可能会导致使用摄像头单元的驾驶员支持系统性能降低。为避免使用摄像头单元的驾驶员支持系统出现操作失败、不充分或延缓，还应遵循以下建议：

- 建议您不要维修摄像头单元之前区域的裂缝、刮伤或碎石击伤，而是要更换整块挡风玻璃。
- 更换挡风玻璃前，请联系本公司授权服务商，以确保预定并安装了合适的挡风玻璃。
- 更换挡风玻璃雨刮时必须安装同类型或本公司核准的挡风玻璃雨刮。
- 挡风玻璃更换后，必须在本公司授权服务商重新校准摄像头单元，以确保所有基于摄像头的车辆系统功能正常。

• 视野受阻

摄像头单元的视野范围有限。在一些情况下，不能探测到另一部车辆，或与预期相比，探测会稍迟进行。

- 在弯道上，自适应巡航控制可能会对另一车道中的车辆做出反应，或可能没有时间对同一车道中的车辆做出反应。可能会与前方发生碰撞，或失去对车辆的控制。在弯道上

起动和驾驶

要格外注意，并做好必要时施加制动的准备。在弯道上行车时，选择适当的速度。

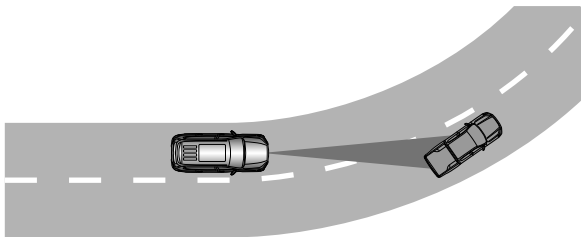

- 相邻车道的车辆驶入本车行驶方向前方时若未进入传感器监控区，传感器可能探测不到这些车辆，从而导致自适应巡航控制反应滞后。驾驶员需密切关注相邻车道的车辆动作，必要时应主动干预。

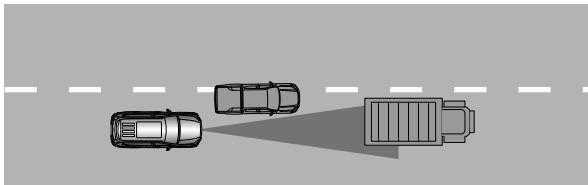

- 在陡峭的坡道上不要使用自适应巡航控制。在陡峭的坡道上，自适应巡航控制不能探测到同一车道上的车辆。在陡峭的坡道上，驾驶员通常需要自己控制车辆的加速和制动。如果施加了制动，则自适应巡航控制解除。另外，坡路上使用自适应巡航可能出现速度控制不精准的情况。

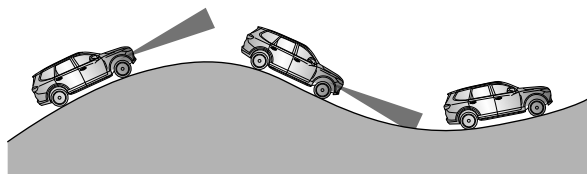

- 自适应巡航控制系统无法精确判断前方车道宽度，因此，当本车行驶方向前方车道过窄，驾驶员感觉无法正常通过时，要立即通过制动干预解除自适应巡航控制系统，并自行控制车辆。

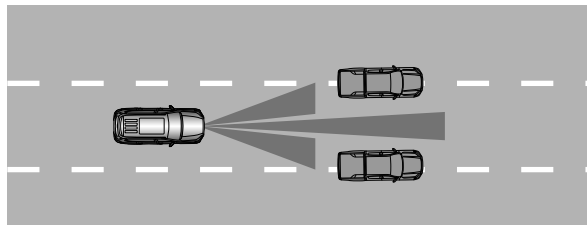

起动和驾驶

- 自适应巡航控制系统无法保证对行驶路径上所有类型车辆的探测，尤其不易识别自行车、摩托车等狭窄车辆。驾驶员需密切关注本车行驶方向前方的狭窄车辆。

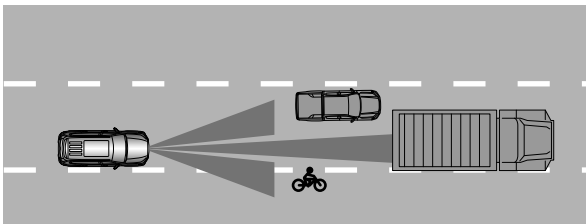

驾驶辅助系统毫米波雷达

驾驶辅助系统毫米波雷达用于实现以下功能：

- 盲区监测系统（BSD）
- 变道辅助系统（LCA）
- 后方横向交通预警（RCTA）
- 下车开门预警系统（DOW）

毫米波雷达受到某些限制，进而也限制了使用雷达的功能。

- 在大雨、大雪、严重沙尘暴等情况下，功能可能受限。
- 在急弯、坡路、很宽或很窄的车道上行驶时功能受限。

自适应巡航控制（ACC）

自适应巡航控制帮助驾驶员与前方的车辆保持相同的车速并保持预先选择的时间间隔。在畅通的高速公路和长直干道上的长途行驶中，自适应巡航控制系统能够为您带来更为轻松惬意的驾驶体验。驾驶员可设置所需的车速和与前车的时间间隔。当摄像头单元探测到前方车辆速度变慢时，本车的速度也将相应的自动减速。当前方道路再次畅通，汽车恢复至选择的车速。

! 驾驶员必须总是随时关注当前交通情况，并在适应性巡航控制系统没有保持一个合适的车速或是正确的车距时进行干预。适应性巡航控制系统不可能处理所有交通、天气和道路状况。

请阅读本手册中有关适应性巡航控制系统的所有章节，了解该功能的限制，驾驶员在使用功能前应掌握这些限制。

驾驶员始终承担着保持正确车距和车速的最终责任，即使适应性巡航控制系统已启用。

概述

前方车辆的距离由摄像头单元测量。巡航控制功能利用加速和制动功能调节车速。当自适应巡航控制系统使用制动器时，制动器发出低噪音是正常的。

自适应巡航控制目的在于以驾驶员设置的时间间隔，在同一车道上跟住前方的汽车。如果摄像头单元无法看到前方的任何车辆，则将维持驾驶员设置和存储的车速。如果前方车辆的车速超过存储的车速，也会发生上述情况。

自适应巡航控制目的在于以平稳方式控制速度。在需要紧急制动的情况下，驾驶员必须自己制动。这牵涉到速度的大幅差异，或者如果前方车辆猛踩制动。由于摄像头单元的限制，可能出现意外制动或完全不制动。

自适应巡航控制能够以从静止直至150公里/小时的车速跟随另一部车辆。

! 自适应巡航控制系统不是一种防撞系统。如果系统未检测到前方车辆则驾驶员必须介入。

对人或动物，以及小型车辆，例如自行车、摩托车、电动车，自适应巡航控制系统不会采取制动措施。还包括低架拖车以及接近的、缓慢移动或静止的车辆和物体。

在城市交通、交叉口、打滑表面、道路积水或烂泥较多、阴天、雨/雪天气、能见度较差、道路蜿蜒曲折或高速公路进出口等条件下，不得使用自适应巡航控制系统。

在太阳光从车辆的正面斜照到摄像头的场景，在进出隧道口的时候，在夜晚对面来车的远光灯正照射到摄像头的场景，都不适合使用本驾驶辅助系统。

自适应巡航控制 (ACC) 功能的开关

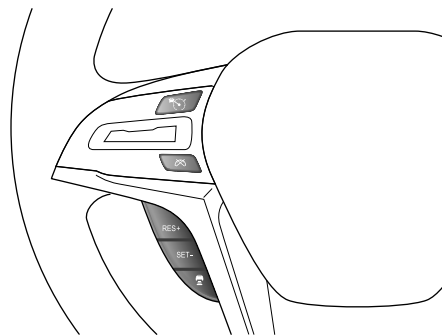

: 自适应巡航主开关，将其按下以开启或关闭系统。

当自适应巡航控制打开时：

: 为自适应巡航退出开关，将其按下可解除自适应巡航控制，而不清除设置的巡航车速。

RES+: 增加存储的车速或重新启用自适应巡航控制并恢复存储的车速。

SET-: 减小存储的车速或启用自适应巡航控制并存储当前车速。

: 跟车间距设置，调整自适应巡航控制的跟车间距，每按一次在1~3级之间循环切换跟车间距。

起动和驾驶

组合仪表显示



：跟车间距设置。

：自适应巡航工作状态。

：巡航目标车速。

：前方车辆指示灯，与前车保持安全距离时绿色常亮，与前车距离过近时黄色常亮。

组合仪表信息中心显示

 自适应巡航控制仅警示其摄像头装置已检测到的车辆，因此可能不会发出警告，或者发出警告时会有一定延迟。需要制动时，不要等到警告发出再施加制动。

当车辆可能存在碰撞危险时，组合仪表信息中心会显示提示：



自适应巡航控制系统可利用脚制动器制动能力的约40%，如果在高速工况下前车紧急刹车，自适应巡航控制不足以将车辆减速至安全的车速范围，此时组合仪表会提示“请踩制动踏板”，驾驶员必须立即采取制动措施。

启用和启动自适应巡航控制系统

如果自适应巡航控制系统要控制速度，则其必须首先启用。

启用自适应巡航控制系统

• 按下  自适应巡航主开关，组合仪表内显示：

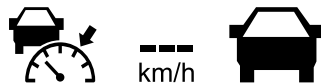

表示自适应巡航控制系统置于待机模式，前方车辆指示灯取决于摄像头系统是否识别到前车。

要启动自适应巡航控制，必须满足下列要求：

- 驾驶员座椅安全带必须系好，且驾驶员车门必须关闭。
- 当前车辆速度必须至少达到30公里/小时。

起动和驾驶

- 在自适应巡航控制系统待机模式正常的情况下，按下方向盘按键SET-，自适应巡航控制系统启动，组合仪表内显示：



当前速度作为所需速度被存储在存储器中且在车速表中以数字显示。

提醒：如果组合仪表信息中心显示“巡航不可用”，则表示摄像头单元无法探测到本车前方的其它车辆或者自适应巡航系统条件不满足。

设置自适应巡航控制的车速

自适应巡航控制系统可以设置为不同的车速。自适应巡航功能开启后，可通过方向盘上的按键更改巡航车速。

- 通过短按或长按方向盘上的按键RES+或按键SET-更改存储的速度：
 - 要以+/-5公里/小时的幅度进行更改，采用短按方式：每按一下更改+/-5公里/小时。
 - 要以+/-1公里/小时的幅度更改，按住按键，当驾驶员显示屏中的指示器显示所需速度时再松开，最后一次按下的数值存储在记忆中。

如果驾驶员在按下方向盘按键之前踩下加速踏板增加车速，则按键按下时存储的速度将成为车辆的速度，前提是在按下按键的瞬间驾驶员的脚位于加速踏板上。

用加速踏板暂时增加车速，例如，在超车时，不会影响设置车速。当松开加速踏板后，汽车恢复至最后存储的车速。

注意

自适应巡航控制系统的最低可设置车速为30公里/小时，即使巡航控制可跟随另一部车辆减速直至静止，但不能选择/存储低于30公里/小时的车速。

提醒：自适应巡航开启后，用加速踏板增加车速，在踩下加速踏板至释放踏板这段时间内巡航制动会失效，组合仪表信息中心显示“已使用油门，巡航制动失效”。

设置自适应巡航控制的时间间隔

自适应巡航控制系统可以设置为不同的时间间隔。

启动和驾驶

对于前方车辆，有不同的时间间隔可以选择，在组合仪表信息中心显示为1~3条水平线：线条越多，其时间间隔将越长。1条线代表与前面车辆相距约1.5秒，3条线代表约2.5秒。同样的符号也在车距警示功能启用时显示。



提醒：当前方车辆指示灯显示时，自适应巡航以预先设定的时间间隔跟随前车。

自适应巡航控制激活后，可通过方向盘上的按键设置跟车间距，默认为3级。

- 按下方向盘按键，跟车间距将在1~3级之间循环切换。

在某些情况下，自适应巡航控制可以允许时间间隔明显变化，以便本车辆可以平稳而舒适地跟随前面的车辆。距离短而低速时，自适应巡航控制稍微增加时间间隔。

注意

如果发生任何意外问题，短时间间隔只能向驾驶员提供短时间来做出反应并采取行动。

提醒：车速越高，在某一给定的时间间隔内按米计算的距离就越长。

停用/关闭自适应巡航控制

自适应巡航控制功能可暂时停用，设置为待机模式并在稍后重启，也可以直接关闭。

- 按下方向盘按键，组合仪表中的“自适应巡航（ACC）指

示灯”从绿色变为白色，停用自适应巡航控制系统并将其置于待机模式，暂时关闭自适应巡航控制系统，并将其置于待机模式。

- 按下方向盘按键，自适应巡航功能彻底关闭，巡航控制车速不会恢复，驾驶员显示屏中关于自适应巡航的显示内容消失。

驾驶员干预下的待机模式

以下情况下，自适应巡航控制功能暂时停用并设置为待机模式：

- 踩下脚制动器

用加速踏板暂时增加车速，例如，在超车时，不会影响设置，当松开加速踏板后，汽车恢复至最后存储的车速。

从待机模式重新激活巡航控制系统

按下方向盘按键RES+，此时，车速设置为最近存储的车速。

注意

通过按下方向盘按键恢复速度后，可能出现显著的加速。

起动和驾驶

自动等待模式

自适应巡航控制依赖于其他系统，例如电子稳定控制系统。如果任何系统的功能停止，则自适应巡航控制系统自动禁用。

在自动停用的情况下，会发出声音信号且驾驶员显示屏显示一条信息。驾驶员必须进行干预，匹配与前方车辆的速度和距离。

自动禁用的原因可能是：

- 当车速低于5公里/小时且ACC不确定前方车辆是静止车辆还是其他物体，例如缓冲路拱。
- 车速低于5公里/小时并且前方的车辆转弯，因此ACC不再跟随车辆。
- 驾驶员打开车门。
- 驾驶员解开安全带。
- 发动机转速过低/过高。
- 车轮失去抓地力。
- 制动温度太高。
- 使用驻车制动器。
- ESP电子稳定系统功能激活。
- ESP关闭时（即按下ESP OFF开关，开关上指示灯点亮，组合仪表上的ESP OFF指示灯点亮，ESP系统关闭）。
- 摄像头单元被太阳直射或者迎面强光识别能力变差。

使用自适应巡航控制系统变更目标和自动制动

自适应巡航控制系统在某些速度下具有变更目标和制动的功能。

目标更换

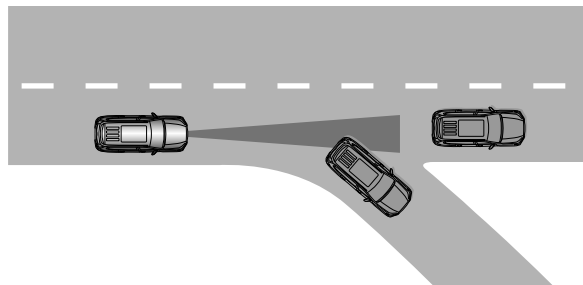

如果前方目标车辆突然转向，则前方的交通可能为静止。

当自适应巡航控制系统以低于约30公里/小时的车速跟随另一辆车，且目标从移动变更为静止车辆时，自适应巡航控制系统将根据静止车辆进行制动。

! 当自适应巡航控制系统以超过大约30公里/小时的车速跟随另一辆车，而目标车辆从移动状态变成静止状态时，自适应巡航控制系统会忽略静止车辆转而选择存储的车速。此时，驾驶员必须主动做出干预操作并且制动。

自适应巡航控制系统解除并设置为待机模式：

起动和驾驶

- 当车速低于5公里/小时且自适应巡航控制系统不确定目标物体是静止车辆还是其它物体，例如一个缓冲路拱时。
- 当车速低于5公里/小时，前方的车辆转弯，自适应巡航控制系统不再跟随汽车。

自动制动

对于与慢行交通中或红绿灯处的缓慢移动相关的较短停车，如果停车时间不超过约3秒，行驶自动恢复。如果前面车辆再次开始移动前花费的时间较长，则自适应巡航控制系统通过自动制动设置为待机模式。

自适应巡航控制系统通过下列方法之一重新启用：

- 按下方向盘按键。
- 踩下加速踏板。

注意

ACC可使车辆最多保持静止10分钟。此后驻车制动就会施加，自适应巡航控制系统会关闭。

必须先释放驻车制动器，才能重新启用适应性巡航控制系统。

自动制动停止

在某些情况下，自动制动在达到静止状态后停止，并且自适应巡航控制系统进入待机模式。这导致制动器松开并且汽车可能会开始开动，因此，驾驶员必须干预并亲自制动汽车，以便保持原位。

这会在下列情况下发生：

- 驾驶员的脚踩在制动踏板上。

- 使用驻车制动。
- 换挡杆移至P、N或R挡。
- 驾驶员将自适应巡航控制系统设置为待机模式。

驻车制动器的自动启用

在某些情况下，施加驻车制动以保持车辆静止。这种情况会发生，如果自适应巡航控制保持车辆静止且：

- 驾驶员打开车门或是取下他/她的安全带。
- ACC保持车辆静止约5分钟以上。
- 制动器过热。
- 发动机关闭。

自适应巡航控制的限制

在某些情况下会受到限制。始终牢记，自适应巡航控制主要是在平坦路面上行驶时使用。当在陡峭的下坡道路上重载行驶时，此功能可能很难与前面的车辆保持正确的距离，在这些情况下，要特别小心，并随时准备制动。

在坡道上使用巡航控制



巡航控制系统在坡道上的性能取决于车速、负载、以及坡道的坡度。爬陡坡时，可能需要踩住加速踏板以保持车速。下坡时，可能需要制动或降到低挡位以保持车速。

起动和驾驶

自适应巡航控制的符号和消息

组合仪表信息中心会显示一些与自适应巡航控制系统相关的符号和消息。

符号	信息	含义
	请轻踩油门或按 RES+ 键	待机模式重新启动自适应巡航。
	已使用油门，巡航制动失效	自适应巡航控制过程中踩加速踏板加速，巡航自动失效。
	请踩制动踏板	车辆需要驾驶员干预。

	摄像头系统故障	该系统工作不正常。请联系本公司授权服务商进行检修。
	巡航不可用	系统暂时不可用。

前碰撞预警（FCW）以及自动紧急制动（AEB）功能

前碰撞预警（FCW）功能用视觉和声音信号警告驾驶员车辆前方的行人、自行车或车辆。如果驾驶员未在一段合理的时间段内采取行动，系统触发自动紧急制动（AEB）功能。

FCW可防止碰撞或降低碰撞车速，可在驾驶员出现与行人、骑车人或其它车辆发生碰撞的风险时提供帮助。

AEB是一个辅助功能，可帮助驾驶员在堵车时避免发生碰撞事故，例如在前方交通有变化加上注意力不集中而可能导致意外的情况下。即将发生碰撞风险时，此功能可在驾驶员因反应不及时而未能施加制动和/或绕开障碍物时自动对车辆实施制动，从而为驾驶员提供帮助。

AEB启用短促、急剧的制动并在正常情况下停止车辆，恰好停在前方车辆的后面。对于大多数驾驶员来说，这不属于正常驾驶风格，可能感觉到不适应。

AEB是在驾驶员应该提早开始制动情况下启动，因此也无法在所有情况下帮助驾驶员。

AEB之设计是要尽量晚启动，为了避免没有必要的介入。

驾驶员或乘客通常只有在车辆快要发生碰撞的情况下才会注意到AEB的功能。

AEB最多可降低40公里/小时的车速，从而避免与本车前方的车辆或自行车发生碰撞。

如果车速差大于40公里/小时，则AEB无法自动避免碰撞。在这种情况下要完全避免碰撞，驾驶员需要提前制动。



AEB不可用作驾驶员随意改变驾驶风格的理由。如果驾驶员完全依赖AEB的功能来制动，迟早还是会发生碰撞事故。

开启前碰撞预警以及自动紧急制动功能

在娱乐系统车辆状态中进行设置：车辆状态→车辆控制→驾驶辅助，可选择：关闭/报警/报警+自动制动。

前碰撞预警以及自动紧急制动系统按以下顺序执行三个步骤：

1 碰撞警告

首先警告驾驶员可能即将发生碰撞。FCW可探测驾驶员车辆前方的行人、骑车人或静止或同向行驶的车辆。存在与行人、骑车人或其它车辆发生碰撞的风险时，车辆将会通过闪烁的“FCW（前碰撞预警）/AEB（自动紧急制动）警告灯



（黄色）”、声音信号以及力度轻微的点刹形式的触觉警告向驾驶员发出警示。低速、紧急制动或加速时，将不发出触觉警告。

2 制动支持

如果在发出碰撞警告后碰撞危险已经进一步增大，则辅助制动启用。如果系统认为该制动力不足以避免碰撞，可通过辅助制动加强驾驶员的制动力。

3 自动制动

自动制动功能最后启用。如果在此情况下，驾驶员仍然没有采取避让行动并且碰撞危险即将发生，则自动制动功能就会被触发。无论驾驶员是否制动与否，这都会发生。制动以最后

大制动力发生，以便减小碰撞速度，或以足以避免碰撞的有限制动力发生。当AEB成功避免了与静止物体发生碰撞后，车辆将保持静止，期待驾驶员采取主动行动。如果车辆是因前车车速较慢而制动，则车速就会降低至与前方汽车所保持的速度相同。驾驶员可通过踩下加速踏板随时中断制动干预。

注意

AEB制动时，制动灯亮起。

当AEB功能已启动并施加制动时，组合仪表中的“FCW（前碰撞预警）/AEB（自动紧急制动）警告灯（红色）”



将亮起同时发出声音警告，指出该功能为启动状态或已经启动。

! AEB是一项辅助功能，无法在所有驾驶情况、交通、天气与路况下都起作用。仅当存在极易发生碰撞的风险时，才启动警告。驾驶员在使用AEB前，应参阅本章节查看需要了解的限制。

当车速超过80公里/小时时，对于行人及骑车人的警告和制动干预会关闭。AEB的自动制动功能可以防止碰撞或降低碰撞速度。为确保全力制动性能，驾驶员应始终踩住制动踏板，即使是当汽车自动制动时。

在剧烈加速的情况下，AEB不会启用自动制动功能。驾驶员应始终负责保持正确的距离与车速，切勿等到系统发出碰撞警告或AEB进行干预。

设定前碰撞预警的灵敏度

FCW启用后，可以设置该功能的灵敏度。

在娱乐系统车辆状态中进行设置：车辆状态→车辆控制→驾驶辅助，可选择：高/中/低。

灵敏度确定系统的警告距离，并调整视觉、声音和触觉警告触发的距离。如果觉得警告次数太多，或者干扰驾驶，就可以降低灵敏度。这将导致系统警告在较晚阶段出现，减少警告的总次数。

! 如果出现碰撞危险，FCW会向驾驶员发出警告，但该功能不能缩短驾驶员的反应时间。要使AEB起作用，建议始终在灵敏度设置为高的情况下行驶。

即使灵敏度已经设置为高，在某些情况下，也可能很晚才能觉察出警告，例如，速度有较大的差异或前方车辆突然制动时。

任何自动系统都无法在所有条件下都能确保100%正常工作。因此，切勿在测试FCW/AEB时驶向人或车辆，这可能导致严重的损害和伤亡。

通过前碰撞预警以及自动紧急制动探测障碍物

FCW/AEB能够探测到的障碍物有车辆、自行车和行人。

车辆

FCW/AEB可探测到大多数静止或与驾驶员车辆同向行驶的车辆。为使FCW/AEB能够在夜间探测到车辆，车辆的前后车灯必须工作并清晰点亮。

起动和驾驶

骑车人

FCW/AEB将何种目标理解为骑车人的最佳示例如下：



清晰的身体轮廓和自行车轮廓。

发挥该系统的最佳作用要求探测骑车人的系统功能尽可能接收到关于人体和自行车轮廓的明确无误信息，这意味着可以与标准的人类运动方式相结合对自行车、头部、手臂、肩膀、大腿、上半身和下半身进行识别。

如果摄像头不能捕捉到骑车人身体或自行车的较大部位，则系统就无法探测到骑车人。要使该功能探测到骑车人，他/她必须为成人且骑行“成人自行车”。

! FCW/AEB是一项辅助功能，该功能无法探测：所有情形下的所有自行车使用者，也不能“看到”部分身影模糊的自行车使用者，例如：衣服掩盖身体轮廓的骑车人，装载大型货物的自行车。

驾驶员始终对正当驾驶并以保持安全距离的相应车速行驶负责。

行人

该系统探测身体外形清晰的行人的最佳示例如下：

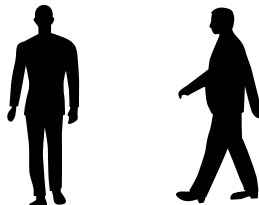

发挥该系统的最佳作用要求探测行人的系统功能尽可能接收到关于身体外形的明确无误的信息，这意味着可以与标准的人类运动方式相结合对头部、手臂、肩膀、大腿、上半身和下半身进行识别。

为使其能够探测到行人，行人必须与背景形成对比，这会受衣着、背景和天气的影响。如果对比度较低，则行人被探测到的时间会较迟或根本无法探测到，也即意味着警告和制动会滞后或无法实现。

利用汽车前大灯，FCW/AEB在夜间也可以探测到行人。

! FCW/AEB是一项辅助功能，无法在所有情况下探测到所有行人，例如以下情况无法看到行人：被部分遮挡、所穿衣物不易辨认身形或身高低于80厘米的行人；与背景的对比度差的行人，警告和制动干预可能会较晚发生或根本不会发生；携带较大物体的行人。

驾驶员始终对正当驾驶并以保持安全距离的相应车速行驶负责。

前碰撞预警以及自动紧急制动系统限制

FCW/AEB功能可能在某些情况下具有限制。

周围环境

- 较低物体

低垂的物体，例如标记装载物的旗帜/三角旗，或者像辅助灯和保险杠这样高于发动机盖的附件，都会限制这一功能。

- 滑移

在湿滑道路表面上，制动距离会延长，这可能导致AEB避免撞车的能力减低。在这些情况下，防抱死制动器和电子稳定性控制将施加最佳的制动力并保持稳定。

- 迎面灯光

在强烈日光、反光或佩戴太阳眼镜等情况下，或者驾驶员不向前直视时，都可能难以注意到仪表的视觉警告信号。

- 摄像头单元的视野

摄像头的视野受到限制，因此在某些情况下无法探测到行人、自行车和车辆，或探测结果迟于预期。在夜间光线较暗的情况下，较脏的车辆可能比其他车辆探测到的时间晚，摩托车探测到的时间可能会较迟或根本探测不到。

如果驾驶员显示屏中的文本消息显示摄像头单元受阻，FCW/AEB可能无法探测到行人、自行车、车辆或本车前方的道路标线。这意味着FCW/AEB的功能性可能下降。

然而，并非在挡风玻璃传感器受阻的所有情况下均显示错误信息。因此驾驶员必须注意保持挡风玻璃以及摄像头单元的前方区域不受阻挡。

驾驶员干预

- 倒车

当您自己的车辆倒车时，FCW/AEB临时停用。

- 低速

FCW/AEB在极低车速（低于8公里/小时）时不启动，所以驾驶员以极低车速接近前方车辆的情况下该系统也不会介入，例如在驻车时。

- 驾驶员主动行为

驾驶员指令始终有优先权，因此FCW/AEB不会在驾驶员果断地转向和加速的情况下干预或延迟警告/干预，即使无法避免碰撞。主动而有意识的驾驶方式可延迟碰撞警告和干预时间，从而最大限度减少不必要的警告。驾驶员主动关闭ESP时（即按下ESP OFF开关，开关上指示灯点亮，组合仪表上的ESP OFF指示灯点亮，ESP系统关闭），AEB将不会介入。

起动和驾驶

! 如果交通状况或外部影响致使摄像头单元无法正确探测到行人、骑车人或车辆，则可能延迟或完全不实施警告和制动干预。

车辆要在夜间被探测到，其前大灯和尾灯必须开启并且格外明亮。

因黑暗或可见度较差，对静止或缓慢行驶车辆的警告会解除。

当车速超过约80公里/小时时，对于车辆、行人及骑车人的警告和制动干预会关闭。

不得在摄像头单元前方或周围的挡风玻璃内外放置、粘贴或安装任何物品，否则可能会干扰摄像头的相关功能。

	先进紧急制动系统已关闭	AEB自动紧急制动功能关闭。
	FCW/AEB报警	FCW黄色闪烁 AEB红色亮起

前碰撞预警以及自动紧急制动系统符号与消息

组合仪表信息中心会显示一些与前碰撞预警以及自动紧急制动系统相关的符号和消息。

符号	信息	含义
	前碰撞预警系统已关闭	FCW声音和灯光报警关闭。

起动和驾驶

车道保持辅助 (LKA)

车道辅助功能旨在帮助驾驶员在高速公路或类似主干道上降低在某些情形下意外偏离车道的风险。

车道辅助有两个版本：

- 车道偏离预警 (LDW)：可通过声音及灯光信号警告驾驶员。
- 车道偏离预警+车道保持辅助 (LDW+LKA)：通过声音及灯光信号警告驾驶员并可操控车辆回到车道。

当路边标线清晰可见时，车速介于60~150公里/小时，车道偏离预警功能 (LDW) 启用；车速介于75~130公里/小时，车道保持辅助功能 (LKA) 启用。

在狭窄道路上，该功能可能不可用，在这种情况下，其将进入待机模式。当道路足够宽时，该功能将再次可用。

LDW界面：



LKA界面：

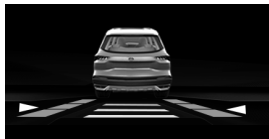

车道辅助做出的反应取决于版本和设置：

- 1 转向辅助启用 (LDW+LKA)：当车辆驶近车道线时，LKA将通过向方向盘施加微小扭矩主动操控车辆回到车道。
- 2 警告启用 (LDW)：如果车辆即将越过车道线，将通过声音和灯光信号警告驾驶员。

当方向指示灯开启时，没有来自车道辅助的转向纠正或提醒。

! 车道辅助系统仅仅是驾驶员辅助功能，无法在所有驾驶情况或交通、天气与路况下都有作用。驾驶员应始终对确保车辆安全驾驶承担最终责任，并遵守适用的法律和道路交通规则。

转向辅助

LKA转向辅助起作用的前提条件为驾驶员的双手握紧方向盘。该系统会对此进行持续监控。如果不是这样，符号和车道保持辅助系统应用转向消息将在组合仪表信息中心上显示，提示驾驶员主动操控车辆。如果驾驶员虚握或者非常轻柔的接触方向盘，这个可能也会导致组合仪表信息中心上提示“请操作方向盘”。



如果驾驶员不响应此提示以操控车辆，声音警告将发出并且LKA被置于待机模式，此时该功能将不可用，同时组合仪表信息中心上提示“车道保持退出，请接管方向盘”。

起动和驾驶



车道辅助不干预

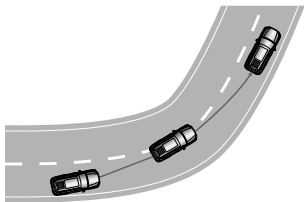

在某些情况下，车道辅助系统允许车辆越过车道线而不启用转向辅助或发出警告。当使用方向指示灯时或当驾驶员“转过”急弯路时，会发生这种情况。驾驶员主动关闭ESP时（即按下ESP OFF开关，开关上指示灯点亮，组合仪表上的ESP OFF指示灯点亮，ESP系统关闭），LKA将不会介入。

在某些恶劣的条件下，车道辅助可能难以正确帮助驾驶员。在这种情况下，建议关闭此功能。此类条件的示例有：

- 道路施工。
- 路面不良，道线不清晰，车道线存在干扰的路况。
- 尖锐路缘或面线，而非车道线。
- 非常“运动”型的驾驶风格。
- 隧道工况。

- 冬季路况。
- 能见度下降的恶劣天气及倾斜路面。

启用/停用车道保持辅助

开启车道偏离预警以及车道保持功能

在娱乐系统车辆状态中进行设置：车辆状态→车辆控制→驾驶辅助，可选择：关闭/报警/报警+车道保持。

启动/解除

可通过娱乐系统个性化设置开关或者副仪表台上的车道偏离预警开关，启动/解除该功能。

- 车道偏离预警

系统打开，组合仪表信息中心显示界面如下：



组合仪表信息中心显示界面上的车道线显示白色，“车道偏离预警警告灯”呈白色点亮。

车速高于60公里/小时，并且系统检测到左侧或右侧车道线，组合仪表信息中心显示界面上的车道线显示绿色，“车道偏

离预警警告灯”呈绿色点亮。此时在未打开转向灯

起动和驾驶

的情况下，车辆偏离原车道线，该警告灯呈黄色闪烁，并伴随着蜂鸣器报警。

- 车道保持系统

系统打开，组合仪表信息中心显示界面如下：



组合仪表信息中心显示界面上的LKA状态标志  显示白色。

车速高于75公里/小时，且正常检测到车道线，车道保持辅助功能启用，组合仪表信息中心显示界面上的LKA状态标志 

显示蓝色，“车道偏离预警警告灯”  呈蓝色点亮。

设定车道偏离预警的灵敏度

LDW启用后，可以设置该功能的灵敏度。

在娱乐系统车辆状态中进行设置：车辆状态→车辆控制→驾驶辅助，可选择：高/中/低。

灵敏度确定系统的警告距离，并调整视觉、声音和触觉警告触发的距离。如果觉得警告次数太多，或者干扰驾驶，就可以降低灵敏度。这将导致系统警告在较晚阶段出现，减少警告的总次数。

限速标识识别（TSR）

限速标识识别功能（TSR）可帮助驾驶员在车辆路过时观察速度标志。



限速标识信息的标志显示

限速标识识别功能可根据标志和情形用不同方式记录并显示限速标识。

当TSR探测到带有强制限速的限速标识时，组合仪表上就会将该

标志作为符号显示 ，如果检测到当前车辆的速度大于该限速标志的速度，该限速标识会闪烁，并伴有声音报警，显示和闪烁时长为3秒。

起动和驾驶

启用/停用限速标识信息

在娱乐系统车辆状态中进行设置：车辆状态→车辆控制→驾驶辅助，可选择：开启/关闭限速标识识别功能。

限速标识信息的限制

限速标识识别功能可能在某些情况下具有限制。可降低TSR功能的事例：

- 褪色的标志。
- 位于弯道上的标志。
- 旋转或损坏的标志。
- 高于路面的标志。
- 被完全/部分挡住或放置不当的标志。
- 被冰霜、雪和/或灰尘完全或部分遮盖的标志。
- 部分LED限速标志牌。

盲区监测系统（BSD）

提醒：适用于配置超声波雷达的车型。

! 盲区监测系统并不是始终可靠的，它是对安全驾驶方式以及利用车外后视镜的补充，而非其替代功能。

盲区监测系统警示灯位于左右两侧的外后视镜上。盲区监测系统（BSD）可以通过娱乐系统上的触摸开关控制开启和关闭。

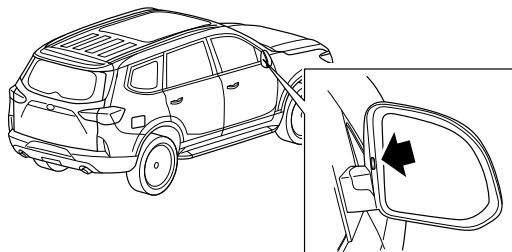

起动和驾驶

监测区域：

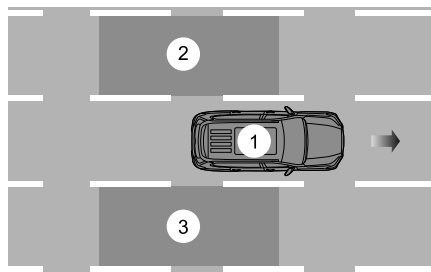

- 1 主车
- 2 左相邻区域
- 3 右相邻区域

预警告模式

当左右相邻区域②和③存在目标车辆时，系统给予主车提示，对应侧的警告灯常亮。

当左右相邻区域②和③有目标车辆以较快速度超越主车时，系统给予主车提示，对应侧的警告灯常亮。

紧急警告模式

当左右相邻区域②和③存在目标车辆时，同时主车有变道意图时（打开侧转向灯），系统给予主车预警，对应侧的警告灯闪烁。

在以下情况下，盲区监测系统可能不报警：

- 当目标车辆和主车速度相差过大时。
- 当目标车辆车长较长时，例如大型公交车、客车、卡车等。
- 当目标车辆行驶方向与本车相反时。
- 当区域②或区域③连续经过多辆车辆时，可能只对经过的第一辆车报警，后续可能不再报警。

在以下情况下，盲区监测系统可能受到干扰：

- 传感器表面上有水雾、污垢时，系统可能会受到干扰。
- 在大雨、大雪、大雾等天气条件下，系统可能会受到干扰。
- 在路面有大量积水的情况下，系统可能会受到干扰。
- 当本车道路两侧有树丛或栅栏时，系统可能会受到干扰。

起动和驾驶

提醒：只有车速大于15公里/小时且小于120公里/小时时，盲区监测功能才会被启用。

提醒：本系统只提供本车旁边的有限区域的监控，对于后方来的接近本车的车辆不能提供足够的报警。

变道辅助系统（LCA）

提醒：适用于配置毫米波雷达的车型。

变道辅助系统警示灯位于左右两侧的外后视镜上。变道辅助系统（LCA）可以通过娱乐系统上的触摸开关控制开启和关闭。

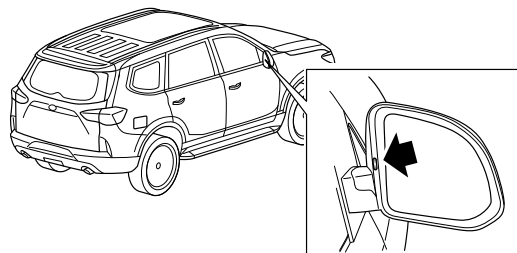

盲点监测

当目标车辆进入监测区域①，则对应侧的变道辅助系统警示灯常亮。

此时如果打开对应侧的转向灯，则变道辅助系统警示灯由常亮变为闪烁。

区域①监测范围为视觉盲点至车后3米，宽度为3米的左右两侧区域。

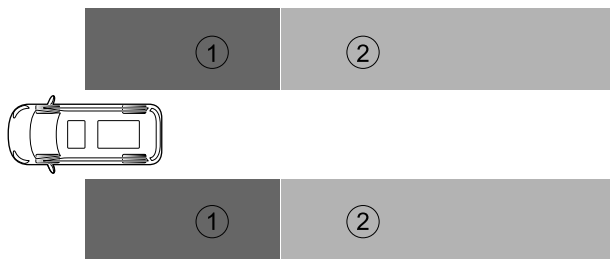

变道辅助

当目标车辆进入监测区域②，且快速接近本车，变换车道将会有撞车危险，则对应侧的变道辅助系统警示灯常亮。

此时如果打开对应侧的转向灯，则变道辅助系统警示灯由常亮变为闪烁。

区域②为变道辅助系统监测区域，监测范围为车后7~70米、宽度3米的左右两侧区域。

提醒：只有车速大于15公里/小时，变道辅助功能才会开启。

后方横向交通预警（RCTA）

变道辅助系统警示灯位于左右两侧的外后视镜上。后方横向交通预警（RCTA）可以通过娱乐系统上的触摸开关控制开启和关闭。

车辆倒车出库时，目标车辆进入监测区域（两侧各30米左右），有碰撞危险，则对应侧的变道辅助系统警示灯闪烁。同时，在倒车影像屏幕对应后方来车方向显示报警图标，显示时长为3秒。

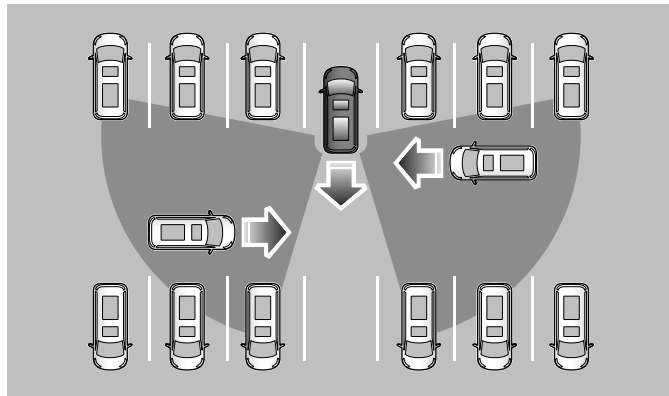

起动和驾驶

下车开门预警系统（DOW）

! 开门预警仅作为辅助安全系统，感知距离与实际距离可能不同。不能仅依靠开门预警系统识别车辆周边风险，请仔细查看车辆周围环境。

下车开门预警系统警示灯位于左右两侧的外后视镜上。下车开门预警系统（DOW）可以通过娱乐系统上的触摸开关控制开启和关闭。

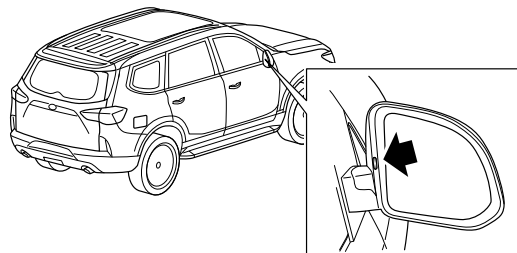

当车辆靠边停车时，车辆侧后方雷达实时对相邻两侧监测区域内的动目标进行探测，当感知到后侧方动目标跟本车开门有碰撞风险时，下车开门预警系统（DOW）启动提醒机制，提醒驾驶员存在开门碰撞的风险。本功能旨在提升停车开门时客户的安全性。

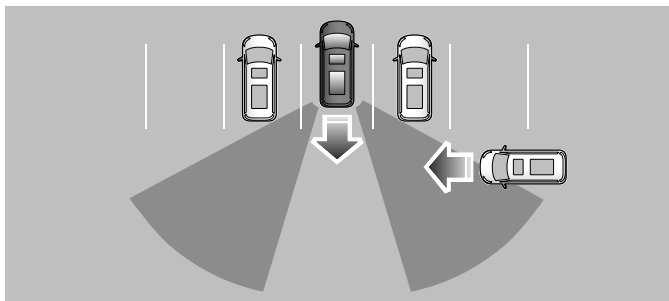
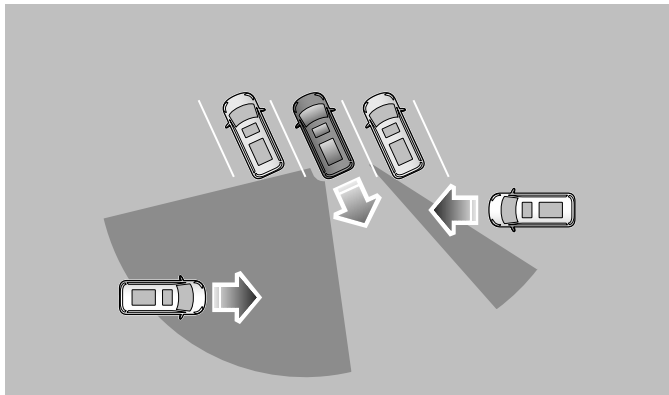

提醒：目标车辆车速大于10公里/小时，本车车速小于10公里/小时，该功能才能启用。

起动和驾驶

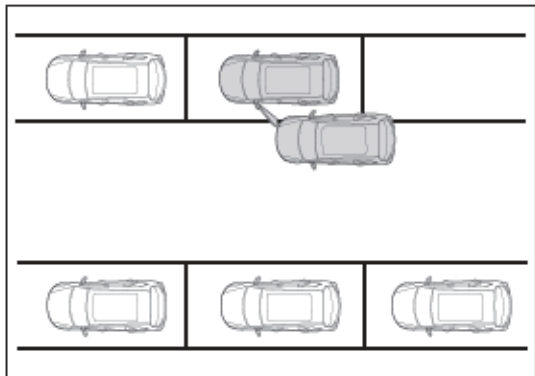

提醒：只有当车辆处于非R挡且车速低于5公里/小时时，下车开门预警功能才会被启用。

提醒：本车辆静止或车速低于3公里/小时时，该功能才能激活；目标车辆速度大于10公里/小时，才能出发报警。

监测区域

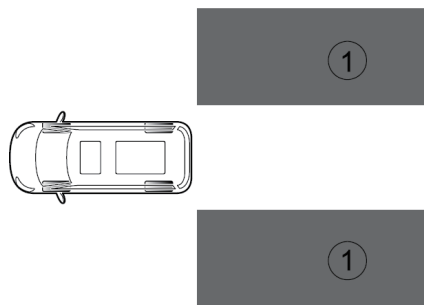

预警告模式：

当动目标进入监测区域①，且系统判断开车门存在危险时，对应侧的下车开门预警系统警示灯常亮。

紧急警告模式：

在进入预警告模式的情况下，系统检测到同侧有车门打开，则对应侧的下车开门预警系统警示灯闪烁，仪表弹框提示的同时蜂鸣器报警。

提醒：本系统只提供本车旁边有限区域的监控，对于本车正后方来车或紧贴本车的动目标不能提供足够的报警。

起动和驾驶

轮胎



使用不合格或受损轮胎是相当危险的！

如果车辆的轮胎过度磨损、损坏或充气气压不正确，请切勿驾驶。

切勿使车辆超载。

不正确的轮胎充气压力或车轮和轮胎总成不平衡可能会严重影响车辆的稳定性，尤其在高负载、高速度的情况下行驶时。气压不足也会增加滚动阻力、提高油耗、加速轮胎磨损、导致轮胎损坏甚至引发事故。

驾驶时，务必考虑轮胎的情况，轮胎发生故障的常见原因有：

- 与路缘相撞。
- 行驶经过深坑时。
- 行驶时，轮胎气压不足或气压过量

车轮定位不正确可能导致不均匀的胎面磨损。

冬季轮胎



车速不得超过所装冬季轮胎最高允许速度，若车速超过冬季轮胎最高允许速度，轮胎可能突然失压、脱层、甚至爆胎，极易引起事故！

务必根据当时的气候、道路及交通状况调整车速，切勿利用冬季轮胎提供的防滑性能冒险，谨防引发事故！

冬季轮胎可提升汽车在低温环境或冰雪道路上行驶时的操控稳定性和制动性能。建议低于7℃时，应换装冬季轮胎。

汽车在冬季道路条件下行驶时，冬季轮胎可以大大提升汽车的操控稳定性和制动性能，而非冬季轮胎因其结构（轮胎宽度、橡胶成分、花纹类型等）原因在低温下或冰雪道路上的防滑能力较差。

建议使用与原车轮胎规格尺寸、负荷指数相同的冬季轮胎，且四个车轮均需安装冬季轮胎。

冬季轮胎花纹深度磨损至4毫米时的防滑性能将明显降低。

冬季轮胎的最高允许车速以轮胎上的车速代码为准。

速度符号	最高速度（公里/小时）
C	60
D	65
E	70
F	80
G	90
J	100

起动和驾驶

速度符号	最高速度（公里/小时）
K	110
L	120
M	130
N	140
P	150
Q	160
R	170
S	180
T	190
H	210
V	240
W	270
Y	300

此外，建议对超速报警进行设置，可以通过娱乐系统大屏触摸按键控制超速报警功能的开启和关闭。

气温升高至7°C以上，建议换装非冬季轮胎。

防滑链

汽车在雪地上行驶时，建议在驱动轮上使用S型防滑链。

使用防滑链可提高在冬季路面状况下行驶的牵引力。如果希望安装防滑链，要谨记以下几点：

- 1 并非所有车轮和轮胎的组合皆可安装防滑链。安装防滑链时，确保只使用经认可的轮胎尺寸。
- 2 将防滑链安装在驱动轮上。请遵守防滑链制造商的安装说明。

只有在雪地上驾驶时，才以所用防滑链允许的最高车速行驶。请遵守所在国家法规要求。回到无雪路面后，立即拆下防滑链。

起动和驾驶

装载

根据法规，驾驶员有责任确保车辆不超载。

提醒：最大允许总质量显示于安装在车辆右侧B柱前下部的车辆标牌上。本手册介绍了正确的整车质量参数，请参阅一般技术参数章节中的“整车质量参数”。

提醒：应将车内所有货物固定好，以防止货物移动导致的人身伤害。驾驶员有责任确保货物已正确固定。

按照法律规定，如果车辆承载了某种危险货物，应在车外显示特定的警告标志。

行李箱

行李箱捆扎环

在需要固定保护行李箱地板上的物体时使用捆扎环。捆扎环最大承受重量是50千克。不使用时请将捆扎环收回。

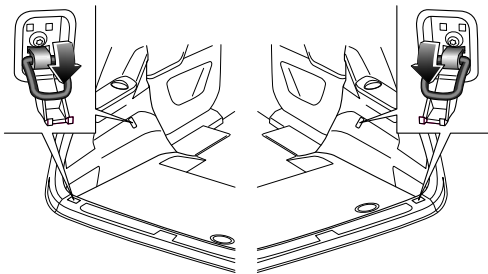

拴钩

行李区两侧各有一个拴钩。拴钩用来固定较轻的装载物，拴钩最大承受的重量是20千克。

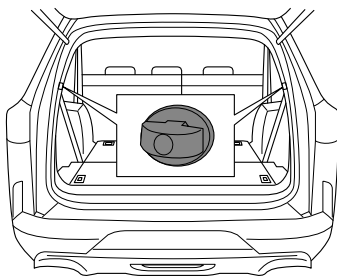

起动和驾驶

行李箱网兜

行李箱网兜有立网和底网两种。

立网

将下面两个网兜绑带钩在行李箱捆扎环上，上面两个网兜绑带绑在拴钩上面，如下图所示。

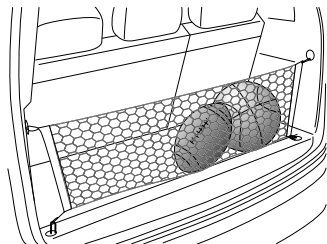

底网

首先需要将第三排座椅靠背向前折叠放平（具体操作请参阅驾驶之前章节中的“座椅”），然后将网兜四个绑带挂到捆扎环上，如下图所示。

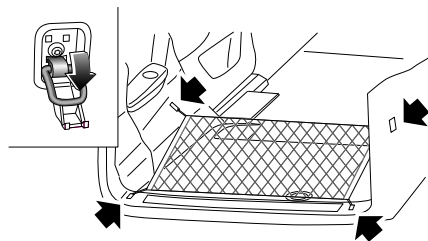

2

起动和驾驶

行李箱储物盒盖板

取行李箱盖板下方储物盒内物品时，可以将行李箱储物盒盖板上挂钩挂在后排座椅头枕导杆上，使得盖板开启一定角度，方便拿取物品。

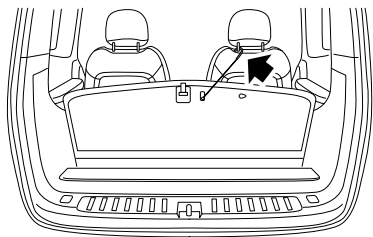

行李箱遮物帘

 不要将行李压在遮物帘上，否则可能损坏遮物帘。

遮物帘使用方法

- 1 首先从行李箱中取出行李遮物帘。先从右端用右手拿起（1），然后沿图中（2）平移拿出。

提醒：使用遮物帘时，某些车型必须先折叠后排座椅。

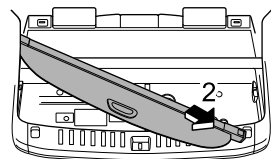
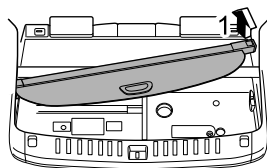

起动和驾驶

2 按下遮物帘两侧按钮以延长遮物帘撑臂。

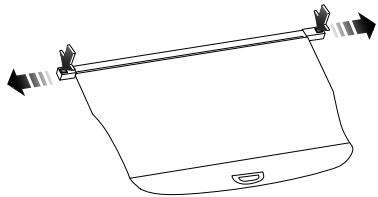

3 将遮物帘撑臂两侧安装至后侧围安装孔内。

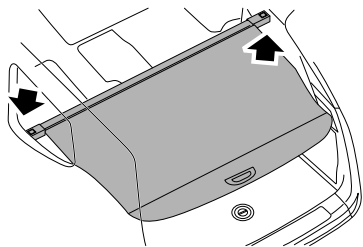

4 将帘子的后侧拉出，然后将安装凸缘扣入后侧开口处两侧的导槽中。

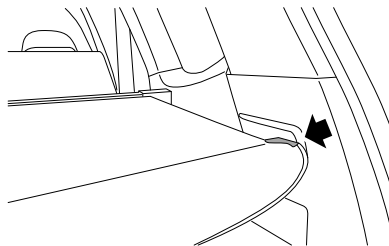

2

收起遮物帘

- 1 收缩遮物帘两侧撑臂。
- 2 先将遮物帘左端伸入储物盒左端。
- 3 将端盖向左推得同时向下卡在储物盒的槽中。

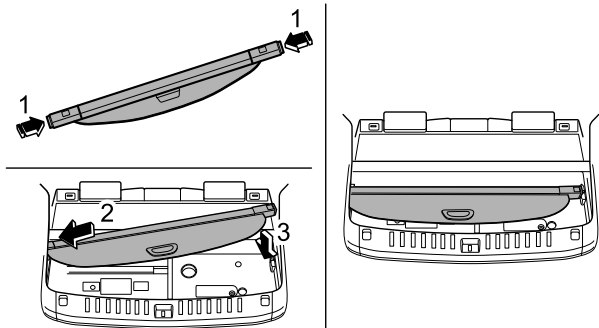

车顶行李架和载物装置

! 务必将行李妥善放置在车顶行李架上，否则可能会引发事故。在任何情况下，均不得超过最大车顶荷载、最大车轴荷载或最大车辆总荷载，否则可能会引发事故。装载有物品的车顶行李架会降低车辆的稳定性，特别是在转弯和遇到侧风时。当将沉重或大件行李放置在车顶行李架上时，车辆的质心位置偏移加之风阻均有可能影响车辆的操控性并引发事故。在此情况下，您应根据实际情况，调整驾驶方式和速度。不建议在车顶行李架装载有物品时进行越野行驶。仅可在天窗关闭时使用车顶行李架，否则车顶行李架或放置在其上的行李可能会危及周围人员。

车辆的操控性可能会受装载物体的影响。只能安装设计供您车辆使用的行李架系统。若想了解更多信息，请向本公司授权服务商进行咨询。

对于获得本公司认可的行李架系统，在行驶时的最大载重量为75千克。获得认可的行李架系统的自身重量不计入载重量。

如果使用的是其他车顶行李架系统，则该系统自身的重量必须计入载重量。

装载物必须均匀分布，且不能在行李架上悬空。在行驶50公里后，要检查行李架和装载物的连接牢固程度。

拖车牵引和前绞盘

拖车牵引

提醒：适用于可以配置后拖车装置的车型。

使用前需知

 在保证不超过牵引能力要求和拖车球头最大允许载荷的情况下（请参阅“推荐牵引重量”），将负载放置到尽可能靠近拖车车轴的位置，牢固固定并尽可能放低。在牵引车无负载时，为实现挂车的最佳稳定性，需要将挂车上的负载尽可能的朝前端放置，但不能超过最大前端负载要求（请参阅“推荐牵引重量”）。

- 遵守国家特定的拖车牵引法规。
- 车速切勿超过每小时100公里。
- 仅适用于中置轴拖车，且在牵引拖车时，不得超过“推荐牵引重量”所规定的载荷。
- 驾驶新车或者车辆上的传动系零件（发动机、变速箱、分动器、前后桥）更换为新件时，建议不要在行驶里程达到800公里前牵引拖车。
- 规定的拖车载荷仅适用于海拔1000米高度内。由于随着海拔增加，空气密度会降低，从而使发动机输出功率和爬坡能力下降，因此，海拔每增加1000米，总质量必须减少10%。
- 如果通过标准的外后视镜看不到挂车后面的交通情况，就需要安装附加后视镜，两个后视镜必须安装在可翻转的臂架上并进行调整，保证任何时候都有足够的向后视野。
- 在不牵引挂车的时候，请拆下牵引装置。

- 务必使用适合于本牵引车和挂车的安全链。将安全链穿过拖车装置下方的孔并连接到挂车上。有关正确的使用和安装，请咨询挂车制造商。
- 当车辆处于托底、陷车等情形脱困时，拖车装置使用请遵循以下注意事项：
 - 拖车绳需系缆旗。
 - 禁止从侧面或垂直角度拖拽。
 - 禁止弹射拖拽，牵引力初始速度不得超过5公里/小时。
 - 使用拖车钩拖拽时，拖拽牵引力不得超过30千牛。

驾驶说明

牵引挂车会影响您车辆的操控性能、制动性能、燃油消耗等。为了您和乘客的安全，保证安全的牵引挂车，请遵循以下驾驶建议。

起步行车

- 驾驶前，检查所有安全设备以确保安全操作。请确保牵引车与挂车的胎压、灯光和连接装置正常，避免出现机械故障。
- 请安全装载挂车货物，确保货物被安全固定在挂车上，确保挂车保持水平，否则请不要驾驶车辆。
- 起步要平稳，避免急加速和紧急制动，特别是在湿滑路面上行驶时，可能会因为打滑而导致车辆失控。
- 应尽量避免牵引车空载而挂车负载。如果无法避免，由于载荷分布不合理，应低速行驶。
- 随着车速增加，牵引车和拖车的行驶稳定性下降，因此在不适宜的道路、天气和大风情况下，尤其是在坡道上行驶时，速度应尽可能低，不得超过法规规定的限速行驶。

起车和驾驶

制动

 若您的挂车配备有制动系统，请遵守当地的相关规定，正确安装及操作此系统。

切勿将挂车与牵引车上的制动系统相连接。

- 制动牵引挂车的状态下，会增加车辆的制动距离。因此，应加大与前车的行驶距离。
- 如果拖车装有惯性制动器，要先缓慢制动，再迅速制动。这样可以避免由于拖车车轮抱死而引起制动冲击。坡道行驶时应及时换入低挡，充分利用发动机的制动作用。

超车

- 牵引挂车时，车辆的车身长度加上挂车会变得更长，因此在超车时，需要经过更长的超车距离，才能返回到原来行驶的车道。

倒车

- 牵引挂车时倒车不同于一般倒车，比较困难，应特别小心并加强练习。
- 倒车时，用单手握紧方向盘的底端，将您的手向左转动，即可将挂车转向左方，向右方转动，可将挂车转向右方。一定要低速倒车，如有可能可以请他人协助。

转弯

- 牵引挂车时，转弯要平稳，尽量避免颠簸或突然操作，并应提早开启转向信号灯。转弯时，转弯半径必须比未牵引挂车时大。这样才能使挂车不会碰到路肩、路标、树木或其他物体。

坡路行驶

- 牵引挂车行驶至较陡或较长的坡路时，应提前减速降挡。根据挂车重量和坡路坡度来决定驾驶速度，以便减少发动机和变速器过热的可能性。
- 尽量避免在坡路上驻车，如果无法避免，需在牵引车和挂车的轮胎下面放置止动块，并施加驻车制动。

发动机保护模式

- 当发动机水温很高时（如在30℃以上的高温环境下，车辆以很大负荷在长坡或陡坡上行驶），为了降低损伤，发动机会进入保护模式。当发动机水温达到特定的温度，会出现如下现象：
 - 1 发动机水温指示向会朝H方向移动；
 - 2 发动机动力减退；
 - 3 空调制冷功能可能会自动关闭一段时间（风机仍然会运行）。
- 当发动机水温较高时，发动机动力会减小，在某些情况下，车速也会降低。可以通过油门踏板对车速进行控制，但加速性能可能达不到期望值。
- 当驾驶工况发生变化，发动机水温下降后，可以通过油门踏板进行正常加速，空调制冷功能也会自动恢复。



发动机过热会导致发动机动力和车速降低，车速可能降低到小于其他车辆的速度，可能会增加撞车的风险，此时驾驶需要格外小心。如果车辆不能保持安全的车速，请将车辆停在路边的安全区域，让发动机水温降低到正常水平。

起动和驾驶

推荐牵引重量

最大牵引能力

车型	驱动类型	变速器	未配备拖车制动器	配备拖车制动器
汽油发动机车型	四驱	8AT自动变速器	750千克	2000千克
柴油发动机车型	四驱	8AT自动变速器	750千克	2500千克

拖车前端重量

拖车前端重量是指车辆在静止状态下，牵引装置与挂车连接处能承受的垂直方向的最大载荷。

注意

前端重量应不小于最大牵引质量的4%且不小于25千克，不大于最大允许牵引质量的10%。切勿超过最大允许前端重量，这对牵引车和挂车的稳定性非常重要。

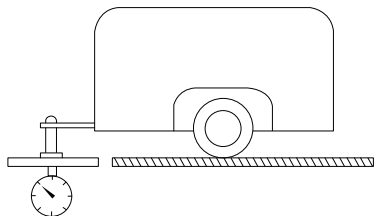

车型	最大前端重量
汽油发动机车型	200千克
柴油发动机车型	250千克

拖车装置的安装

- 1 拖车装置安装在车架后横梁中部，首先需要将对后保险杠进行改制，按照仿形纸，根据纸上的描述，进行后保开口操作。

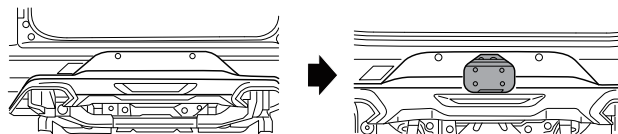

- 2 拖车装置（即虎头钩）与车架装配前，先将备胎拆下，保证拖车钩安装的操作空间。（备胎拆卸方法请参阅“备胎”）
- 3 将拖车装置（即虎头钩）装配在车架横梁中部预留的安装点上，牵引钩底座安装尺寸105毫米×55毫米，紧固件拧紧扭矩 150 ± 15 牛米，紧固件选用要求：螺栓BG/T 16674.1 M12×1.5-120 10.9级，选用全螺纹或者光杆长度不大于90毫米的螺栓，摩擦系数0.12~0.18；垫片是GB/T96.1 d12，硬度300HV~370HV，摩擦系数0.12~0.18；螺母M12×1.5 10.9级。螺栓4件/车，垫片4件/车，螺母4件/车。（用户可以根据需要选择安装尺寸与车架匹配的拖钩，紧固件选用不得低于规定要求值，以免在使用中发生螺栓松脱或断裂问题。）

起动和驾驶

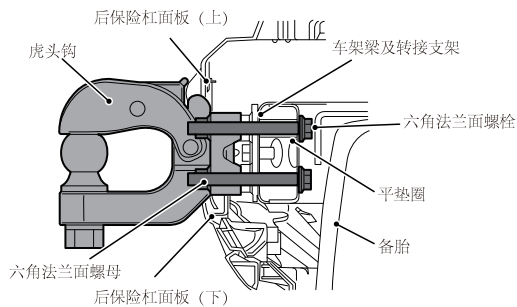
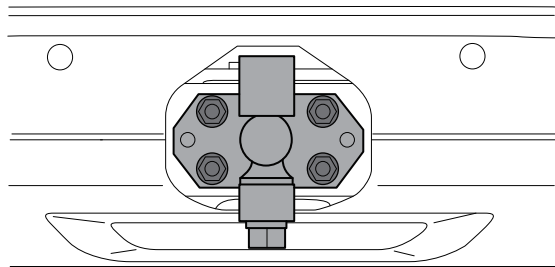
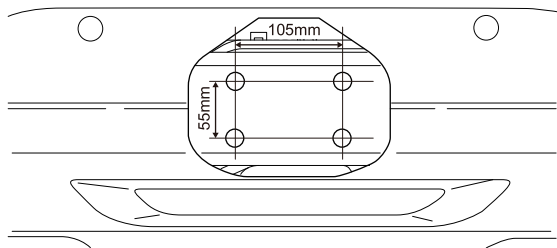

- 4 拖车装置（即虎头钩）装配完成后，需将备胎重新装配好，务必检查备胎上表面是否与车架贴紧，避免在行驶过程中因备胎松动产生零件异响。
- 5 拖车装置的球头尺寸需符合GB/T 25980中4.2的要求。

提醒：亚马逊版标配拖车装置，无需改制后保险杠。

保养维护

如果车辆常用于牵引拖车，应在保养间隔内对车辆进行附加保养，以保证对车辆的持续满意度。

拖车装置使用前，需提前检查拖车装置紧固件扭矩，如未达到装配扭矩要求，需复紧螺栓扭矩至110~130牛米。螺栓扭矩需定期维护（复紧），防止在使用中螺栓松脱，造成安全事故。

起动和驾驶

前绞盘

提醒：适用于配置前绞盘的车型。

特别注意事项





一般安全事项

- 保持作业区域整洁、有序，这样容易暴露存在的危险或一旦遇到危险能及时采取较好的应对措施。
- 穿戴紧实，不要穿戴宽松的衣服、鞋帽等，这些容易被机器活动部件绞住或遇到危险不能及时脱开。
- 使用合适的工具，确定将要使用的工具是否能完成现有的工作，不要随意拓展机器的功能或用途。
- 保持一定的工作安全距离，观看者不要进入工作区域。
- 高度集中注意力，不要在疲劳时使用工具。
- 检查机器的运动部分、控制部分是否灵敏、可靠，任何零件损坏都有可能对导致机器失效或产生危险。
- 机器的维护和保养应由专业人员进行。
- 保持机器整洁，有油，随时能进入工作状态。

特别安全事项

- 在即将使用机器前请仔细检查纤维绳及各连接处是否可靠，有无损伤。
- 充分估计工作负荷和绞盘另一端固定物承载能力，必要时灵活采用定滑轮换向和动滑轮增加机器负载能力。
- 电源线及控制线接好后必须无负载检验手柄控制正确性和灵活性以及机器能否正常运转。

- 使用前应确定电池处于良好状态，在绞车运转同时开动发动机为电池充电。
- 绞车工作时不要触及任何受力部件或受力部件不要同任何固定物相碰以免产生危险。
- 绞车工作时不要转动离合手柄。
- 纤维绳收回时应带轻负载并排列整齐，清洁。
- 绞车遇到水淋或水浸时，必须及时升温将水蒸发干净，升温方法可采用开动绞车或晒太阳等。
- 绞车涉水后，除需及时升温将水蒸发干净，还必须及时给齿轮箱更换足量（约120~150克）的润滑油。
- 本绞车推荐仅作车、船等短距离临时移动并短时使用，不宜作长期连续的工业产品使用。
- 本绞车不能用作起重机械。
- 本绞车拖拉的设备上禁止有人。

	使用前先看说明书		防止滚轮夹手
	请使用配套的吊钩和吊钩带进行收绳或放绳		不要用于起吊
	不要用于拖人		不要在水下使用
			

起动和驾驶

特别注意事项

- 如发现纤维绳有断股现象请及时更换。
- 如纤维绳已断裂，不允许用户现场打结或穿接，必须更换新的绳子或是发还给厂家维修。
- 纤维绳属于消耗品不提供质保服务。使用前请注意纤维绳的磨损情况，使用后请及时保养、清洗去掉泥沙增长寿命！

使用方法及注意事项

- 1 使用前确保所有的机械和电控连接及性能状态均是符合要求的，并估计牵引力和固定牵引物承载能力等应符合要求。
- 2 转动离合手柄使离合处于离开位置，取下缆绳端放出缆绳；将缆绳一端固定在树干或其他具有足够强度的固定物上。

注意

当缆绳接近末端时，请停止放绳，请务必保证绳筒上有10圈预绕圈！

注意

如果绳筒转动方向与标定方向相反，将会导致刹车失效产生危险，同时线拉力对绞车底部弯矩加大而可能损坏绞车！

起动和驾驶

打开保险盒盖，拆下绞盘正极线固定螺母。

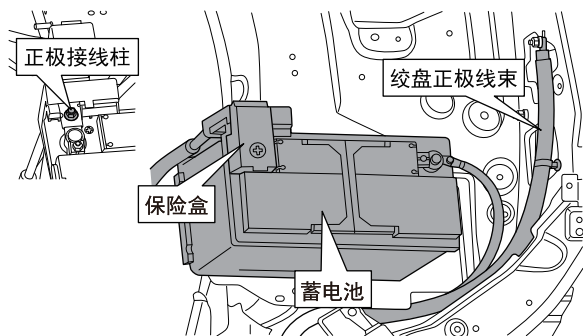

将绞盘正极线束搭接在正极接线柱上，拧紧螺母。

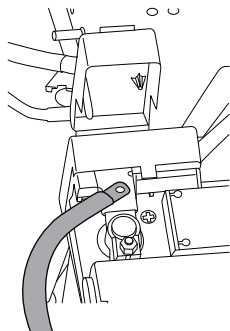

- 3 当确信所有连接及控制可靠后合上离合器，转动离合手柄到“合”的位置（如果转动手柄感觉有些费力，就要点动绞盘控制手柄开关转动一下绳筒，这样就可以顺利挂接）。

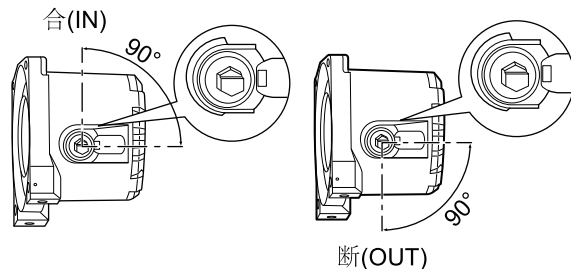

- 4 同时按下绞盘操作手柄的按钮超过3秒，灯亮后，再单独按控制手柄“IN”，绞盘开始工作。

提醒：此为操作为手柄无线功能使用要求，如需使用有线遥控功能可参考本章第12条说明。

起动和驾驶

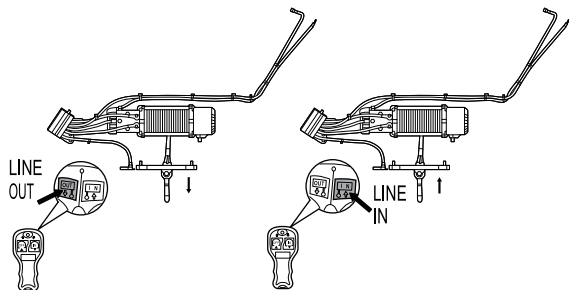

吊钩安装示意

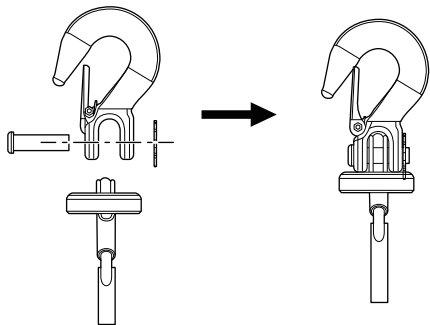

注意

绞车工作时，请集中注意力，观察绞车、牵引物与被牵引物等状态，不要试图用人力帮助绞车工作，如有可能开动发动机为电池充电。

- 一旦控制系统在一个方向上失去控制，请立即按下手柄另一个方向按钮不放，直到拆下电池正极连线。
- 重载工作30秒或轻载工作稍长一些时间后机器发热是正常的，此时应根据具体情况让机器休息一下，以保护机器和电池。
- 绞车工作时如出现堵转或转动速度极低，请立即停下，重新估计牵引力或清除相关障碍。

注意

千万不要强迫绞车超负荷工作！

- 工作时，缆绳与机器拖拽角一般不要超过 15° 。

注意

过大拖拽角将会破坏导绳器或机器。

- 绞车工作完毕后应及时清理现场并检查各受力件是否完好，尤其是缆绳，若发现问题，请及时送修，以备下次使用。
- 如果绞车需要换移地方工作，必须遵照第一章的安装方法及安装要求安装。
- 绞盘带电流过载保护，当负载超过额定负载时，绞盘停止工作，待负载减小后，绞盘可继续工作。

起动和驾驶

- 12 用有线功能时，无需双手按按钮启动遥控（即遥控上指示灯不能亮起），直接将手柄延长线一头五芯插头插到控制盒出来的接线口内，另一头插到手柄尾部的插座里，拧好盖子保证装配到位，然后按手柄上标识对绞盘进行放、收绳操作。

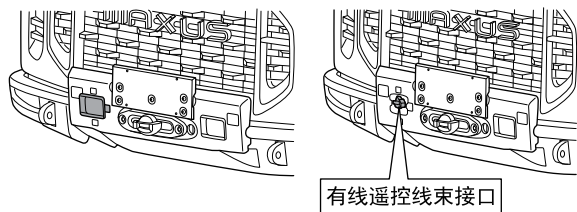

- 13 绞盘使用完毕后，绕好纤维绳，将吊钩放回原位，继续收绳，使绳子保持一定张力拉紧使缓冲块和导绳器贴合，打开机舱盖，用T型扳手拆下绞盘正极线束放回原位，盖好保险盒盖，盖好机舱盖。将使用后的工具放置在工具包保存好。

配置：有线-无线一体式遥控工具包

- A、T型套筒；B、一体式绞盘控制器；C、吊钩；D、吊钩带；E、有线延长线；

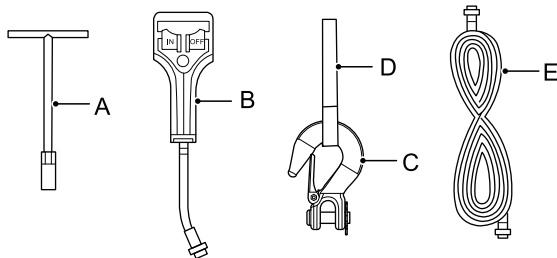

以上附件均放在绞盘工具包内，打开后备箱在在储物盒或行李箱即可看到。

起动和驾驶

绞盘操作警告

- 避免不规则的绕绳；当绳子不规则的堆积在一处时，应先卸下负载，并相应的调整滑轮的固定点，再卸下纤维绳进行重绕。
- 当拖曳工作完成后，请放出纤维绳，重新缠绕整齐。
- 将控制手柄放在车内不易受损的地方；在使用前要对控制手柄进行检查。
- 着手操作绞盘时，插上控制手柄并将离合完全合上；绞盘电机运动时请不要操作绞盘离合。
- 不要将吊钩钩在绞盘纤维绳上，这样会破坏纤维绳。
- 在拖曳过程中，尽可能站在安全的距离观察绞盘。每拉动1米左右时停止绞盘一次，检查纤维绳有没有堆挤到绳筒一端。纤维绳会因为堆挤卡住而损坏绞盘。
- 使用滑轮可以使绞盘的拉力加倍，速度减半，并且能够保持拉力一直在滚轴的中间位置。在使用滑轮助力时，绞盘的吊钩应该连接到车辆底盘上。
- 放绳时，务必至少保留十圈纤维绳在绳筒上，否则纤维绳在负载时会被拉脱，造成严重的人身伤害和财产损失。
- 放绳时，务必至少保留十圈纤维绳在绳筒上，否则纤维绳在负载时会被拉脱，造成严重的人身伤害和财产损失。
- 请在放出的绞盘纤维绳上搭一块有一定重量的搭布（建议在2~5千克左右）或类似物体以防止纤维绳在受力断裂或者拉脱时反弹。
- 负载时，纤维绳可能相互交叉挤压在一起。此时，请不要试图用手去排整相互挤压的纤维绳，而用控制控制手柄，交叉按动“IN”和“OUT”，使绳筒分别正转和反转达到排绳的目的。整齐，紧凑的排绳能避免纤维绳相互交叉挤压。

- 当被拖曳的处于斜坡上时，请用物体塞到拖曳面，防止车辆下滑。
- 电池
 - 确保电池处于良好状态，避免电池接触的酸性物质或其他会损坏电池的化学物质。
 - 在电池附近工作时，请戴护眼眼罩及防护手套。
 - 使用绞盘时，请发动车辆发动机，以保证足够的电池电量。
 - 为了不影响到车辆的使用，最好配有专用电池。
- 绞盘纤维绳
 - 确保纤维绳处于良好状态，且适当地连接于绞盘上。
 - 不要使用已经磨损的纤维绳。
 - 使用和保养直接影响到纤维绳的寿命。绞盘使用后，通常需要重新缠绕纤维绳。重新缠绕时，请施加不低于150LB（68千克）左右的力于纤维绳上，这样有助于缠绕到绳筒上的纤维绳整齐，紧凑。否则，本来应该缠绕的纤维绳反而绕到了内圈里面而受到内圈纤维绳的挤压，这样的话，纤维绳可能会被严重损坏。新绞盘第一次使用前，请将纤维绳全部放出（注意应至少保留10圈在绳筒上），然后按重新缠绕的要求进行重新缠绕这样有利于延长纤维绳的使用寿命。
- 离合器
 - 离合器是用来手动快速放绳用的。当离合手柄处在断开状态时，可将纤维绳快速拉出，但此时严禁用于拖拉负载。

起动和驾驶

- 为避免无意起动绞盘,在不使用绞盘的时候,请将绞盘的离合手柄处于断开状态;待使用时将其合上。

- 在带负载时严禁脱离离合器。

- 不要通过移动车辆来帮助绞盘增大拉力。绞盘运作的同时移动车辆,会增大纤维绳的负载而导致损害和危险。
- 使用绞盘时,突然使纤维绳受力猛拽被拖曳的物体非常危险。纤维绳在松弛的状态下,若使车子后退,就可能使纤维绳突然受力,而造成不必要的风险。
- 本绞盘主要设计是用来牵引货物,不能将绞盘当作提升设备来使用,因为此两种设备的特点和安全系数有本质的区别。
- 不能使用绞盘以任何方式移动人员。
- 绞盘工作时,请远离纤维绳,重物下面或后面严禁站人。
- 不要超过绞盘每层额定拉力值工作,更不要长时间连续使用绞盘,那样会造成绞盘的损坏。
- 绞盘使用完毕后,绳钩挂在绞盘支架上进行紧绳操作时,绳钩张紧无晃动异响即可,不要连续过度紧绳,否则会造成绞盘支架的破坏。
- 绞盘使用完毕后,将正极线从电源正极接线柱上卸下,装回原来出厂位置,避免绞盘常通电。在涉水情况下慢慢电解腐蚀电路元器件导致绞盘无法正常工作,或误操作接通绞盘,或电路遇到外在因素划伤线束造成短接等而引起不必要损失。

常见故障及简易处理方法

故障描述	可能引起的原因	纠正措施
空载时卷筒不能正常转动	1、绞盘没有正确安装,引起端部轴承锁死卷筒	参考“使用方法及注意事项”(第2条)检查安装是否正确
	2、刹车损坏	检查并更换刹车
	3、齿轮损坏	检查并更换损坏齿轮
	4、离合手柄处于“离”位置	离合手柄处于“合”位置
有负载时卷筒不能正常转动	1、负载超出绞盘的承载范围	参考规定的额定载荷
	2、电压过低	参考参数表,确保电力充足
	3、绞盘没有正确安装,引起端部轴承锁死卷筒	参考“使用方法及注意事项”(第2条)检查安装是否正确
绞盘转速过慢或发热严重	1、电压过低	参考参数表,确保电力充足
	2、电机损坏	更换电机
	3、机器使用时间过长	待电机温度下降

起动和驾驶

故障描述	可能引起的原因	纠正措施
卷筒不能卸绳	1、离合器没有脱开	参照操作说明，检查离合器
	2、绞盘没有正确安装，引起端部轴承锁死卷筒	参考“使用方法及注意事项”（第2条）检查安装是否正确
不能制动	1、制动器失效	更换制动器
异常噪音或在“缠绕”方向，卷筒颤动	1、电压过高	确保电压正常
	2、绞盘没有正确安装，卷筒被卡住	参考“使用方法及注意事项”（第2条）检查安装是否正确
离合器离合困难	1、绞车长期未使用润滑油粘连相关零件	正反向转动绳筒即可
	2、经长期振动减速箱浮动间隙倾向一侧造成	
	3、两齿向啮合时顶牢	
按下按钮机器不转或一个方向不转	1、控制线未接好	重新接好各控制线
	2、受强磁信号干扰	短暂停留后再次启动
	3、电磁开关长期使用不灵活（若有）	拍击控制盒

故障描述	可能引起的原因	纠正措施
按下按钮没有反应	1. 电池电量耗尽	更换电池
	2、电池纽扣松脱	电池固定
机器一个方向转另一个方向堵转	机器一个方向转另一个方向堵转	按照图示说明重新接好控制线
绞盘不能转动	1、过流保护装置失效	更换过流保护装置
	2、电机损坏	更换电机
	3、控制系统损坏	更换控制系统
	4、控制线接错	按照图示说明重新接好控制线

氮气减振器

提醒：适用于配置氮气减振器的车型。

越野车辆提示

关于氮气减振器

氮气减振器属于精密部件，若您的车辆装配了氮气减振器，强烈建议您的车辆在每次越野（或类似路况）行驶之后，至本公司授权服务商处对减振器进行检查或保养，以保证其性能的稳定。正确的保养可以延长氮气减振器的使用寿命。

保养维护

请您根据车辆行驶路况，选择对应的保养周期和项目，定期至本公司授权服务商处进行保养。

- **100%公路使用：**每隔16000公里检查氮气压力、本体连接处、调节钮、橡胶衬套；每隔80000公里更换氮气减振器润滑油及密封件。
- **100%越野使用：**每隔800公里检查氮气压力、本体连接处、调节钮、橡胶衬套；每隔1600公里更换氮气减振器润滑油及密封件。
- **公路&越野混合使用：**每隔1600公里检查氮气压力、本体连接处、调节钮、橡胶衬套；每隔16000公里更换氮气减振器润滑油及密封件。

您的车辆在参加越野驾驶前，强烈建议到本公司授权服务商进行一次减振器检查，并在越野后进行一次减振器保养。使用过程中减振器出现异响、漏油等性能降低情况，需尽快到本公司

授权服务商进行保养或者维护。正确的保养可以延长减振器的使用寿命。

注意

越野或类似路况行驶，可能导致减振器异响或漏油，使车辆的安全性、操控性、舒适性下降，请及时对减振器进行检查或保养。对于装配氮气减振器的车辆，在越野或类似路况行驶后，强烈建议到服务商处进行一次检查或保养。以保证其性能的稳定，且正确的保养还可以延长减振器的使用寿命。



抬高车身，会对车辆操纵稳定性及驾驶安全性有一定的影响，建议维持车辆出厂车高。

起动和驾驶

调节方法

旋转氮气减振器的调节钮，三角箭头对应的数字即为几档，以下模式供参考，可根据个人的驾驶风格调整档位。

- 1~3档：越野模式（穿越、沙漠）
- 4~6档：标准模式（综合路况）
- 7~8档：舒适模式（公路、水泥路等铺装路面）

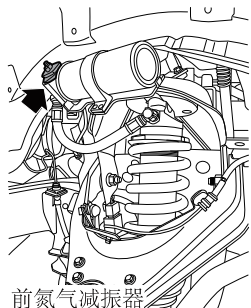

前氮气减振器

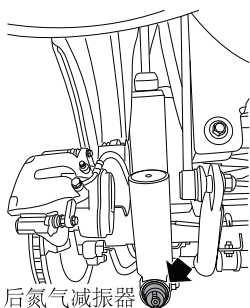

后氮气减振器

同速度下，1档阻尼力最大，即最硬，8档阻尼力最小，即最软；一般出厂档位为4档（标准模式）。

调节旋钮按“+”号方向旋转，阻尼力越来越大，旋转到末端为1档（阻尼力最大）；调节旋钮按“-”号方向旋转，阻尼力越来越大，旋转到末端为8档（阻尼力最小）。

提醒：无论前减振器还是后减振器，左右调节的档位推荐一致，否则会带来操控上的影响。

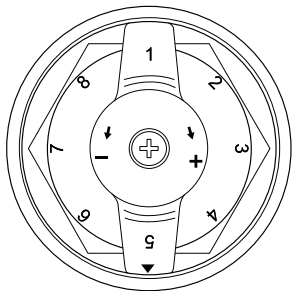

紧急故障处理

- 278 危险警告灯
- 278 三角警示牌
- 279 反光背心
- 279 急救包
- 280 更换车轮
- 285 牵引车辆
- 287 燃油滤清器排水
- 288 跨接起动
- 289 更换保险丝
- 296 更换灯泡

紧急故障处理

危险警告灯

当您驾驶汽车遇到问题需要停车或减速行驶时，应按下仪表台上的危险警告灯开关 \triangle ，组合仪表上的“转向指示灯（绿色）”点亮闪烁，同时所有转向灯闪烁，以警示他人，并让警察知道您遇上了麻烦。

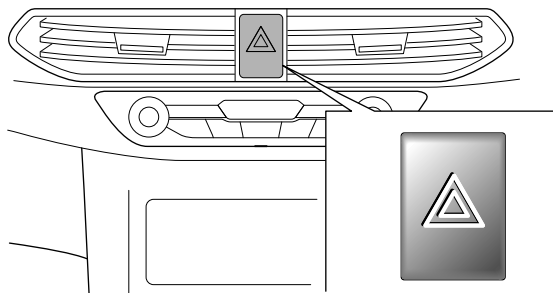

三角警示牌

三角警示牌放在后行李箱下方（适用于三排座椅车辆）或第二排座椅后方（适用于二排座椅车辆）。

当您驾驶汽车遇到问题要将车停在路边时，您必须在车正后方约100米处的路边放置三角警示牌，以警示后面车辆。

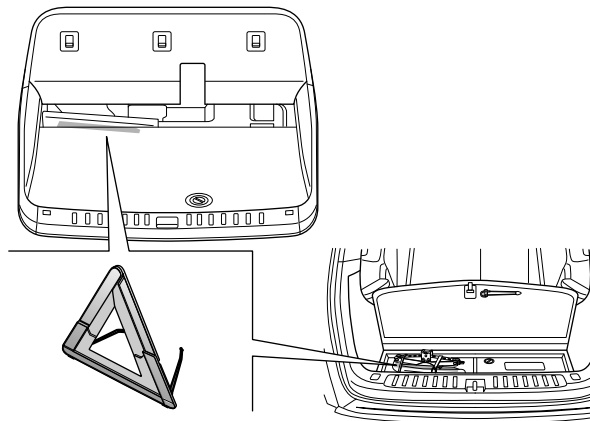

反光背心

反光背心放在手套箱中。

当您驾驶汽车遇到问题要将车辆停在路边时，您必须穿上反光背心，以警示后面车辆。

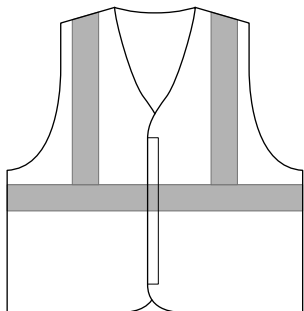

急救包

提醒：请以您购买的实际车辆配置为准。

急救包放在手套箱里。

紧急故障处理

更换车轮

千斤顶

放置

千斤顶放在后行李箱下方（适用于三排座椅车辆）或第二排座椅后方（适用于二排座椅车辆）。

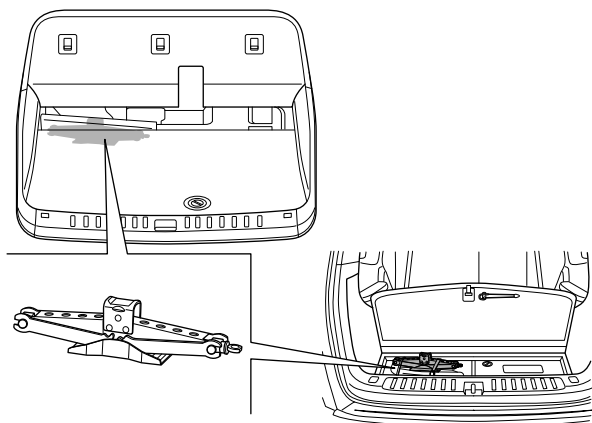

规格

! 此千斤顶仅供更换轮胎使用。不可将其用于其他用途。
此千斤顶仅供您的车型使用，请勿将其用于其他车型。

备胎

! 定期检查备胎的气压。使用胎压不正确的备胎会影响车轮稳定性，这可能造成危险，且对轮胎造成永久性伤害。

备胎安装在车身的后底部，可使用随车工具包中车轮螺母扳手和千斤顶辅助旋转接杆转动传动机构的支撑螺栓，使备胎装置的绳索松开和收紧，达到更换备胎的功能。

注意

更换小尺寸备胎后，车速不得超过120公里/小时，否则有发生事故的风险。尽可能避免油门全开加速、紧急制动和急转弯行驶。最好尽快用全尺寸轮胎替代小尺寸备胎，这样能延长备胎寿命并保持良好状态。

拆卸备胎

- 1 取出随车工具。
- 2 将第三排座椅（如有）靠背向前翻转。

紧急故障处理

3 安装辅助旋转接杆和车轮螺母扳手。

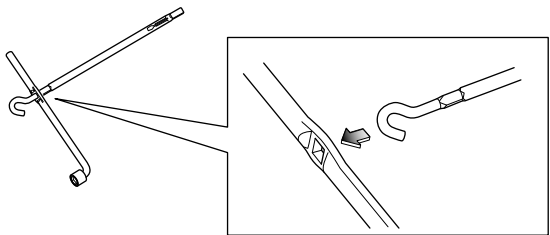

5 将旋转接杆穿过旋盖孔并插入备胎装卸孔中，逆时针转动车轮螺母扳手以降低备胎高度，至备胎到达地面为止。

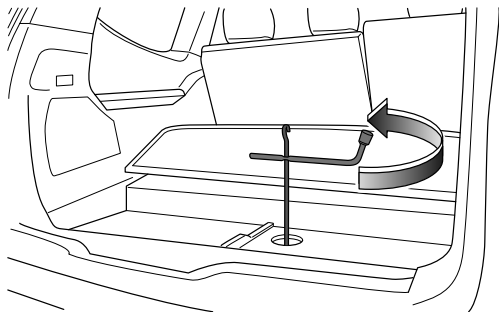

3

4 旋下备胎旋盖。

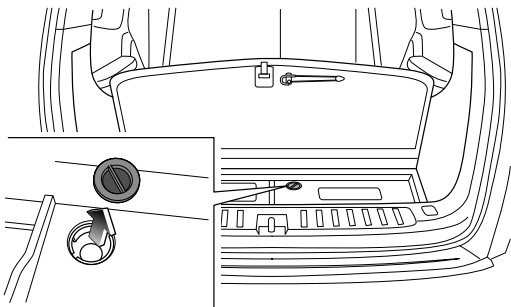

6 备胎到达地面后，持续逆时针旋转车轮螺母扳手并向外拉出备胎。禁止过度转动扳手，否则会损坏备胎装置。

7 从备胎中取出托盘。

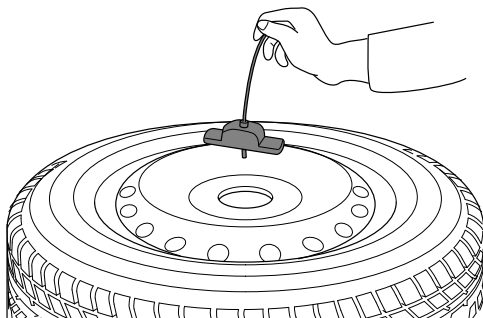

紧急故障处理

存放备胎

- 1 把车轮放在地上，使气门嘴朝上（注意不要放反）。
- 2 把车轮放在车辆后部下方。
- 3 将备胎托盘置于轮辋中心，并调整到合适位置使之与备胎紧密连接。
- 4 顺时针转动车轮螺母扳手直到发出咔嗒声，备胎已安装到位。

注意

将车轮置于备胎架后，请检查车轮安装是否牢固。如车轮松动，可能会因振动而脱落并引发事故。

- 5 旋上备胎旋盖，关闭行李箱后盖板。

更换轮胎

车辆停置

 请选择坚固的、水平的、不会妨碍交通的、且您本人不会有交通危险的地方停放车辆。

若您在公共道路上，请打开危险警告灯，并放置三角警示牌。

确保千斤顶所在地面坚固度足以支撑千斤顶及其将要举起的车辆，否则它可能会变得不稳而移动，并从而破坏车辆且/或造成人身伤害。

请使用合适的车轮塞固定住其它车轮。

若您位于较滑的地方，请勿使用千斤顶。若条件不适合使用千斤顶，或者您对安全完成任务的信心不足，请呼叫帮助。

确保前轮正指前方。

关闭发动机时，拉起驻车制动手柄，如果您的车辆安装了电子驻车制动系统，向上拉电子驻车制动（EPB）开关，启用电子驻车制动系统，并将换挡杆挂到1/R挡（手动变速器）或P挡（AT自动变速器）。

紧急故障处理

放置千斤顶

! 仅可在指定的顶起点使用千斤顶。顶起高度不应超过更换轮胎所必须的高度（例如高出地面不超过30厘米）。

使用千斤顶前，请先确保乘员已离开车辆。

当车辆被千斤顶顶起时，不允许任何人把身体的任何部分置于车下。

举升时，必须使千斤顶垂直于车身。

前轮顶升点位于纵梁下平面（第四横梁与第二悬置之间）。后轮顶升点位于横向稳定杆支架上，且千斤顶凹面需与横向稳定杆支架曲面对中。

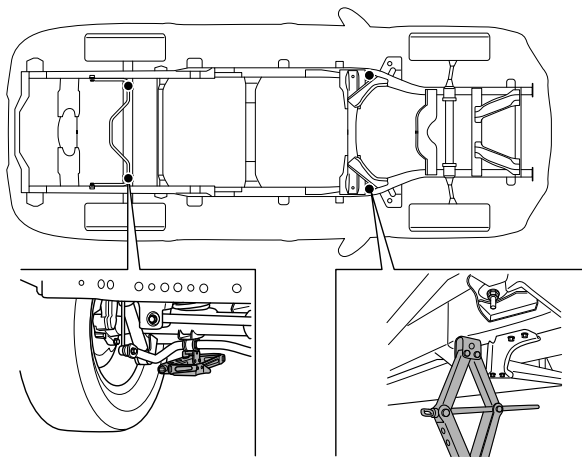

换上备胎

! 举升时切勿发动发动机。切勿走到举升起的车辆下面。
拆下车轮螺母前，请确定车辆稳定且不会滑动或移动。
需使用扭力扳手精确的检查车轮螺母拧紧扭矩，并在更换车轮后尽快检查胎压。

一定要将换下的车轮、千斤顶及随车工具包收至指定位置。若随意放置或放置不当，则它们可能在冲击或急刹时移动，造成破坏或人身伤害。

- 1 拆下备胎，请参阅本章节中的“备胎”。
- 2 检查千斤顶是否仍然垂直于顶起点；如有需要请更换位置。
- 3 使用随车工具包中的车轮螺母扳手，按逆时针方向拧松车轮固定螺母。

3

紧急故障处理

- 4 安装辅助旋转接杆，顺时针方向旋转车轮螺母扳手，直至所需更换车轮恰好离开地面。

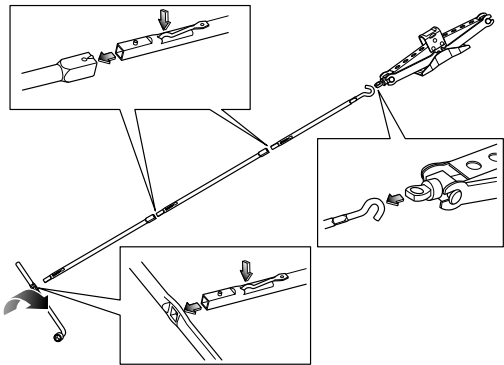

- 5 拆下车轮的固定螺母，并小心的搬下车轮。
- 6 换上备用轮胎，按顺时针方向固定车轮螺母。
- 7 放下车身并移开千斤顶。
- 8 按对角顺序（见图示）将车轮固定螺母完全旋紧，车轮螺母扭矩： 125 ± 13 牛米。
- 9 换下的车轮安装到备胎位置中，请参阅本章节中的“存放备胎”。
- 10 收起换下的车轮、千斤顶辅助旋转接杆、车轮螺母扳手、千斤顶及随车工具包。

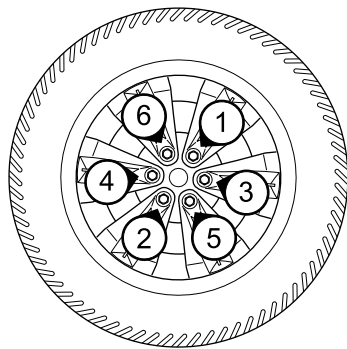

注意

务必将备胎装置托盘完全升起并紧固，即使没有安装备胎。

牵引车辆

牵引或被牵引时，请确保遵守国家牵引车辆的相关规定。

牵引环

前牵引环

前牵引环位于前保下部。

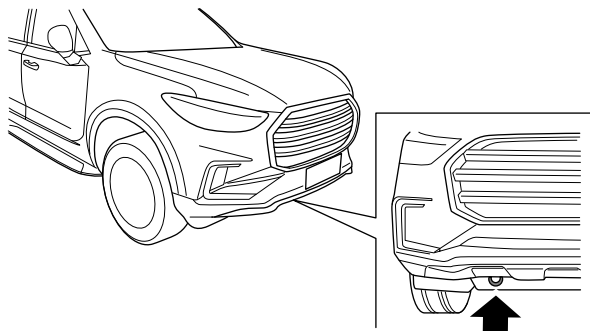

注意

前牵引环所能承受的质量为1/2 GVW（总质量），请勿拖曳超过该质量的车辆。

后牵引环

若需从后方牵引车辆，将牵引环堵盖从后保险杠左侧处取下，将放置在随车工具包内的后牵引环拧至后保险杠。

完成车辆牵引后，拧下后牵引环并放置到随车工具包内，再将牵引环堵盖盖上。

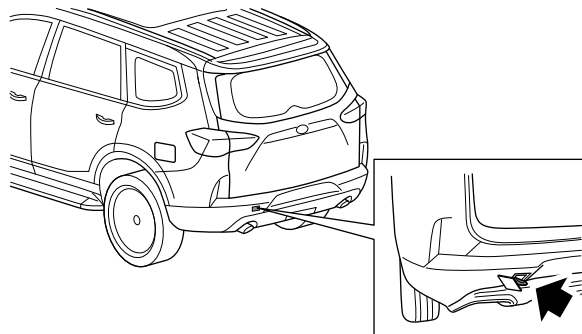

3

注意

后牵引环所能承受的质量为1/2 GVW（总质量），请勿拖曳超过该质量的车辆。

紧急故障处理

牵引绳索可使用范围如下图：

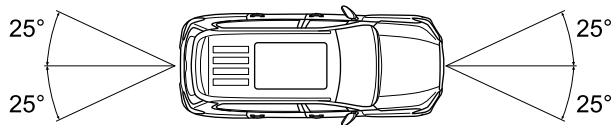

牵引

被牵引前

! 为确保转向装置可自由转动，务必将点火开关转至“ON（开启）”位置，且在牵引过程中保持。这是为了确保转向解除锁定、转向灯及制动灯可以工作。

被牵引时

被牵引时，请松开车辆驻车制动，且挂上空挡。

! 发动机未运转时，没有制动助力器辅助及动力转向辅助。此情况下，需要更大的力来操作制动踏板及更长的时间及力来转动方向盘。

注意

- 在牵引车辆时，对于两驱自动挡车型，务必吊起驱动轮使其离地，且速度低于50公里/小时，拖行距离低于50公里，换挡杆务必放入N挡位。
- 在牵引车辆时，对于两驱手动挡车型，换挡杆务必放入空挡。
- 在牵引车辆时，对于四驱车型，请采用平板车整体托运。

燃油滤清器排水

类型一

提醒：适用于柴油发动机的车型。

! 务必穿戴合适的手套以保护双手不接触柴油。

排水按如下方式进行：

- 1 点火开关转至“LOCK（上锁）”位置。
- 2 在燃油滤清器放水螺栓下方放置合适容器，用合适工具拧开放水螺栓（1）。
- 3 排水至出现洁净的柴油后重新拧紧放水螺栓（1），放水螺栓拧紧扭矩：2~2.5牛米。
- 4 起动发动机。“燃油滤清器水位警告灯（黄色）”应在约2秒后熄灭。检查滤清器有无燃油泄漏。

注意

若组合仪表上的“燃油滤清器水位警告灯（黄色）”在驾驶中亮起，请尽快在安全地点停车，关闭发动机并进行排水。

! 不可将柴油燃料倒入家庭或公共下水道系统中。请使用当地许可的废物处理设备。

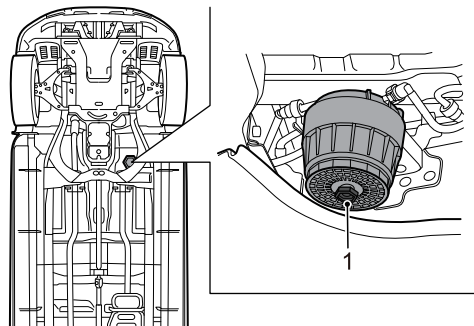

类型二

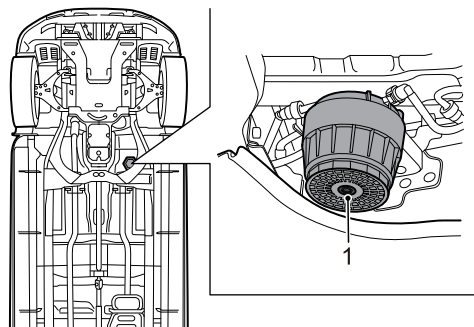

跨接起动

断开蓄电池连接

- !** 进行蓄电池相关作业时，务必穿戴防护手套及护目镜。
请勿在蓄电池区域使用明火、造成火花或吸烟。您会受重伤，车辆也会受损。

如欲断开蓄电池连接，请务必先断开负极（-）接地端，然后才是正极（+）。连接蓄电池时，请先安装并紧固正极电缆（+），然后才是负极（-）电缆。并用凡士林油盖住端子。

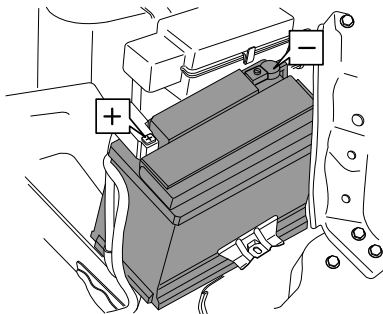

注意

- 断开蓄电池之前，务必关闭发动机及全部电气设备2分钟以上。断开时，请勿让端子接触到车身的金属部件。所产生的短路可能造成电火花。
- 若正负极连接电缆反向，将造成电气系统损坏。

跨接起动

- !** 决不允许推动或者牵引车辆起动。
保证两个蓄电池的额定电压相同（12V），而且跨接电缆是被认可的用于12V汽车蓄电池的电缆。

跨接

- 1 使两车尽量靠近。
- 2 关闭发动机及全部电气设备。
- 3 用红色的跨接电缆连接两个蓄电池的正极（+）。
- 4 把黑色的跨接电缆从供电蓄电池的负极（-）连接到需充电蓄电池车辆的接地点（不是负极）。
- 5 确定各处连接装置均接触良好。
- 6 检查跨接电缆有无接触到任何发动机起动时的运动部件。
- 7 检查两部车辆的驻车制动手柄是否合上，且变速杆是否处在空挡。

紧急故障处理

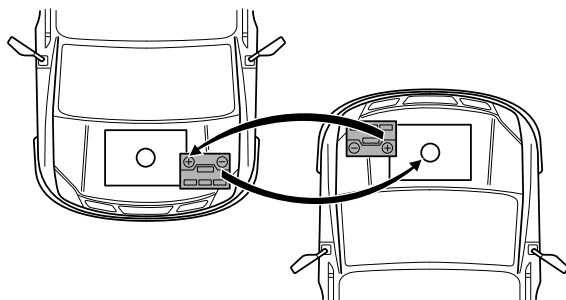

起动

起动供电蓄电池车辆，并让其怠速运行几分钟。

- 1 起动需供电蓄电池的车辆。
- 2 发动机起动后，怠速运行两分钟以上。

提醒：如果尝试几次后没有能起动，车辆很可能需要维修。

断开

- 1 关闭供电车辆发动机。
- 2 确定导线端不会相互接触，且断开中不会接触到发动机的任何运动部件。
- 3 拆卸跨接电缆。拆卸的过程和连接的过程相反。

更换保险丝

本车辆的保险丝分别位于两个盒中。

注意

车辆上的任何电气零部件溅到液体都会损坏，请务必将任何电气零部件上的盖子盖好。保险丝规格列表上的内容根据车辆配置、技术状态会不断进行更改，请以您的车辆实际状态为准。

驾驶舱保险丝盒

驾驶舱保险丝盒位于驾驶员侧下储物盒的后方。

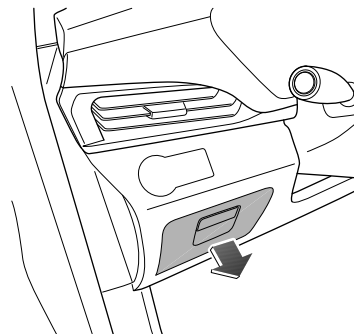

3

紧急故障处理

驾驶舱保险丝盒内的保险丝可通过驾驶员侧下储物盒盖背面标签加以识别。

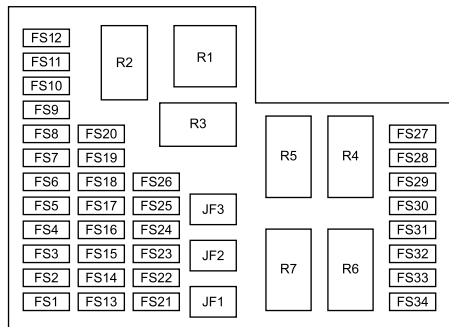

规格

代号	规格	功能
FS1	15A	方向盘加热
FS2	10A	IG电源 防盗基站/组合仪表/模块车身控制
FS3	10A	IG电源 安全气囊控制单元
FS4	15A	无钥匙系统控制器
FS5	10A	IG电源 自动防炫目后视镜/车道偏离辅助
FS6	10A	IG电源 前空调面板/电子驻车开关/后视镜调节开关
FS7	7.5A	车道偏离辅助系统

代号	规格	功能
FS8	25A	前天窗/全天窗电动遮阳帘
FS9	25A	副驾电动座椅
FS10	25A	主驾电动座椅
FS11	15A	ACC4(点烟器)
FS12	10A	降噪模块
FS13	10A	车联网/12寸屏
FS14	10A/15A	点火开关/(无钥匙启动/尾门感应传感器)
FS15	10A	前鼓风机反馈
FS16	10A	后鼓风机反馈
FS17	10A	ACC2(无线充电模块/副驾驶员门电动车窗开关/后视镜调节开关/前鼓风机/天窗)
FS18	10A	ACC3(扬声器/天线/娱乐系统)
FS19	15A	ACC1(右后12V电源插座)
FS20	30A	功率放大器
FS21	10A	组合仪表
FS22	15A	自动变速器
FS23	25A	娱乐系统/收音机
FS24	10A	诊断口
FS25	10A	前空调控制面板/氛围灯/左侧中控开关/驾驶模式开关/行李箱灯/空气净化器
FS26	/	预留
FS27	/	预留

紧急故障处理

代号	规格	功能
FS28	/	预留
FS29	25A	主驾玻璃升降电机
FS30	25A	副驾玻璃升降电机
FS31	/	预留
FS32	/	预留
FS33	/	预留
FS34	10A	后视镜加热
JF1	30A	数字风扇(适用于柴油发动机车型)
JF2	40A	座椅加热
JF3	30A	全景天窗
R1	/	前鼓风机继电器
R2	/	ACC继电器
R3	/	IG继电器
R4	/	行李厢灯继电器
R5	/	后视镜和后窗加热继电器
R6	/	数字风扇继电器(适用于柴油发动机车型)
R7	/	照地灯继电器

前舱保险丝盒

前舱保险丝盒位于前舱盖底部舱壁右侧及右侧前大灯的后方（当从汽车前部观察时）。

类型一

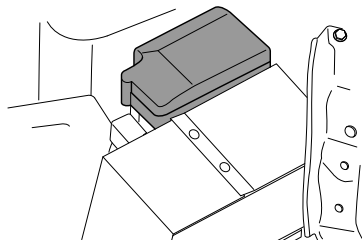

类型二

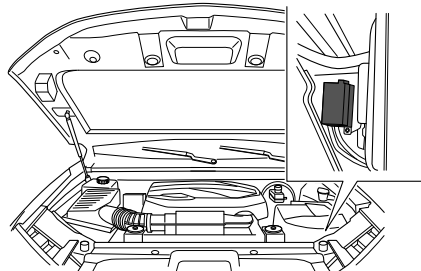

紧急故障处理

注意

在打开保险丝盒盖之前，请务必确保保险丝盒周边环境干燥，确保任何方向都没有液体流入打开盖子的保险丝盒中，否则将损坏保险丝盒，引起严重后果。

只需拆下前舱保险丝盒的盖子，就能接触到保险丝。前舱保险丝盒保险丝可通过保险丝盒盖背面印刷的标签加以识别。

类型一

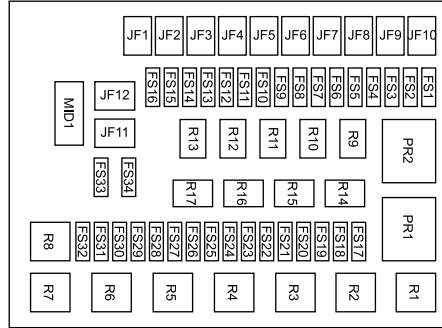

类型二

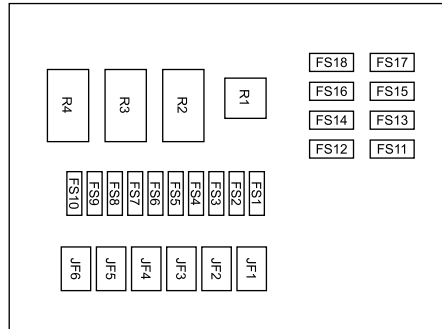

紧急故障处理

规格

类型一

代号	规格	功能
FS1	10A	KL30电源
FS2	25A	后窗加热/后视镜/行李厢灯
FS3	30A	IEC电源5
FS4	25A	燃油泵
FS5	25A	ABS/ESP阀
FS6	15A	发动机控制模块
FS7	30A	前雨刮
FS8	15A	电子水泵(适用于汽油发动机车型)
FS8	15A	SCR尿素系统继电器电源(适用于柴油发动机车型)
FS9	15A	空调压缩机/蓄电池传感器
FS10	30A	IEC电源3
FS11	25A	雾灯/位置灯/日行灯
FS12	25A	IEC电源8
FS13	25A	近光灯
FS14	20A	远光灯
FS15	30A	IEC电源2
FS16	30A	IEC电源4(适用于汽油发动机车型)
FS16	30A	BCM供电(适用于柴油发动机车型)

代号	规格	功能
FS17	/	预留
FS18	15A	前LAMBDA传感器(适用于汽油发动机车型)
FS18	20A	氮氧传感器/PM传感器(适用于柴油发动机车型)
FS19	15A	后氧传感器/主继电器电源(发动机线束)(适用于汽油发动机车型)
FS19	15A	冷却泵(适用于柴油发动机车型)
FS20	15A	点火线圈(适用于汽油发动机车型)
FS20	15A	发动机线束INLINE供电(适用于柴油发动机车型)
FS21	15A	主继电器电源
FS22	20A	喇叭
FS23	10A	起动机反馈(适用于汽油发动机车型)
FS24	10A	后雾灯/位置灯/日行灯
FS25	10A	后视镜折叠/尾门/油箱盖
FS26	25A	中控锁
FS27	10A	内饰灯具/化妆灯/后视镜/雨刮阳光传感器
FS28	15A	左侧远光灯
FS29	15A	右侧远光灯
FS30	15A	左侧近光灯
FS31	15A	右侧近光灯
FS32	10A	大灯调节
FS33	25A	外灯

3

紧急故障处理

代号	规格	功能
FS34	15A	洗涤/后雨刮
JF1	30A	主继电器
JF2	50A	电子驻车
JF3	30A	起动机
JF4	30A	IG电源
JF5	60A	ACC电源
JF6	40A	IEC电源9
JF7	40A	直流稳压器2
JF8	40A	ABS/ESP电源(电机)
JF9	40A	前鼓风机
JF10	40A	后鼓风机
JF11	60A	玻璃升降电机(适用于汽油发动机车型)
JF11	60A	IEC电源1(适用于柴油发动机车型)
JF12	60A	IEC电源6
MID1	100A	冷却风扇
PR1	/	PTC空调辅助制热系统继电器
PR2	/	PTC空调辅助制热系统继电器
R1	/	水泵继电器(适用于汽油发动机车型)
R1	/	SCR尿素系统继电器(适用于柴油发动机车型)
R2	/	PTC空调辅助制热系统继电器

代号	规格	功能
R3	/	喇叭继电器
R4	/	起动机继电器
R5	/	油泵继电器
R6	/	雨刮电源继电器
R7	/	雨刮速度继电器
R8	/	主继电器
R9	/	空调压缩机继电器
R10	/	后雾灯继电器
R11	/	位置灯继电器
R12	/	左前雾灯继电器
R13	/	右前雾灯继电器
R14	/	近光灯继电器
R15	/	远光灯继电器
R16	/	左日间行驶灯
R17	/	右日间行驶灯

类型二

代号	规格	功能
FS1	20A	逆变器
FS2	10A	网关
FS3	10A	差速锁控制器

紧急故障处理

代号	规格	功能
FS4	25A	左后电动车窗
FS5	10A	胎压检测/360全景影像
FS6	15A	前排座椅加热
FS7	15A	后排座椅加热
FS8	30A	TCCU电源1
FS9	30A	TCCU电源2
FS10	25A	右后电动车窗
FS11	30A	ACC1 (左后12V电源插座/中央扶手后下方12V电源插座)
FS12	10A	ACC2 (220V车载逆变器/网关/ USB接口/ 后鼓风机/左后门电动车窗开关/右后门电动车窗开关)
FS13	10A	IG电源1
FS14	10A	IG电源2
FS15	10A	IG电源3
FS16	10A	IG电源4
FS17	15A	前桥离合器
FS18	30A	柴油加热继电器电源(适用于柴油发动机车型)
JF1	60A	预热控制器(适用于柴油发动机车型)
JF2	40A	加热控制单元(适用于柴油发动机车型)
JF3	40A	PTC空调辅助制热系统1
JF4	25A	电动举升门控制器

代号	规格	功能
JF5	40A	PTC空调辅助制热系统2
JF6	40A	PTC空调辅助制热系统3
R1	/	ACC继电器
R2	/	柴油加热继电器(适用于柴油发动机车型)
R3	/	后鼓风机继电器
R4	/	IG继电器

紧急故障处理

更换保险丝

! 只能使用同等规格/额定电流的保险丝更换。安装非指定的保险丝会损坏电气系统甚至起火。

试图更换保险丝之前，必须关闭点火开关和所有电气设备。任何对汽车电气系统未授权的更改会对电子管理系统产生严重的副作用并引发火灾。

使用保险丝盒中提供的拉出器工具将保险丝往外拉以拆下保险丝。

可以根据保险丝内部导线确定保险丝是否熔断（如箭头所示）。

提醒：同一保险丝重复出现故障表示电路有故障，应尽快联系本公司授权服务商检修。

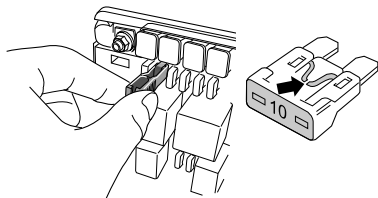

注意

未授权更改车辆电气系统将使车辆保修失效。

更换灯泡

在更换任何灯泡前，关闭点火开关和灯开关，以免造成任何可能的短路。

在拆卸或安装灯泡时，不要用手接触灯泡，如若接触，使用一块布或用酒精擦净灯泡上的手迹。

注意

更换的灯泡类型和规格必须与原来灯泡相同。

灯泡规格

灯泡	规格
近/远光灯	HIR2
前转向灯	PY21W
前雾灯	H11
后转向灯（类型一）	PY21W
倒车灯（类型一）	W21W
制动灯/后位置灯（类型一）	P21/5W
后转向灯（类型二）	WY21W
倒车灯（类型二）	W21W
牌照灯	W5W
前顶棚阅读灯	W5W
后顶棚阅读灯	W5W

灯泡更换

以下是拆卸灯泡的方法，对于没有列出的需要更换的其它灯泡，应尽快联系本公司授权服务商检修。灯泡的安装与之相反，不再描述。

前组合灯

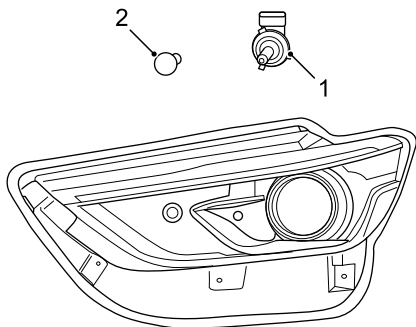

1 近/远光灯

打开前舱盖，在前组合灯后部：

- 逆时针转动灯泡盖，将其拆下。
- 拆下近/远光灯灯泡。

2 前转向灯

打开前舱盖，在前组合灯后部：

- 逆时针转动灯泡盖，将其拆下。
- 拆下转向灯灯泡。

后顶棚阅读灯

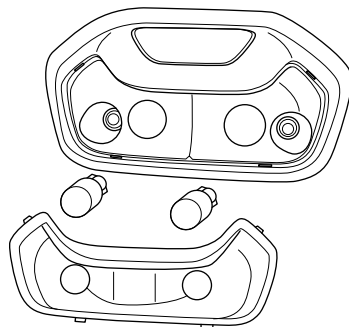

使用螺丝起或类似物小心撬起灯罩。

拆下后顶棚阅读灯灯泡。

维护和保养

- 300 安全
- 301 定期维护
- 301 车主检查
- 302 前舱
- 303 前舱盖
- 304 发动机机油
- 307 冷却液
- 308 制动液
- 309 洗涤液
- 310 洗涤器喷嘴
- 310 刮水器刮片
- 311 安全带
- 312 蓄电池
- 315 轮胎
- 317 其它维护

安全

对您的车辆进行任何检查或维护时，务必小心以降低人身伤害的风险或损坏车辆的风险、务必始终遵守以下安全注意事项。



关闭点火开关并拔下钥匙，特殊程序要求除外。

发动机运转时，务必确保双手、工具和衣物等远离传动皮带和皮带轮。

散热器风扇随时可能起动（即使发动机未运转）。务必确保双手、宽松衣物（如领带、围巾等）远离风扇叶片。

发动机运转时/起动后，发动机舱盖下方的许多组件将发热，如发动机、排气系统、冷却系统等。在其冷却之前，切勿触碰。

点火开关打到“ON（开启）”位置时，切勿碰触电线或组件。切记蓄电池和车辆电线承载着可能导致人身伤害的高电流或高电压。切勿造成线路短路。

切勿在不通风的地方起动发动机，排出的有毒废气非常危险。

如果可能，将发动机停止并将蓄电池断开后，再对发动机室进行操作（请参阅紧急故障处理章节中的“跨越起动”）。如果需要在发动机运转的情况下检查发动机舱盖下方，确保车辆位于水平地面、已拉起驻车制动手柄且换挡杆位于空挡（N）或驻车挡（P）位置。确保火柴和明火远离蓄电池区域和所有燃油相关部件，切勿在这些区域和部件附近吸烟。

多数用于机动车辆的液体为有毒液体，切勿饮用或与皮肤或眼睛接触，这些液体包括蓄电池酸液、冷却液、制

动液、燃油、洗涤液、润滑油、制冷剂等。如果需要加注，请佩戴保护手套。务必遵守标签和容器上的所有说明。在车上或车下工作时，如果可能接触飞溅或掉落的物体、喷洒出的液体等时，请使用眼部保护装置。

长时间与发动机机油接触可能导致皮肤病，包括皮炎和皮肤癌。接触后应彻底清洗干净。

请确保儿童和宠物远离车辆。切勿允许任何人呆在车内（根据您的指示在车上工作的人除外）。确保儿童远离机油、液体和润滑脂。

维护和保养

定期维护

对车辆进行定期维护将有利于您车辆的经济性、安全性和可靠性，必须切记确保车辆安全且适于道路行驶的责任最终在于您自己（车主/操作人员）。

规定了需要进行的维护以及进行维护的间隔时间，以便正确维护您的车辆。请按照《用户保修保养手册》上的规定，到本公司授权服务商对车辆进行定期维护。

按照规定的要求对您的车辆进行定期维护将确保您的最大利益。

因本公司授权服务商具有合格资质的工作人员、所需的设备以及预先制定的维护计划，可以为车辆提供最可靠的服务，所以建议到本公司授权服务商进行定期维护。

车主检查

为确保车辆驾驶的可靠性和经济性，行驶前车主必须进行以下简单但重要的检查：

每日检查

- 灯光（确保所有透镜清洁）、喇叭、组合仪表、警告灯和指示灯、玻璃刮水器和洗涤器的功能。
- 安全带是否完好。
- 制动器运行正常。
- 目测车底是否有水、机油、燃油、废气以及其它泄露。

维护和保养

每周检查或长途行驶之前的检查

- 检查液位/加注液体。
 - 发动机机油
 - 冷却液
 - 风窗玻璃洗涤液
 - 制动液
- 检查所有轮胎的状况及压力（包括备胎）。
- 检查并操作空调系统。

恶劣工况

经常在恶劣工况下使用车辆时，建议缩短维护的间隔时间。

请按照《用户保修保养手册》上的规定，到本公司授权服务商对车辆进行定期维护。

前舱

汽油发动机的车型

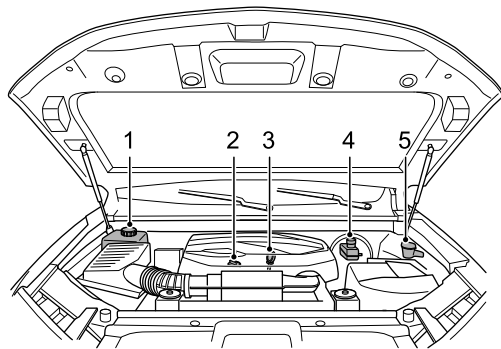

- 1 冷却液储液罐
- 2 机油加油盖
- 3 机油量油尺（蓝色）
- 4 制动液储液罐
- 5 洗涤液储液罐

柴油发动机的车型

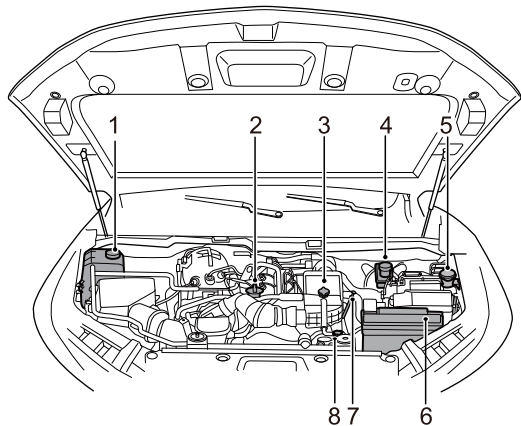

- 1 发动机冷却液储液罐
- 2 机油加油盖
- 3 水空中冷器压力盖
- 4 制动液储液罐
- 5 洗涤液储液罐
- 6 蓄电池
- 7 机油量油尺
- 8 水空中冷器冷却液储液罐盖

前舱盖

打开前舱盖

气撑杆

- 1 拉动驾驶员侧下护板下方的前舱盖解锁开关即可将前舱盖解锁。

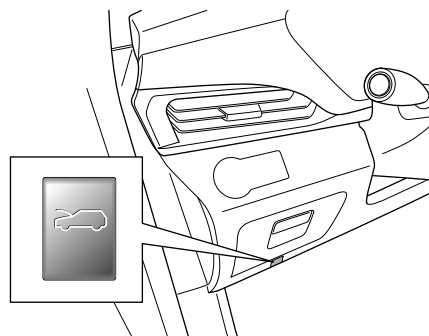

- 2 略微提起前舱盖前部，将拨杆向右推并提起前舱盖。

维护和保养

关闭前舱盖

 当点火开关打到“ON（开启）”位置时，散热器风扇随时可能起动（即使发动机未运转）。务必确保双手、宽松衣物（如领带、围巾等）远离风扇叶片。

如果发动机正在运转，请将手、衣物等远离旋转中的滑轮、传动皮带和风扇叶片等装置。

气撑杆

向下按压前舱盖前部，直至听到锁扣卡入的声音。试着向上拉动前舱盖，检查锁定机构是否已正确卡入。

注意

关闭之前，请检查是否将工具、抹布、设备等物品遗留在前舱盖下面的区域内。

发动机机油

推荐使用正确牌号的机油，规格请参阅一般技术参数章节中的“推荐的油液”。

本公司授权服务商非常乐意为您提供推荐机油的最新变更和改进。如果您所在的地区气温非常低（-30℃以下），建议您的发动机使用适用冬季的专用机油，具体请您咨询本公司授权服务商。

注意

切勿使用不符合规定牌号要求的机油。机油使用不当可能会造成发动机损坏，进而无法享受保修。

维护和保养

检查和加注



加注时不要超过最高油位标记。

长期频繁地接触用过的发动机机油可导致严重的皮肤病。请避免过多的皮肤接触机油，万一接触到时则应彻底清洗。

请将发动机机油存放在儿童和宠物接触不到的地方。

将车辆停放在平地上，发动机怠速热机1~2分钟，然后将点火开关关闭，等待10分钟左右进行检查机油液面高度。

拔出机油量油尺，并用纸或无绒布擦净刃口。将机油量油尺完全插回，然后再抽出。油位指示必须介于最高量“MAX”与最低量“MIN”标记之间。

汽油发动机的车型



柴油发动机的车型



注意

需经常检查发动机机油油位，必要时需加注。发动机机油加注过多或不足，都有可能损坏发动机且无法享受保修。

如需要加注，请旋下机油加油盖，多次少量地加入规格正确的新机油。等待机油滴入到油槽，然后重复油位检查过程。必要时再加注，直至油位正确。



空容器和用过的机油不能随意丢弃，以免污染环境。

汽油发动机的车型

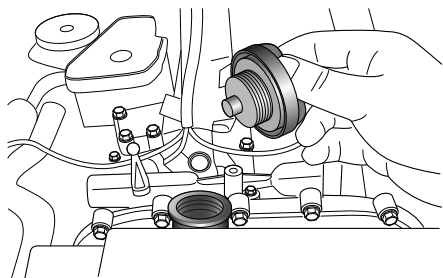

机油油耗

发动机的机油消耗量受多种因素的影响（这些因素也同样会影响燃油消耗量），其中机油的类型以及汽车的驾驶方式（特别是“磨合”期内）是最重要的两种因素。机油通常在“磨合”期内和连续高速运行的情况下消耗量较高。必须遵守本手册关于驾驶技巧的建议。请参阅起动和驾驶章节中的“驾驶”。

柴油发动机的车型

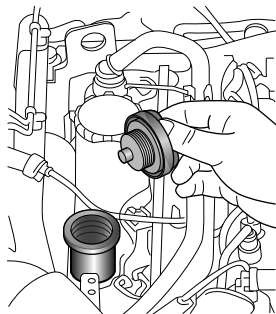

冷却液

 冷却液有害，切勿吞食。不要让冷却液接触到眼睛或皮肤。万一接触到，请立即用大量清水冲洗。

规格正确的冷却液不仅能保护发动机免遭冰冻损害，还能全年保护免遭腐蚀。如果未添加规格正确的冷却液，切勿驾驶汽车。冷却液的规格请参阅一般技术参数章节中的“推荐的油液”。

冷却系统中的液体必须按规定间隔时间排出、冲洗，并重新加注合适份量的防冻液。

注意

在加注或更换冷却液时，只能使用指定的冷却液。如果使用非推荐的冷却液，可能会损坏冷却系统并导致无法享受保修。

检查和加注

 系统处于热态时，切勿卸下膨胀箱盖，溢出的水蒸汽或热冷却液会导致受伤。如果必须在发动机较热的情况下添加冷却液，请先等待10分钟，将一块厚布盖在膨胀箱盖上，缓慢地逆时针转动冷却液储液罐盖以释放冷却液罐内的压力，然后再卸下罐盖。

务必将汽车停在平地，且发动机静止（冷态）的情况下检查冷却液液位。

液位可在冷却液膨胀箱中看到，正常液位应该位于最高量“MAX”与最低量“MIN”标记之间。

如果液位下降到“MIN”标记处，请清洁冷却液储液罐盖周围的部位，并逆时针转动卸下罐盖。加注指定的冷却液到最高量“MAX”与最低量“MIN”标记之间。装上罐盖。

提醒：冷却液在变热后会膨胀，液位可能会高于液位标记。

提醒：过量加注会导致在发动机升温时溢出，并破坏冷却效果。只需在发动机冷却时加注到指示的液位处。

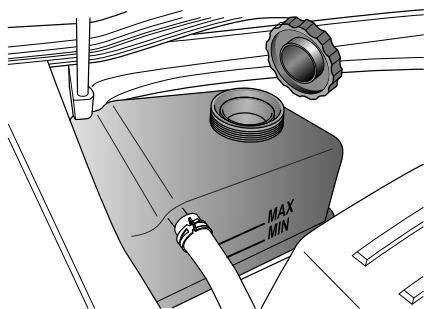

注意

如果液位明显下降或经常需要加注，应怀疑是否出现泄漏或过热情况，应尽快联系本公司授权服务商检修。

寒冷天气注意事项

为减少寒冷天气使用冷却液可能遇到的问题，应考虑以下建议：

- 本车辆冷却液冰点标准值为 -35°C （冷却原液和水混合比例为1:1），故需将车辆停放在可以将冷却液温度维持在 -35°C 以上的区域。
- 低于 -35°C 的极寒地区使用，请根据当地温度使用合适比例的冷却液。（可使用折射计T10007检测冷却液冰点数值）

制动液



如果制动液液位明显下降，应尽快联系本公司授权服务商检修。

只能使用指定类型的新制动液。如果使用用过的或非指定类型的制动液，可能会导致制动性能下降。

保持制动液清洁非常关键。如果有任何灰尘进入系统，可能会导致制动性能下降。

不要让制动液接触到皮肤或眼睛；万一接触到，立即用大量清水冲洗。请将制动液放在儿童接触不到的地方。

不要让制动液流到发动机上，否则可能会在发动机变热时燃烧，从而导致起火并损坏发动机。

提醒：液压离合器使用的也是来自制动储液罐的液体。

注意

- 只能在制动装置主缸中加注符合DOT4规格的制动液。切勿使用其它类型的制动液。
- 制动液如果接触到漆面，会对其造成损害。请立即擦拭干净，并用清水冲洗。

检查和加注

务必将汽车停在平地，且制动系统处于冷态的情况下检查制动液液位。制动液液位可以在储液罐上看到，正常液位应该位于最高量“MAX”与最低量“MIN”标记之间。如果液位下降到“MIN”标记处，请清洁加液盖周围的部位，并逆时针转动卸下储液罐盖。加注指定的新制动液到最高量“MAX”与最低量“MIN”标记之间，装上储液罐盖。

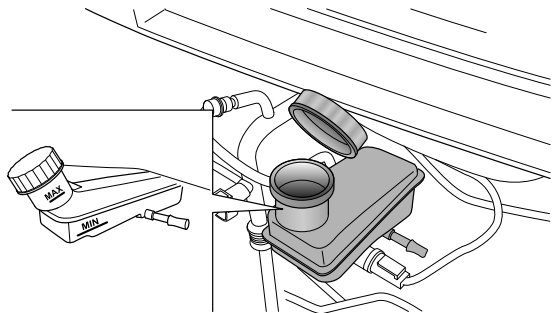

如果液位低于“MIN”标记，则信息中心显示屏上的“制动系统警告灯（红色）”将会亮起。这表示制动系统出现故障，必须立即查明原因。如果正在行驶，请立即将车小心停下。应尽快联系本公司授权服务商检修。切勿继续行车。



不要将用过的制动液随意丢弃，以免污染环境。

洗涤液

检查和加注

! 在洗涤系统无法工作的情况下驾驶汽车是一种危险行为，驾驶之前请务必检查。

挡风玻璃清洗洗涤液储液罐位于发动机舱内。如需加注，请提起加液盖前部添加洗涤液，然后盖好加液盖。洗涤液的规格请参阅一般技术参数章节中的“推荐的油液”。

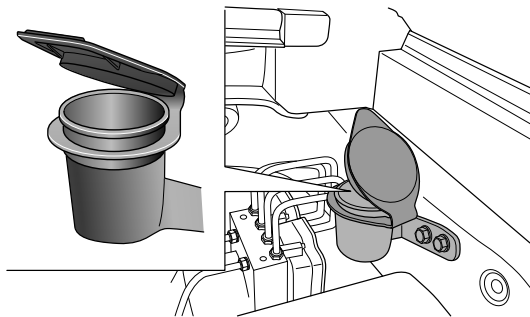

注意

不要使用不符合要求的洗涤液。切勿使用自来水，自来水中的矿物质易堵塞挡风玻璃洗涤液管路或喷嘴。

维护和保养

洗涤剂喷嘴

调整和清洁

前洗涤剂喷嘴

前洗涤剂喷嘴不可调整。

在对喷嘴清洁之前，请确保洗涤剂储液罐含有洗涤剂。如果喷嘴堵塞，请使用细线或细针小心清理。

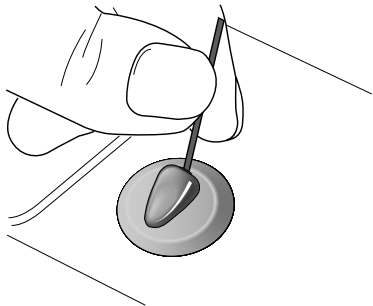

后洗涤剂喷嘴

后洗涤剂喷嘴不可调整。

刮水器刮片

检查

检查刮片边缘是否有粗糙或损坏情况，并检查刮片橡胶是否从上到下都很牢固。

提醒：橡胶片上如有油脂或其它杂质，可能会造成刮水器无法正常工作，并有可能损坏车窗玻璃。

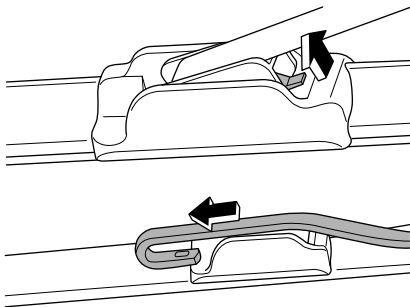

更换

拆卸

- 从风窗玻璃上提起刮水器支臂，然后使刮片与支臂成15°左右。
- 推动固定夹（箭头方向），然后将刮片支架向支臂沿着箭头方向滑动，以便使支架上的枢轴从支臂上的挂钩中松脱。

提醒：记住挂钩与支架的相对位置，因为稍后需要按相同的方法装配更换刮片。

安装

- 将刮片支架装在挂钩上。
- 将枢轴卡入到挂钩中并推入到位，直至听到卡入到位的声音。

维护保养

用优质清洁剂或中性洗涤剂清洗，并使用不起毛的干燥软布擦净。

安全带

检查



安全带还带有敏感的伸缩装置，只有在猛然加速、减速或大幅弯曲时才会锁定。

不要通过上半身有意猛然向前发力的方式来测试锁定装置。

按如下所示检查所有安全带：

- 检查所有安全带固定点的安全性。
- 将锁舌插入锁扣中，并检查锁定动作是否明确。按下红色按钮，检查锁舌是否利落地松出。
- 在带子半松情况下，握住锁舌并急拉一下。检查安全机构是否能自动锁定并防止进一步松动。

维护和保养

维护保养

 **不要尝试以任何方法修复伸缩装置或锁扣机构，也不要改动安全带。如果安全带在出现事故时拉紧过，则应向本公司授权服务商更换并检查固定点。**

定期检查安全带带子是否有擦伤或磨损迹象，并特别留意固定点和调节器。

使用温水和中性肥皂通过海绵清洗安全带；可以进行自然干燥，切勿直接加热或暴露在太阳光照下进行干燥。勿让水进入伸缩机构。绝不要给安全带漂白或染色，因为这样做可能会降低其强度。

蓄电池

关于蓄电池的警告说明：



佩戴眼镜！



蓄电池酸液具有强烈的腐蚀性，佩戴防护手套和防护眼镜！



禁止明火、电火花、强光和吸烟！



蓄电池充电时会产生易爆混合气体！



儿童远离酸液和蓄电池！



对车辆蓄电池和电器进行工作时存在伤害、腐蚀、事故和失火危险！

佩戴防护眼镜。不要让酸性或含铅颗粒落入眼睛里、皮肤上或衣服上。

蓄电池中的酸液具有强烈的腐蚀性，应佩戴防护手套和防护眼镜。蓄电池不能翻转，酸液可能从排气孔中流出来。如果酸液溅入眼中，立刻用清水冲洗几分钟，然后立刻去看医生。如果酸液溅落到皮肤或衣服上，立刻用浓皂液中和，然后用大量水清洗。如果误饮酸液，立刻去看医生。

禁止明火、电火花、强光和吸烟。在处理电缆和电器设备时以及卸去静电负载时，避免产生电火花。蓄电池电极绝不能短路，大能量电火花有受伤危险。



蓄电池充电时会产生易爆混合气，为顺利排出该气体必须保证蓄电池排气孔畅通，蓄电池充电时应处于通风良好的空间。

儿童应远离酸液和蓄电池。

对电器设备进行工作前，关闭发动机、点火开关以及所有电器设备。拆除蓄电池负极线。更换灯泡时只需关闭灯光。

请注意电源的极性，上电前必须检查电源极性的匹配情况。

每次通电时间不得小于5秒，避免频繁快速通断操作。

拆下蓄电池时，先拆负极电缆，再拆正极电缆。

再次接通蓄电池前应关闭所有电器设备。首先接上正极电缆，然后接上负极电缆。切勿接错电缆——失火危险！

禁止私自拆卸与安装蓄电池，因为在某些情况下，这样操作会导致蓄电池与保险丝盒的严重损坏，请与本公司授权服务商联系。

在点火开关接通或发动机运转时不要断开蓄电池，否则有可能损坏电器设备（电器组件）。

为了防止蓄电池壳体受紫外线照射，不要让蓄电池暴露在阳光下。

汽车停车时间

如果汽车长时间停放，静态电流用电器（如时钟、安全装置）会耗尽蓄电池电量，蓄电池必须重新充电，为了避免这种情况发生，汽车停放期间要给蓄电池充电或者断开蓄电池的负极电缆。

提醒：对蓄电池进行工作前，请注意蓄电池的警告说明。

注意

停车时应务必关闭点火开关，否则将大大缩短停放时间。

冬季工作

车载蓄电池在冬季有特别严格的要求，除此以外，蓄电池在低温时能提供的起动功率只有常温下起动功率的一部分，因此我们建议，在寒冷季节开始之前，最好在本公司授权服务商检查车载蓄电池，如果有必要时应进行充电。

如果汽车在极冷的情况下几周不行驶，您应该把车载蓄电池拆卸下来，放在一个不冻的房间内保存起来，以使它不会冰冻和损坏。

蓄电池地面设备充电

 不得对冰冻的蓄电池充电，有爆炸危险！即使蓄电池已解冻，电池酸液仍可能溢出，造成腐蚀损害。必须更换冻结的的蓄电池。

充电前关闭点火开关和所有电器设备。

长期存放车辆，由于亏电无法启动车辆时（一般端电压 $\leq 12V$ ），必须将蓄电池从车辆上拆下，采用地面设备充电（按照充电设备生产厂商的说明进行）。

在以小电流充电时（例如小的充电设备）一般不必取下蓄电池的连接电缆。但是必须注意充电设备生产厂商的说明。

在快速充电前，也就是大电流充电前，必须要拆下两个连接电缆。

提醒：对蓄电池进行工作前，请注意蓄电池的警告说明。充电时，充电设备电极夹头按规定夹到蓄电池电极后才可以接通充电设备电源，充电结束后首先关闭充电设备，然后拔下电源线，接下来从蓄电池上取下充电设备的电极夹头。

注意

- 让儿童远离蓄电池、电池酸液以及充电设备。
- 蓄电池只能在通风的空间进行充电。禁止吸烟，远离明火和电火花，因为蓄电池充电时会产生易爆混合气。
- 保护好您的眼睛和脸，千万不要与蓄电池保持过近距离。
- 如果酸液溅到眼睛内或皮肤上，立即用清水冲洗几分钟，然后立即看医生。
- 蓄电池快速充电有危险，应由本公司授权服务商进行，因为这需要专业的充电设备和知识。
- 更换冰冻或解冻的蓄电池。因为蓄电池壳体因冰冻可能出现裂纹。蓄电池酸液可能漏出而损坏汽车。

拆卸蓄电池

在拆卸蓄电池之前，关闭点火开关和所有的用电器。

要拆卸蓄电池，您应首先取下负极电缆，然后取下正极电缆，然后拧下蓄电池固定支架上的螺栓，取下蓄电池。

更换蓄电池

您车辆上安装的蓄电池是根据相应的安装位置设计的。如果要更换蓄电池，新的蓄电池必须具有相同的电压（12V）、结构型式、以及安全标记。电流强度和容量应该同原蓄电池一致。本公司授权服务商提供原装的蓄电池。

在安装蓄电池时要注意，汽车点火开关已经关闭，且所有的用电器已经关闭。



由于旧蓄电池的处理问题，最好由本公司授权服务商更换蓄电池。此外蓄电池含有硫酸和铅，绝对不可以作为生活垃圾处理。

安装蓄电池

在安装蓄电池之前，关闭点火开关和所有用电器。

把蓄电池放在为之准备的安装位置上，并用电池支架固定蓄电池。

接通蓄电池首先要固定正极电缆，然后固定负极电缆。

注意

为了避免蓄电池放电，请在离开车辆的时候关闭点火开关。

轮胎



使用不合格或受损轮胎是相当危险的！如果车辆的轮胎过度磨损、损坏或充气气压不正确，请切勿驾驶。

经常检查轮胎和侧壁是否有任何扭曲（凸起）、切割或磨损的迹象。应该使用适当的钝器取出碎石和其它尖利物体。如果忽视，它们有可能会扎穿轮胎。

轮胎气压



如果在轮胎充气不当的情况下驾驶，可能会影响汽车的稳定性、增加滚动阻力、导致轮胎磨损加速，并且可能永久损坏外胎的线层。

切记关于轮胎磨损和充气压力的规定。驾驶员有责任确保轮胎符合此类要求。

请每周检查轮胎压力（包括备胎），并在必要时按照驾驶员侧车门框上“胎压标识”的要求对轮胎气压进行调整。本手册介绍了轮胎冷态的正确的压力，请参阅一般技术参数章节中的“车轮和轮胎”。

备胎应该保持建议的最高气压，并在使用前进行调整。应该在轮胎冷却的情况下使用准确的轮胎压力计来检查气压，不能在热胎情况下减值计算，因为热胎时会由于温度而导致高于正常气压。务必装上气门盖，以防止灰尘进入气门装置。

经过一段时间后轮胎会出现自然的气压降低情况；如果存在不正常的气压降低情况，则应立即查明原因并予以纠正。

维护和保养

提醒：规定的压力适用于冷胎，热胎压力应该更高。

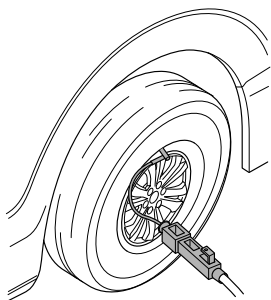

磨损标记

原配的轮胎在其胎纹中带有磨损标记。当轮胎磨损到胎纹还剩下1.6毫米时，胎纹的整个横面都会露出磨损标记。

如果看到磨损标记的任何部位，则应立即更换轮胎。但是请注意，即使在达到磨损标记之前，轮胎的安全性和性能都会降低。例如，磨损严重的轮胎会增加打滑的危险。

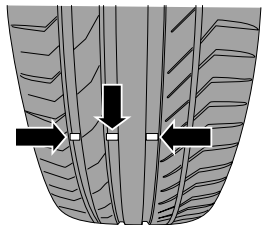

轮胎检查和换位

为使轮胎磨损均匀，建议车辆每行驶5000公里时应进行轮胎检查。若发现不规则磨损，则应更换轮胎位置。更换轮胎位置时，检查轮胎是否正确动平衡。

轮胎更换位置时，应检查不均匀磨损及损坏情况。不正常磨损通常是由胎压不正确、车轮定位不良、车轮动平衡不良、紧急制动或紧急转弯导致的。检查胎面或轮胎侧面是否碰伤或隆起，如果发现其中一种状态则应更换轮胎，如果看见织物或绳线也要更换轮胎。在轮胎换位后，应按照车辆上的胎压标签所示调节前后轮胎的充气压力并检查车轮螺母的拧紧度。

配备全尺寸备胎车辆的车轮换位方式

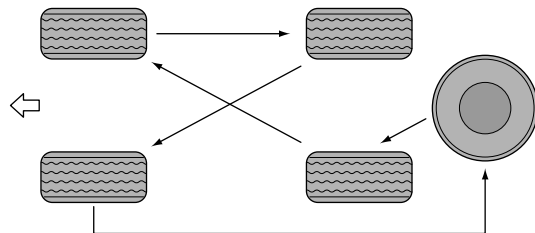

配备小尺寸备胎车辆的车轮换位方式

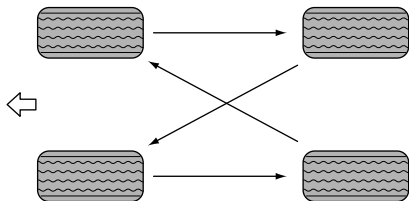

其它维护

车辆清洗

! 清洗车辆后首次驾驶时，请轻轻踩下制动踏板数次，以消除制动盘上的水分。

请小心清洗轮胎。请勿使用高压喷嘴，因为它有可能损坏轮胎。若发现任何损伤情况，请更换轮胎。

车内前部（靠近仪表台区域）禁止冲水，以免对相关零件造成不必要的损坏。

以下几点有助于车辆的保值：

- 应使用冷水或温水清洗车辆。在极度寒冷条件下，热水可能造成车漆损伤。
- 天热时禁止在强烈的阳光直射下洗车。
- 使用车辆专用的清洁剂去除车身上的油脂和焦油斑点，在车身未干时，使用软海绵和含有洗车精的适量清水清洗漆面。彻底冲洗，并用麂皮擦干。
- 使用软管清洗车辆时，禁止将水流直接喷向车窗、车门或通过车轮的缝隙喷到制动部件上。
- 清洗后，应检查漆面是否有损坏和石屑，必要时进行补漆。偶尔使用抛光蜡以保护车漆表面。
- 使用高压清洗设备时应让喷水器不断移动。不要直接清洗发动机、散热器、门隙、密封件、电气组件或与其相连的部件。

提醒：请及时清除漆面上看起来无害但实际上有腐蚀性的物体，如鸟粪、树脂、昆虫残骸、焦油斑点、路盐和工业坠尘。若不及时清除，将可能永久性的留下染斑或破坏。

注意

禁止打开发动机舱盖后，对着发动机舱内直接喷水冲洗，因为这样可能会造成发动机舱里电器件的短路。请勿使用蒸汽清理车底、轮罩拱或变速器部分，因为这会破坏保护蜡层。

发动机积碳清洗

鉴于国内油品品质，建议每隔5000公里~10000公里定期使用本公司认可的燃油系统积碳清洗剂，具体情况请咨询本公司授权服务商。

车底防腐蚀

您车辆的车底已经过防腐蚀处理。应定期检查车底防腐蚀。

可使用喷水器清洗车辆底部堆积的尘土或泥浆。特别是在冬天，冰雪路面上如果使用了盐的时期。

座椅及内饰

应时常使用真空吸尘器或软毛刷清除纤维上堆积的灰尘及刮尘。经常使用干净的抹布擦拭内饰件。一般的内饰浮尘、斑点或污点可使用专门的清洗剂去除。对于皮饰件，请使用专用清洁剂清洁。

车门密封件

为防橡胶车门密封件在寒冷的天气中冻结，请使用橡胶保养产品或硅胶喷剂来保护它。

车玻璃

应时常使用玻璃清洁剂清洗风窗玻璃。

前大灯透镜为透明塑料材质。请使用优质清洁剂或中性洗涤剂清洗，请勿使用摩擦剂或化学溶剂。

一般技术参数

- 320 车辆主要尺寸参数
- 323 整车质量参数
- 325 整车性能参数
- 327 发动机主要参数
- 328 底盘技术参数
- 329 推荐的油液
- 331 车轮和轮胎
- 332 车轮定位参数

一般技术参数

车辆主要尺寸参数

汽油发动机车型

产品型号	SH6501FAG5	SH6501FAG5-A	SH6501GAG5	SH6501GAG5-A
	SH6502FAG5	SH6502FAG5-A	SH6502GAG5	SH6502GAG5-A
驱动型式	4X2, 前置后驱	4X2, 前置后驱	4X4, 前置四驱	4X4, 前置四驱
外形尺寸长, 毫米	5005			
外形尺寸宽, 毫米	1932			
外形尺寸高, 毫米	1875			
轴距, 毫米	2950			
前悬/后悬, 毫米	935/1120			
前轮距, 毫米	1600			
后轮距, 毫米	1620			
最小转弯直径, 米	12			

一般技术参数

产品型号	SH6501FAGB-A SH6502FAGB-A	SH6501FAGC SH6502FAGC	SH6501FAGC-A SH6502FAGC-A	SH6501GAGC SH6502GAGC	SH6501GAGC-A SH6501GAGC-G SH6502GAGC-A
驱动型式	4X2, 前置后驱	4X2, 前置后驱	4X2, 前置后驱	4X4, 前置四驱	4X4, 前置四驱
外形尺寸长, 毫米	5005				
外形尺寸宽, 毫米	1932				
外形尺寸高, 毫米	1875				
轴距, 毫米	2950				
前悬/后悬, 毫米	935/1120				
前轮距, 毫米	1600				
后轮距, 毫米	1620				
最小转弯直径, 米	12				

一般技术参数

柴油发动机车型

产品型号	SH6501FADC-A SH6503FADC-A	SH6502FADC-A SH6504FADC-A	SH6502GADC-A SH6504GADC-A	SH6502GADC-G
驱动型式	4X2, 前置后驱	4X2, 前置后驱	4X4, 前置四驱	4X4, 前置四驱
外形尺寸长, 毫米	5005			5005, 5110
外形尺寸宽, 毫米	1932			1932, 1996
外形尺寸高, 毫米	1875			1875, 1893
轴距, 毫米	2950			2950
前悬/后悬, 毫米	935/1120			935/1120, 940/1220
前轮距, 毫米	1600			1600, 1620
后轮距, 毫米	1620			1620, 1650
最小转弯直径, 米	12			12

一般技术参数

整车质量参数

汽油发动机车型

产品型号	SH6501FAG5	SH6501FAG5-A	SH6501GAG5	SH6501GAG5-A
	SH6502FAG5	SH6502FAG5-A	SH6502GAG5	SH6502GAG5-A
最大允许总质量, 千克	2800	2900	2900	2960
整备质量, 千克	2040, 2115	2080, 2130, 2180	2170, 2220	2290, 2335
轴荷(总质量前后轴荷), 千克	1140/1660	1200/1700	1200/1700	1230/1730
座位数	3~8			

产品型号	SH6501FAGB-A	SH6501FAGC	SH6501FAGC-A	SH6501GAGC	SH6501GAGC-A
	SH6502FAGB-A	SH6502FAGC	SH6502FAGC-A	SH6502GAGC	SH6501GAGC-G SH6502GAGC-A
最大允许总质量, 千克	2900	2700	2700	2800	2800
整备质量, 千克	2080, 2135, 2180, 2215	2040, 2115	2080, 2160	2170, 2220	2210, 2285
轴荷(总质量前后轴荷), 千克	1200/1700	1150/1550	1150/1550	1230/1570	1260/1540
座位数	4~7	5~7			

一般技术参数

柴油发动机车型

产品型号	SH6501FADC-A SH6503FADC-A	SH6502FADC-A SH6504FADC-A	SH6502GADC-A SH6504GADC-A	SH6502GADC-G
最大允许总质量, 千克	3000	3000	3100	3100
整备质量, 千克	2210, 2260, 2310	2247, 2290, 2320	2340, 2410, 2480	2340, 2410, 2480, 2520
轴荷(总质量前后轴荷), 千克	1380/1620	1380/1620	1430/1670	1430/1670
座位数	5~7			

一般技术参数

整车性能参数

汽油发动机车型

产品型号	SH6501FAG5	SH6501FAG5-A	SH6501GAG5	SH6501GAG5-A
	SH6502FAG5	SH6502FAG5-A	SH6502GAG5	SH6502GAG5-A
发动机型号	20L4E			
综合工况燃料消耗量, 升/100公里	8.9	9.2	9.5	9.8
最大设计车速, 公里/小时	185			
最大爬坡度, %	45 (两驱)	45 (两驱)	55 (四驱)	55 (四驱)
整车出厂时所达到的排放水平	国5			

产品型号	SH6501FAGB-A	SH6501FAGC	SH6501FAGC-A	SH6501GAGC	SH6501GAGC-A
	SH6502FAGB-A	SH6502FAGC	SH6502FAGC-A	SH6502GAGC	SH6501GAGC-G SH6502GAGC-A
发动机型号	20L4E				
综合工况燃料消耗量, 升/100公里	9.2	8.9	9.2	9.5	9.8
最大设计车速, 公里/小时	185				
最大爬坡度, %	45 (两驱)	45 (两驱)	45 (两驱)	55 (四驱)	55 (四驱)
整车出厂时所达到的排放水平	国6				

一般技术参数

柴油发动机车型

产品型号	SH6501FADC-A SH6503FADC-A	SH6502FADC-A SH6504FADC-A	SH6502GADC-A SH6502GADC-G SH6504GADC-A
发动机型号	SC20M163Q6A	SC20M218Q6A	SC20M218Q6A
综合工况燃料消耗量, 升/100公里	7.2	7.5	8.2
最大设计车速, 公里/小时	175	185	180
最大爬坡度, %	45 (两驱)	45 (两驱)	55 (四驱)
整车出厂时所达到的排放水平	国6		

一般技术参数

发动机主要参数

发动机型号	20L4E	20L4E	SC20M163Q6A	SC20M218Q6A
类型	直列4缸、水冷、增压中冷、缸内中央直喷汽油机	直列4缸、水冷、增压中冷、缸内中央直喷汽油机	直列4缸、水冷、增压中冷、缸内直喷柴油机	直列4缸、水冷、增压中冷、缸内直喷柴油机
排量, 升	1.995	1.995	1.996	1.996
气缸数目	4	4	4	4
缸径, 毫米	88	88	83	83
行程, 毫米	82	82	92	92
容积压缩比	10:1	9.6:1	15.9:1	15.9:1
额定功率, 千瓦	165	160	120	160
额定功率相应转速, 转/分	5300	5300	4000	4000
最大净功率, 千瓦	160	154	118.5	158.5
最大净功率相应转速, 转/分	5300	5300	4000	4000
最大扭矩, 牛米	360	350	375, 400	480, 500
最大扭矩相应转速, 转/分	2500~3500	2000~4000	1500~2400	1500~2400
怠速转速, 转/分	750±30	750±30	750±25	750±25
燃料种类及标号	92#及以上汽油, 符合国5及以上标准	92#及以上汽油, 符合国6及以上标准	柴油, 符合国6及以上标准	柴油, 符合国6及以上标准
燃油箱容积, 升	75	75	75	75

一般技术参数

底盘技术参数

项目	参数值
前悬架结构	双横臂独立悬架
后悬架结构	五连杆非独立悬架
钢车轮动平衡要求	单边允许剩余动不平衡：10克以下 外边最大使用平衡块60克，两边之和不超过120克
铝车轮动平衡要求	单边允许剩余动不平衡：8克以下 单边最大使用平衡块80克，两边之和不超过160克
制动踏板自由行程的合理范围	10毫米之内
制动摩擦副的合理使用范围	摩擦材料厚度大于2毫米

一般技术参数

推荐的油液

项目	牌号	容量
20L4E国5排放发动机润滑油, 升	ACEA C3 5W-30	5.6
20L4E国6排放发动机润滑油, 升	ACEA C2 5W-30	5.6
SC20M163Q6A发动机润滑油, 升	SAE 5W-30 ACEA C3	4.7
SC20M218Q6A发动机润滑油, 升	SAE 5W-30 (PRO) ACEA C3	4.7
20L4E发动机冷却液, 升	D-35 (-35℃)	11.5
SC20M163Q6A, SC20M218Q6A发动机冷却液, 升	D-35 (-35℃)	13.5
SC20M163Q6A, SC20M218Q6A发动机水空中冷器(开式系统)冷却液, 升	D-35 (-35℃)	3.6
SC20M218Q6A, SC20M218Q6A发动机水空中冷器(闭式系统)冷却液, 升	D-35 (-35℃)	4.0
上汽齿6挡手动变速器油, 升	福斯 MTF SAE 75W-85	2.5(±0.1)
戴莫斯6挡手动变速器油, 升	福斯 MTF SAE 75W-85	2.5
6AT自动变速器油, 升	petro-Canada Dexron VI 德士龙六号	10.2
8AT自动变速器油, 升	Shell L12108	8.77
制动液, 升	莱克 901-4 DOT 4	0.66
洗涤液, 升	通用低凝固点洗涤剂	2.2
空调制冷剂, 克	R134a	900 ± 30(双空调系统) 620 ± 30(单空调系统)
前桥润滑油, 升	坦博 GL-5 80W-90	0.9
后桥润滑油, 升	坦博 GL-5 80W-90	1.74

一般技术参数

项目	牌号	容量
分动器润滑油(适用于适时四驱系统的车型), 升	Mobil LT	1.5
分动器润滑油(适用于全地形四驱系统的汽油发动机车型), 升	Mobil LT	1.5
分动器润滑油(适用于全地形四驱系统的柴油发动机车型), 升	MERCON LV	1.5
分动器润滑油(适用于分时四驱系统的车型), 升	ATF-DEXRON III	1.5
氮气减振器润滑油(适用于配置氮气减振器的车型), 升	5045EU 137 RED	0.55±0.05(前氮气减振器) 0.65±0.06(后氮气减振器)

一般技术参数

车轮和轮胎

项目		参数值					
车轮规格		7.5Jx18	7.5Jx19	7Jx17	8.5Jx21	8Jx17 (仅适用于亚马逊版)	
轮胎规格		255/60R18	255/55R19	255/65R17	265/45R21	275/65R17	
轮胎 气压 (冷 态)	前轮		220kPa/2.2bar/32psi	220kPa/2.2bar/32psi	220kPa/2.2bar/32psi	230kPa/2.3bar/33psi	250kPa/2.5bar/36psi
			220kPa/2.2bar/32psi	220kPa/2.2bar/32psi	220kPa/2.2bar/32psi	230kPa/2.3bar/33psi	250kPa/2.5bar/36psi
	后轮		220kPa/2.2bar/32psi	220kPa/2.2bar/32psi	220kPa/2.2bar/32psi	230kPa/2.3bar/33psi	250kPa/2.5bar/36psi
			270kPa/2.7bar/39psi	270kPa/2.7bar/39psi	270kPa/2.7bar/39psi	280kPa/2.8bar/41psi	250kPa/2.5bar/36psi
小尺寸备胎规格		245/65R17	245/65R17	245/65R17	245/65R17	245/65R17	
小尺寸备胎气压 (冷态)		290kPa/2.9bar/42psi	290kPa/2.9bar/42psi	290kPa/2.9bar/42psi	290kPa/2.9bar/42psi	290kPa/2.9bar/42psi	
全尺寸备胎规格		255/60R18	255/55R19	255/65R17	265/45R21	275/65R17	
全尺寸备胎气压 (冷态)		270kPa/2.7bar/39psi	270kPa/2.7bar/39psi	270kPa/2.7bar/39psi	280kPa/2.8bar/41psi	290kPa/2.9bar/42psi	

一般技术参数

车轮定位参数

项目		参数值
前轮	车轮前束角	$0 \pm 0.15^\circ$ 总前束 $\leq 0.15^\circ$
	车轮外倾角	$0 \pm 0.5^\circ$ 左右差值 $\leq 0.5^\circ$
	主销后倾角	$3.6 \pm 0.5^\circ$ 左右差值 $\leq 0.5^\circ$
		$2.99 \pm 0.5^\circ$ (适用于配置氮气减振器的车型) 左右差值 $\leq 0.5^\circ$
后轮	前束角	$0^\circ \pm 0.25^\circ$
	外倾角	$0^\circ \pm 0.5^\circ$
	推进角	$0^\circ \pm 0.25^\circ$