

---

感谢您选择了上汽大通汽车有限公司的产品，希望我们的产品和服务能给您带来新的愉悦！

请您仔细阅读并了解本手册及随附的其它出版物，这样您就可以更加了解您的车，从而使您的驾驶更加舒适、安全和经济。

《产品使用手册》将为您提供了解您车辆所需的信息，包括如何驾驶、如何进行定期维护检查以及遇到紧急情况时如何处理等。

本手册包括截止至该手册印刷时的最新信息，本公司全权负责该手册的修订、解释及说明。本公司将不断地对产品进行改进，因此本公司保留该手册印刷后更改产品而不另行通知的权利，并对此不承担任何责任。请您安装“上汽MAXUS”车主服务APP，打开APP进入“爱车”界面获取车辆手册信息，如您对所购车辆和手册有不明之处，请咨询本公司授权服务商。

本手册是车辆不可或缺的一部分。如果要出售您的车辆，请记得将本手册交给新车主。

## 特别声明

《产品使用手册》与《用户保修保养手册》明确了本公司与用户之间就有关产品的质量保证责任、售后服务方面的权利与义务产生和终止的约定。请务必在使用本公司产品之前认真阅读《产品使用手册》与《用户保修保养手册》。若您的汽车因为滥用、疏忽、不正确使用或未经批准进行改装等而导致损失，用户将丧失提出索赔的权利，任何保修申请将被上汽大通汽车有限公司授权服务商（以下简称“本公司授权服务商”）拒绝。

各个国家和地区对改装和加装都有严格限制。未经许可不得擅自改变车辆结构、车辆电路系统以及所有车辆零部件。私自改造或变更这些系统或零部件，不仅会使相关部件和系统的性能降低或引起故障甚至可能引发火灾，严重时还会给驾乘人员带来伤害和生命危险。

未经本公司许可授权，本出版物不得复制、存储在检索系统中，也不得以电子、机械记录或其它任何方式进行传播。

祝您驾车愉快！

上汽大通汽车有限公司 地址：上海市杨浦区军工路2500号 邮编：200438

---



# 目录

前言	1	侧移动车窗	19
手册介绍	1	碟窗	19
关于本手册	1	座椅	20
提示信息	1	驾驶员和副驾驶员座椅调整	20
注意事项	2	后排乘员座椅调整	23
危险物品	2	头枕	26
儿童/动物	2	乘员保护装置	27
人身安全	2	正确就座	27
车辆识别	3	安全带	27
车辆识别代号 (VIN代号)	3	安全带预紧器	29
驱动电机的型号和编号	3	安全气囊	30
车辆标牌	4	儿童保护装置 (不随车提供)	35
微波窗口	4	仪表和控制装置	36
电动汽车使用须知	5	组合仪表	37
高压电池包的回收须知	5	车速表	37
高压系统	5	驱动电机功率百分比表	37
发生事故时的注意事项	6	高压电池包电量表	37
1 驾驶之前	7	信息中心	38
钥匙	8	显示屏亮度调整	40
普通钥匙	8	警告灯和指示灯	41
带遥控器钥匙	9	转向指示灯	41
带遥控器钥匙的钥匙头 (以下简称钥匙头) 的伸/缩	9	前照灯远光指示灯	41
更换遥控器电池	10	前雾灯指示灯	41
车门锁	11	后雾灯指示灯	41
防止车辆被盗	11	位置灯指示灯	41
中控门锁系统	11	胎压监视系统警告灯	41
车门的手动解锁/上锁	13	安全气囊警告灯	41
车窗	18	安全带警告灯	41
电动车窗	18	制动系统警告灯	42
		ABS (防抱死制动系统) 警告灯	42

# 目录

EBD（电子制动力分配系统）警告灯	42	空调操作建议	59
电动助力转向故障警告灯	42	后视镜	59
EPB（电子驻车制动）指示灯	42	电动调整外后视镜	59
EPB（电子驻车制动）故障警告灯	43	手动调整外后视镜	60
蓄电池未充电警告灯	43	折叠后视镜	60
车辆准备就绪指示灯	43	内后视镜	61
充电连接指示灯	43	<b>内部设备</b>	<b>61</b>
充电状态指示灯	43	遮阳板	61
动力系统故障警告灯	43	阅读灯开关	62
高压电池包电量低警告灯	43	USB接口	63
高压电池包故障警告灯	44	烟灰缸	64
车门打开警告灯	44	手套箱	65
绝缘故障警告灯	44	车顶储物	65
限功率指示灯	44	灭火器	66
限速指示灯	44	随车工具	67
巡航指示灯	44	远程监控模块	69
<b>仪表台开关</b>	<b>45</b>	ETC（不停车收费系统）	69
前照灯水平调节开关	45	<b>MP3+收音机</b>	<b>70</b>
EPB（电子驻车制动）开关	45	面板功能描述	70
中央面板开关	46	音响调节	71
<b>转向管柱及方向盘上开关</b>	<b>48</b>	收音	72
点火开关和转向锁	48	USB模式播放	73
照明和转向指示灯拨杆开关	49	蓝牙	74
刮水器和洗涤剂拨杆开关	51	AUX IN接口	77
巡航、语音对话系统和自定义设置开关	53	倒车音量	77
音量控制、静音、音源和蓝牙来电接听开关	54	常见故障排除	78
喇叭	54	<b>MP5+收音机</b>	<b>80</b>
<b>空调、暖风和通风</b>	<b>55</b>	使用前注意事项	80
前部出风	55	主界面功能简介与操作	80
手动前空调控制面板	57	<b>智能语音收放机</b>	<b>82</b>

# 目录

面板功能描述	82	充电作业对于特殊人群的影响	101
配网与绑定	83	充电方式	102
基本操作	86	快速充电作业	102
智能语音	87	慢速充电作业	103
免唤醒语音交互	88	均衡充电	105
收听FM	88	预约充电	105
U盘音乐	89	充电时间	105
蓝牙音乐	89	<b>低速报警模块</b>	<b>106</b>
蓝牙电话	90	低速报警声音效果	107
意见反馈	90	<b>动力转向装置</b>	<b>107</b>
APP下载	91	<b>制动系统</b>	<b>108</b>
导航	91	行车制动	108
智能场景	92	ABS（防抱死制动系统）	109
<b>2 起动和驾驶</b>	<b>93</b>	EPB（电子驻车制动）	110
起动和驾驶	94	警告灯	111
点火开关	94	<b>巡航控制系统</b>	<b>112</b>
起动/停止	95	设定巡航控制	112
起动	95	恢复设定车速	113
停止	95	使用巡航控制时提速	113
驾驶	96	使用巡航控制时减速	113
行车	96	使用巡航控制时超车	113
斜坡和渡轮引坡	97	在坡道上使用巡航控制	113
换挡杆	97	结束巡航控制	113
操作	97	清除车速记忆	113
挡位	98	<b>泊车辅助系统</b>	<b>114</b>
充电要求	99	倒车雷达传感器	114
充电设备要求	99	倒车摄像	115
使用民用电源充电安全须知	100	<b>轮胎</b>	<b>115</b>
充电环境要求	101	<b>装载</b>	<b>117</b>

# 目录

承载货物	117	前转向灯	141
固定货物	117	后组合灯	142
承载危险货物	118	前顶棚阅读灯	143
<b>3 紧急故障处理</b>	<b>119</b>	后顶棚阅读灯	144
危险警告灯	120	踏步灯	144
三角警示牌	120	<b>4 维护和保养</b>	<b>145</b>
反光背心	121	定期维护	146
跨接起动	121	车主检查	146
断开蓄电池连接	121	前舱	147
跨接起动	122	前舱盖	147
更换车轮	123	打开前舱盖	147
千斤顶	123	关闭前舱盖	148
备胎	124	冷却液	149
更换轮胎	124	检查和加注	149
自助补胎	126	制动液	150
注意事项	126	检查和加注	151
补胎套件	127	动力转向液	152
使用方法	128	检查和加注	152
牵引车辆	132	洗涤液	153
牵引环	132	检查和加注	153
牵引	134	洗涤剂喷嘴	153
更换保险丝	135	调整和清洁	153
主保险丝盒	135	刮水器刮片	154
辅助保险丝盒	137	检查	154
预保险丝盒	139	更换	154
更换保险丝	139	维护保养	154
更换灯泡	140	蓄电池	155
灯泡规格	140	汽车停车时间	156
前照灯	141		

# 目录

---

冬季工作 .....	156
蓄电池地面设备充电 .....	156
拆卸蓄电池 .....	157
更换蓄电池 .....	157
安装蓄电池 .....	157
高压电池包 .....	157
注意事项和限制条件 .....	157
轮胎 .....	158
轮胎气压 .....	158
磨损标记 .....	159
安全带 .....	160
检查 .....	160
维护保养 .....	160
其它维护 .....	161
车辆清洗 .....	161
车底防腐蚀 .....	161
座椅及内饰 .....	161
车门密封件 .....	161
车玻璃 .....	161
<b>5 一般技术参数 .....</b>	<b>163</b>
车辆主要尺寸参数 .....	164
整车质量参数 .....	165
动力性能指标 .....	166
驱动电机主要参数 .....	167
行驶制动系参数 .....	168
推荐的油液 .....	169
车轮和轮胎 .....	170
车轮定位参数 .....	171





# 前言

## 手册介绍

### 关于本手册

本手册适用于EV80纯电动多用途乘用车和厢式运输车。

#### 注意

本手册中所涵盖的信息并不针对某一种车型和变型，因此所述的某些事项可能不适用于您的车型。

本车辆产品执行企业标准Q31/0110000019C020，Q31/0110000019C032。

本手册中的图片是示意图，仅供参考。

## 提示信息

### 警告



该标记表示：为避免对自身或他人造成人身伤害，必须严格、准确地遵循相关步骤。

### 注意

#### 注意

这里表示必须遵循相关步骤，以避免损坏您的车辆。

### 提醒

**提醒：提示性陈述，系对您有用信息。**

### 环保



我们都应该保护环境。这个符号旨在引起您对环境保护的重视。

### 图示箭头



表示描述物体。



表示物体运动方向。

### 请参阅

被参阅内容，表示“节”名称。

## 注意事项

### 危险物品

 机动车上使用的多数液体和有些物质为有毒物质，任何情况下都不要饮用，且应尽可能使其远离伤口。这些物质存在于蓄电池酸液、冷却液、制动液、动力转向液、洗涤液、润滑油、制冷剂等液体和各种粘合剂中。务必仔细阅读并绝对遵守打印或压印在零部件上的说明。此类说明是为了确保您的健康和人身安全。请谨慎对待。

为了您的安全，请仔细阅读本手册。

## 儿童/动物

 无人监管的儿童或动物操作安装在车上的控制装置和开关，或接触由车辆运输的设备或物体，可能导致事故和人员伤亡。

为防止由儿童或动物所引起的事故或人员伤亡，切勿将他们留在无成人看管的车内。如果在炎热天气，还可能导致他们窒息。

## 人身安全

 您车上的每个座椅都配备了安全带，以降低发生事故时导致人身伤害的可能性。要求所有乘员必须佩戴安全带。另外，安装了由安全气囊和安全带预紧器组成的辅助保护装置，为驾驶员和前排乘员提供额外的保护。

请参阅驾驶之前章节中的“乘员保护装置”。误操作安全气囊可能导致人身伤害。

## 车辆识别

当您与本公司授权服务商联络时，应提供车辆识别代号（VIN代号）。

### 车辆识别代号（VIN代号）

车辆上的车辆识别代号（VIN 代号）：

- 右前纵梁外侧上。
- 车辆右侧B柱的车辆标牌上。
- 前风窗玻璃左下角的仪表板上，透过风窗玻璃左下角可以方便地看到。
- 车辆后行李区，右侧尾门上铰链与限位器之间（如有）。
- 机舱盖内中间位置（如有）。
- 右侧翼子板上（如有）。
- 手套箱左侧内壁上（如有）。
- 右侧后地板地毯压条下（如有）。
- 右侧前门铰链之间（如有）。

车辆诊断接口位于车辆右侧仪表台下方，可以通过本公司售后专用诊断工具从车辆电子控制单元中读取车辆识别代号信息。

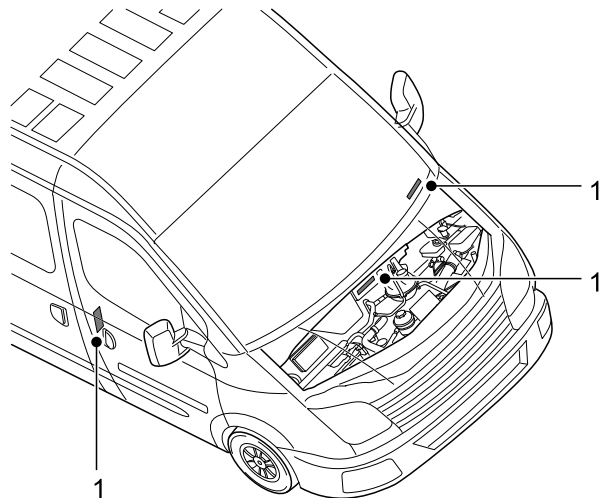

1 车辆识别代号（VIN 代号）

### 驱动电机的型号和编号

驱动电机的型号和编号，打刻在驱动电机的壳体上面。

# 前言

## 车辆标牌

### 车辆标牌包含信息

- 车辆识别代号
- 品牌
- 产品型号
- 最大允许总质量
- 整备质量
- 乘员数
- 制造年月
- 生产厂名
- 制造国
- 主驱动电机型号
- 主驱动电机额定功率
- 动力电池工作电压/电容

### 车辆标牌的位置

车辆标牌（1）位于车辆右侧B柱前方下部。

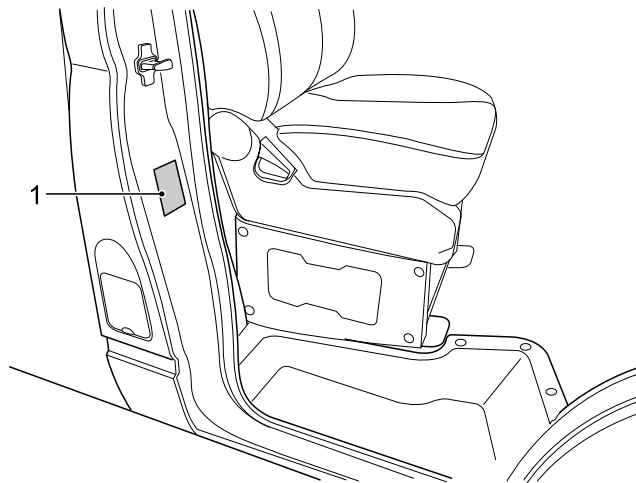

### 微波窗口

前风窗玻璃均无屏蔽遮挡，均可作为微波窗口。

## 电动汽车使用须知

### 高压电池包的回收须知

高压电池包安装于汽车底盘位置，它含有数节锂电池单体，随意处置可能对环境造成污染和危害，禁止自行拆解、丢弃，需专业机构处理，务必参照以下信息或要求进行处理。有关高压电池包的循环利用和处理，详情请咨询本公司授权服务商。

- 人员要求：必须具有资质的专业人员进行拆解；
- 高压安全：内部含有锂电池组、高压线束等高压元件，开盖或拆解前必须做好绝缘安全防护；
- 运输：高压电池包属于第9类危险品，必须由具备第9类危险品运输资质的车辆运输；
- 储存：拆下来的高压电池包存放在常温、干燥的环境下，远离易燃物品、热源、水源等危险；
- 内部组成：高压电池包由锂电池（组）、电路板、电线、金属外壳等一系列部件组成。

## 高压系统



车上高压系统中有交流和直流两种高压电（可高达230V以上），这些高压电都非常危险可能造成烧伤、触电甚至死亡等要重伤害。

- 为了避免人身伤害，禁止触碰高压线缆及其连接接头。
- 带有橙色标签的部件都是高压系统部件，这些部件上贴有高压系统警示标签。务必遵守高压系统警示标签上的内容要求。
- 禁止非专业维修人员随意接触、拆解或安装高压系统中的任何零件。

## 发生事故时的注意事项



- 保持车辆处于P挡，关闭汽车，确保钥匙移出。
- 如果车上电线裸露或破损，禁止触碰任何电线，以防触电。
- 如果发生火灾，应立刻离开车辆并用碳酸铵盐类灭火器灭火，或用大量的水灭火。车辆救援期间，严禁人员接触或进入起火车辆，明火扑灭后，需要持续观察，确认动力电池部位没有异响、烟雾现象，由专业人员拖移车辆到空旷区域，车辆迁移前由专业人员对电池状况进行确认。
- 如果车辆发生碰撞，不允许再次起动车辆，并且在施救时先将车辆上的蓄电池负极断开。
- 当车辆全部或部分浸没在水中时，关闭车辆并及时逃离。在拖运被打捞出来的车辆之前都应将蓄电池负极断开。如果打捞时无气泡或滋滋声，则可以进行打捞作业；如果发现气泡或滋滋声，需要等待到无气泡产生或滋滋声后进行作业。
- 事故处理完毕后，请联系本公司授权服务商进行检修。
- 车辆带有救援信息卡（在手册信封套内），在救援人员到场的情况下，请出示该救援信息卡给救援人员。

- 8 钥匙
  - 11 车门锁
  - 18 车窗
  - 20 座椅
  - 27 乘员保护装置
  - 36 仪表和控制装置
  - 37 组合仪表
  - 41 警告灯和指示灯
  - 45 仪表台开关
  - 48 转向管柱及方向盘上开关
  - 55 空调、暖风和通风
  - 59 后视镜
  - 61 内部设备
  - 70 MP3+收音机
  - 80 MP5+收音机
  - 82 智能语音收放机
-

## 钥匙

车辆配备了2把普通钥匙或1把普通钥匙及1把带遥控器钥匙或2把带遥控器钥匙。

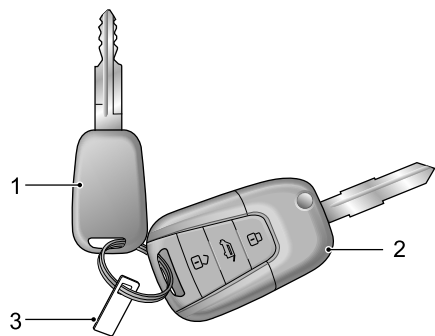

- 1 普通钥匙
- 2 带遥控器钥匙
- 3 金属标牌

**提醒：如果钥匙丢失，则必须报出钥匙所随附金属标牌上的钥匙编号，由本公司授权服务商提供更换钥匙。为确保安全，我们建议您妥善保管钥匙所随附金属标牌。**

## 普通钥匙

普通钥匙主要用于激活防盗控制系统和起动车辆，也可用于对驾驶员车门、乘员车门、侧移门和尾门执行上锁/解锁操作。除驾驶员车门外，对其它任何车门使用普通钥匙时，只会对该门上锁/解锁。

有关使用普通钥匙的更多信息，请参阅本章节中的“车门的手动解锁/上锁”、“点火开关和转向锁”。



### 带遥控器钥匙

遥控器是汽车中控门锁系统的控制部件，使用它可以对所有车门上锁。可以只对尾门解锁，也可以对所有车门解锁。

**提醒：遥控器已针对汽车的上锁/解锁系统进行电子编码，并且与其唯一配套使用。更换丢失的带遥控器钥匙时，需要遵循特殊的程序。本公司授权服务商将非常乐意为您提供协助。**

有关使用带遥控器钥匙的更多信息，请参阅本章节中的“中控门锁系统”。

### 带遥控器钥匙的钥匙头（以下简称钥匙头）的伸/缩

按下带遥控器钥匙上的释放按钮，钥匙头可从主体中伸出。

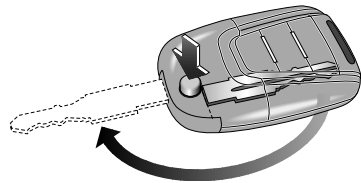

如要将钥匙头收回，则按下带遥控器钥匙上的释放按钮，同时将钥匙头旋转到主体内。

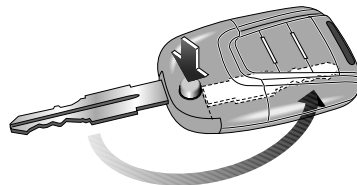

## 更换遥控器电池

**!** 电池存在起火、爆炸和燃烧的危险。切勿对电池充电。用过的电池应该正确处置。将电池保管在儿童无法触及的地方。

如需更换电池，应按以下程序操作：

- 1 将钥匙头伸出；
- 2 用力将钥匙主体从本体上拔下；
- 3 撬开（可用一元硬币）本体的上、下面板；
- 4 从下面板中倒出带电池的印刷电路板；

### 注意

切勿用金属物撬出电路板。

- 5 取出旧电池，装入新电池；

**提醒：** 建议使用型号为CR2032的电池。

### 注意

切记留意电池的正负极。

- 6 将带电池的印刷电路板放入本体的下面板；
- 7 合拢本体的上、下面板；

### 注意

不要漏装钥匙本体上面板内的防水垫。

- 8 将钥匙主体按进钥匙本体。

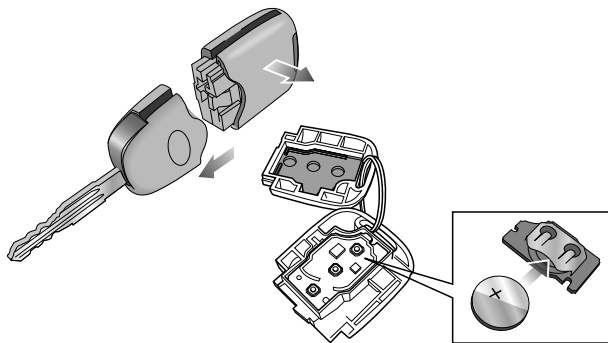

## 车门锁

### 防止车辆被盗

**!** 如果离开车辆时将乘员留在车内，即使离车时间极短，也请务必从点火开关中拔下钥匙，特别是在将儿童留在车内时更应特别注意。否则，他们可能会启动驱动电机或操作电气设备，这样会有造成事故的危险。

在离开车辆之前，请关闭所有车窗。

上锁之前，请确保所有车门均已完全关闭。

### 中控上锁/解锁

通过使用带遥控器钥匙或普通钥匙可从车外对全车车门上锁/解锁。

通过使用中控锁开关可从车内对全车车门上锁/解锁。

根据车速能自动对全车车门上锁。

请参阅本章节中的“中控门锁系统”。

### 分别上锁/解锁

通过使用普通钥匙或遥控钥匙头，可以在车外对前排乘员车门和尾门单独上锁/解锁。请参阅本章节中的“车门的手动解锁/上锁”。

## 中控门锁系统

### 使用遥控器

使用遥控器按钮时，可以通过中控门锁系统对全车车门上锁/解锁。

**提醒：必须完全关闭所有车门，系统才能正确操作。**

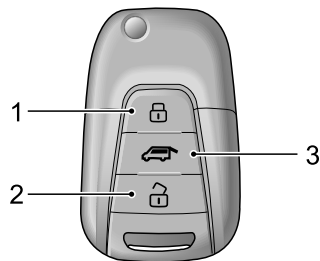

- 1 中控上锁按钮
- 2 中控解锁按钮
- 3 尾门解锁按钮

### 注意

从点火开关拔下钥匙后，请使用遥控器上的中控上锁按钮锁止车辆，使收音机、内部阅读灯等电器设备完全关闭。

## 驾驶之前

### 全车门上锁

按按键（1）将对所有车门上锁，但前提条件是驾驶员车门已经关闭。上锁成功时，全车转向灯将闪烁一次且喇叭鸣笛，以作提示。

**提醒：**如果全车转向灯闪烁一次且喇叭鸣笛，则表示上锁确认；如果任一车门没有完全关闭，则无转向灯闪烁和声音告警，请关闭所有车门后，再次按按键（1）。

### 全车门解锁

按按钮（2），将会对所有车门解锁。解锁成功时，全车转向灯闪烁两次。

**提醒：**若30秒内无任何车门打开、钥匙未插入钥匙孔、未按中控闭锁或中控解锁按键，全车门将自动重新上锁。

### 尾门解锁

按按钮（3），将会对尾门解锁。解锁成功时，全车转向灯闪烁两次。

**提醒：**若30秒内无任何车门打开、钥匙未插入钥匙孔、未按中控闭锁或中控解锁按键，尾门将自动重新上锁。

### 使用普通钥匙、钥匙头

使用普通钥匙或钥匙头对驾驶员车门车外手动执行上锁/解锁，可以对全车车门上锁/解锁。

上锁时，将普通钥匙或钥匙头顺时针方向旋转。

解锁时，将普通钥匙或钥匙头逆时针方向旋转。

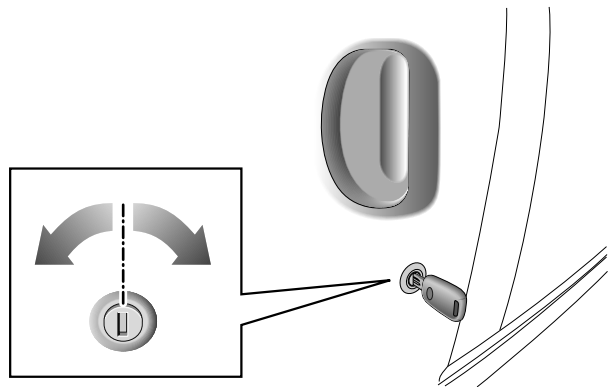

## 使用中控锁开关

此开关可以从车内开启或关闭全车门锁。按压上锁按键，全车门上锁。按压解锁按键，全车门解锁。

**提醒：**如果驾驶员门未关闭，锁电机不动作，如果其它门未关闭，锁电机会动作。

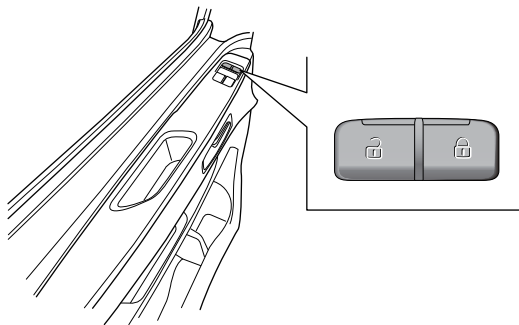

## 根据车速上锁

该功能能够在当车速超过8公里/小时时自动将所有车门上锁。

**提醒：**当钥匙旋转至“LOCK（上锁）”位置，拔出钥匙，车门将自动解锁。

## 车门的手动解锁/上锁

### 驾驶员车门（车内）

上锁时，先将车门关闭，然后按下按钮（1）。

解锁时，将按钮（1）拉起即可。从车内打开门时，将把手（2）拉起即可。

**提醒：**关闭车门前（除驾驶员车门之外），先将车内“上锁”按钮（1）按下，也可将车门锁定。

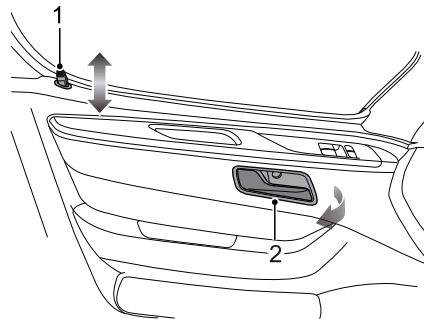

### 前排乘员车门（车内）

前排乘员车门从车内解锁和上锁的方法同驾驶员车门的车内解锁和上锁。

## 驾驶之前

### 侧移门

#### 车外开/闭车门

从车外打开车门时，握紧把手将车门向后滑动。



从车外打开车门时，拉起把手将车门向后滑动。

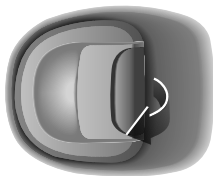

从车外关闭车门时，使用把手将其往前拉至闭合。

**提醒：**侧移门的车外上锁/解锁可以通过使用遥控器操纵（请参阅本章节中的“中控门锁系统”）。

#### 车内解锁/上锁

车内上锁时，先将车门关闭，然后按下按钮（1）。

车内解锁时，将按钮（1）拉起即可。

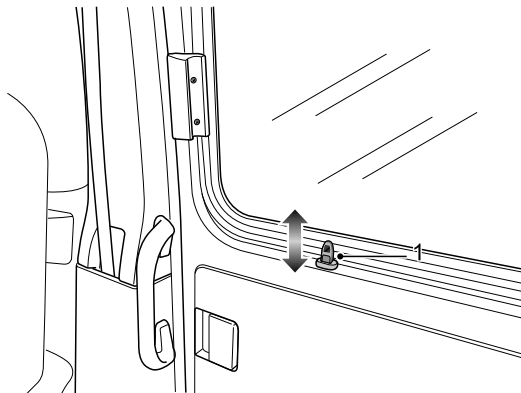

## 车内开/闭车门

从车内打开侧车门时，解锁后将把手（1）拉起同时握住拉手（2）向车后拉即可。

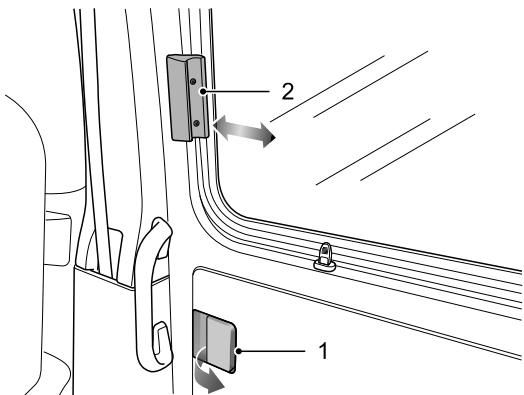

### 注意

如果仅使用车内开门把手（1）将侧移门拉开或关闭，可能会造成损坏。建议使用门框上的拉手（2）拉开或关闭侧移门。

## 固定车门

**提醒：**当侧移门完全打开时，并听到下导轨后端发出“咯哒”声，表明车门被固定住。

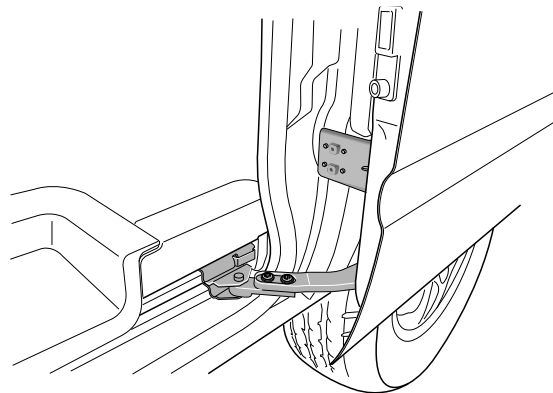

## 驾驶之前

### 尾门

#### 车外解锁/开门

从车外手动解锁或打开尾门时，顺时针方向转动普通钥匙或钥匙头。拉起把手先打开右侧尾门。

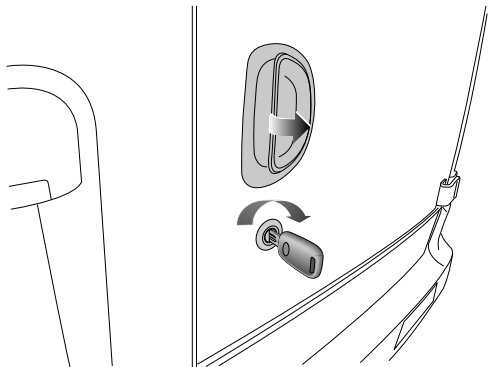

然后，拉起左侧尾门的弹簧锁操纵杆以打开左侧尾门。

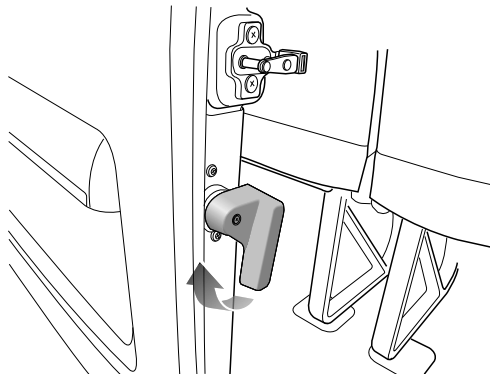

#### 车外关门/上锁

从车外关闭尾门并上锁时，先关闭左侧尾门，推下左侧尾门机构上的弹簧锁操纵杆将左侧尾门固定。然后，关上右侧尾门，再将普通钥匙或钥匙头逆时针转动以锁定。

**提醒：在关闭右侧尾门前，将车内“上锁”按钮按下，也可将尾门锁定。**



### 车内解锁/上锁

从车内解锁并打开尾门时，将右侧尾门按钮（1）拉上来，并拉起车门把手（2），打开右侧尾门。再拉起左侧尾门的弹簧锁操纵杆以打开左侧尾门。

从车内上锁时，关闭好两侧尾门后，再将右侧尾门按钮（1）按下即可。

此时要从车外进入，只能使用普通钥匙或钥匙头从车外解锁。

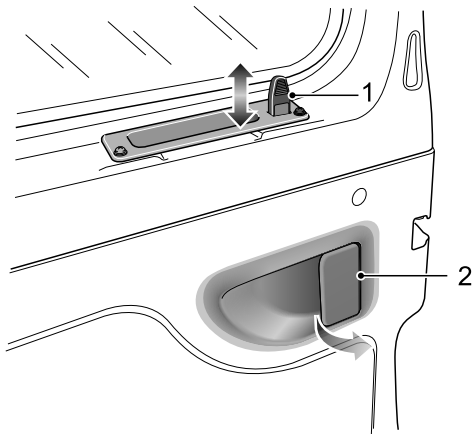

### 尾门180° /255° 开/关

**!** 打开任意一扇尾门超过90°，尾门开启角度将不再受到限位装置控制。出现大风时，尾门可能会发生摆动，从而导致路过的行人、其他道路使用者或车辆受到损害。

在公路上不应将尾门打开至180° /255°，因为这样可能会妨碍交通或对行人造成伤害。

某些情况下使用尾门可能会影响后组合灯的警示效果。在天色较暗的时候使用尾门，建议采用额外的警示标志（如高亮反射三角警示牌或类似装置）给其它车辆或行人以警示。

将尾门打开至90°，然后稍微将门往回朝关闭位置拉，再将拉钩从尾门挂钩中脱出，则尾门可以自由开启至180° /255°。

当将尾门从180° /255° 的位置关闭时，拉钩将自动返回到90° 时的安装位置。

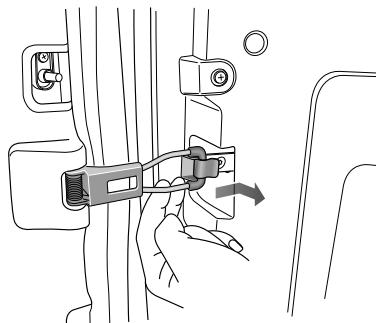

## 车窗

### 电动车窗

**!** 将儿童单独留在车内时，务必将钥匙拔出。切勿让儿童操作电动车窗开关。儿童操作开关可能会卡入车窗内，从而导致严重伤害。

关闭车窗时，务必要小心。操作时粗心大意可能会导致人身伤害（如擦伤）或将衣服卡住。

#### 驾驶员车门车窗

驾驶员车门上有2个车窗开关。通过这2个开关分别操作驾驶员车门车窗和前排乘员车门车窗。操作时，按下开关前部为打开车窗。掀起开关前部为关闭车窗。

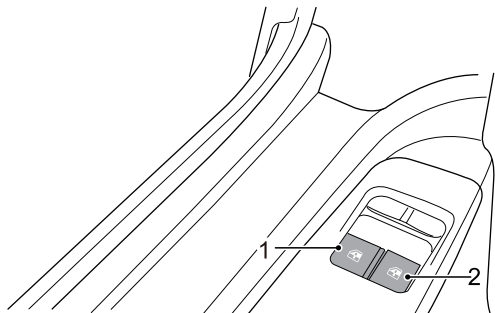

- 1 驾驶员车门车窗控制开关
- 2 前排乘员车门车窗控制开关

#### “一触”下降

轻触驾驶员车门车窗控制开关，驾驶员和前排乘员车窗可在一次轻触下自动打开。

#### 前排乘员车门车窗

前排乘员车门上只有1个车窗开关，仅可操作前排乘员车门车窗。

操作时，按下开关前部为打开车窗。掀起开关前部为关闭车窗。

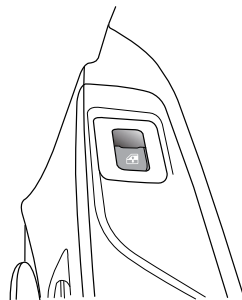

**提醒：**只有点火开关处于“ON（开启）”位置时，电动车窗才会运行。

### 侧移动车窗

**!** 车窗打开时，务必确保窗扣卡在固定位置上，否则车窗可能在突然刹车时或发生事故时向前滑动，从而导致人身伤害。

打开车窗时，捏紧窗扣将车窗滑动至所需位置。

关闭车窗时，捏紧窗扣将车窗滑动至关闭位置。松开窗扣，并检查确保车窗已固定在关闭位置。

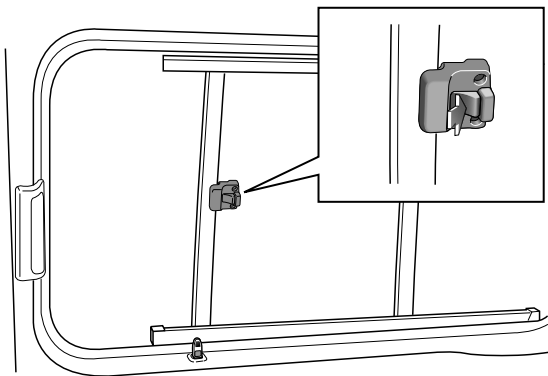

### 碟窗

**!** 碟窗打开和关闭时，务必确保铰链锁止固定。

打开碟窗时，捏紧铰链按逆时针方向解除铰链锁止，在铰链附近用力，向外推开碟窗，推动至所需位置后按顺时针方向将铰链锁止固定。

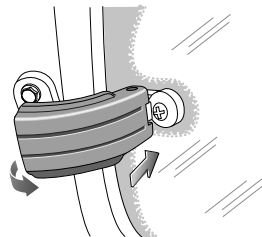

关闭碟窗时，捏紧铰链按逆时针方向解除铰链锁止，捏住碟窗端的铰链关闭碟窗，关闭后按顺时针方向将铰链锁止固定。

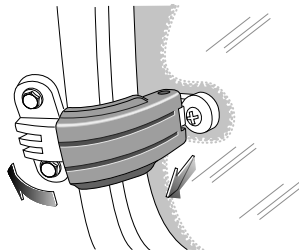

# 驾驶之前

## 座椅

### 驾驶员和副驾驶员座椅调整

#### 驾驶员座椅调整

**!** 车辆行驶时，切勿进行驾驶员座椅的调整。如此时调整，车辆可能会处于失控状态而导致事故。

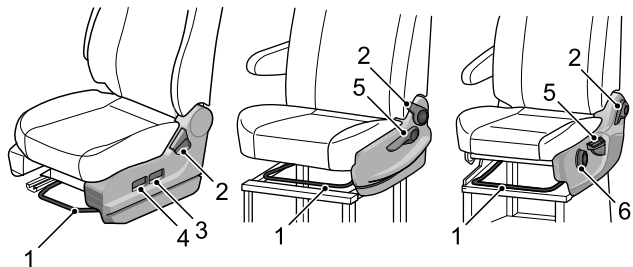

#### 前后滑动调整

向上拉起横杆（1），并将座椅滑动至所需位置。松开横杆（1）并确认座椅已锁定到位。

#### 靠背倾斜调整

**!** 驾驶员座椅的倾斜角不宜过大，当座椅靠背与垂直方向约成 $25^{\circ}$ 时，安全带才能提供最大保护。

将身体微向前倾，向上拉起调节器（2），座椅靠背会自动弹回，然后将身体向后靠向椅背，调整至所需要的角度。松开调节器（2）并确认椅背已锁定到位。

#### 座垫高度调整

可以单独调整座垫前部和后部的高度。提起操纵杆（3）即可单独调整座垫后部的高度，提起操纵杆（4）即可单独调整座垫前部的高度。

可以调整座垫的高度。提起操纵杆（5）即可抬高座垫的高度，按下操纵杆（5）即可降低座垫的高度。大幅度调整时，需要连续提起或按下操纵杆（5）。

可以通过旋转旋钮（6）单独调整座垫前部的高度。

**提醒：**升高座垫高度时，请不要将身体的重量全压在座椅座垫上；降低座垫高度时，靠身体的重量压下座椅座垫使座垫高度下降。

#### 扶手高度调整（如可调整）

扶手可以从最低位置向上调节，共有三个档位，调至所需位置即可。

当需将扶手从高位调低时，需先将扶手调至最高位置，再向下调扶手至最低位置，然后再向上调节扶手至所需位置。

## 副驾驶员座椅调整

### 靠背倾斜调整 (如可调整)

副驾驶员座椅靠背倾斜调整方式与驾驶员座椅一致。

设定的驾驶员和副驾驶员座椅前后位置和靠背角状态

### 驾驶员和副驾驶员单人座椅

- 类型一

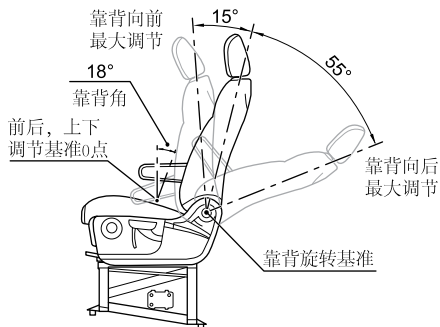

座椅和调整位置	前移距离	后移距离	上移距离	下移距离	靠背角	前向调整角度	后向调整角度
驾驶员座椅	190毫米	20毫米	30毫米	30毫米	18度	15度	55度
副驾驶员单人座椅	-	-	-	-	18度	15度	55度

**提醒：**座椅移动距离和靠背角以图片所示的基准0点计算，前后调整角度以图片所示靠背旋转基准计算。

- 类型二

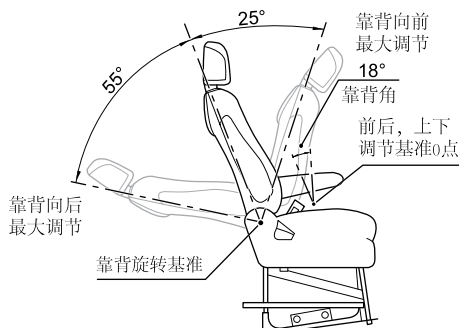

座椅和调整位置	前移距离	后移距离	上移距离	下移距离	靠背角	前向调整角度	后向调整角度
驾驶员座椅	190毫米	10毫米	37毫米	28毫米	18度	25度	55度
副驾驶员单人座椅	-	-	-	-	18度	25度	55度

**提醒：**座椅移动距离和靠背角以图片所示的基准0点计算，前后调整角度以图片所示靠背旋转基准计算。

# 驾驶之前

## 副驾驶员双人座椅

- 类型一

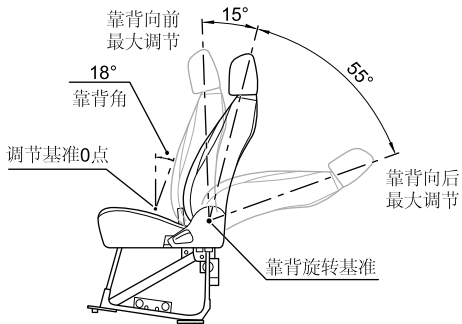

座椅和调整位置	前移距离	后移距离	上移距离	下移距离	靠背角	前向调整角度	后向调整角度
副驾驶员双人座椅	-	-	-	-	18度	15度	55度

提醒：座椅移动距离和靠背角以图片所示的基准0点计算，前后调整角度以图片所示靠背旋转基准计算。

- 类型二

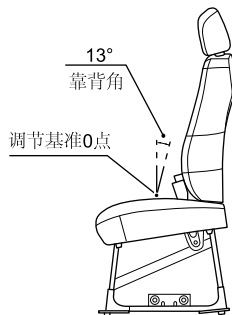

座椅和调整位置	前移距离	后移距离	上移距离	下移距离	靠背角	前向调整角度	后向调整角度
副驾驶员双人座椅	-	-	-	-	13度	-	-

提醒：座椅移动距离和靠背角以图片所示的基准0点计算，前后调整角度以图片所示靠背旋转基准计算。

## 后排乘员座椅调整

### 过道侧座椅椅背调节

将身体靠向靠背，并拉起拉手织带（1），直至达到所需要的靠背角度，即可完成外侧靠背角度调整。

### 内侧座椅椅背调节

将身体靠向靠背，并拉起拉手织带（2），直至达到所需要的靠背角度，即可完成内侧靠背角度调整。

### 扶手调节（如可调整）

**提醒：适用于配置扶手的车型。**

扶手向上即可收起，扶手再使用的时候，需将扶手放平至（3）位置。

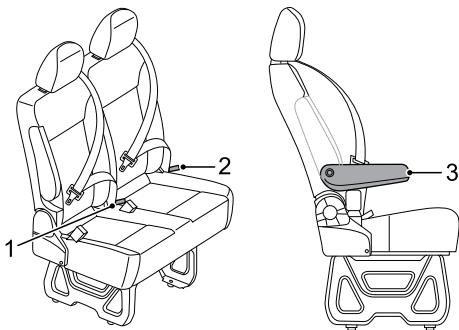

## 设定的座椅前后位置和靠背角状态

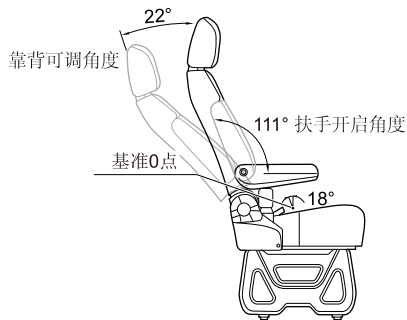

座椅和调整位置	前移距离	后移距离	上移距离	下移距离	靠背角	前向调整角度	扶手开启角度
后排乘员普通座椅	-	-	-	-	18度	22度	111度

**提醒：座椅靠背角以图片所示的基准0点计算。**

## 驾驶之前

### 后排乘员双人折叠座椅

**提醒：**适用于配置折叠座椅的车型。

折叠时，把解锁拉带（1）向后拉并保持住，同时向前推动椅背，使椅背折叠。回位时，把解锁拉带（1）向后拉并保持住，同时向后推动椅背，使椅背恢复到直立位置。

**提醒：**椅背在折叠和复原过程中，请不要把安全带锁舌插入安全带锁扣中，否则椅背将无法折叠和回位。在椅背折叠过程中，如果出现头枕与前排椅背干涉情况，建议先将头枕拆下后再进行折叠操作。

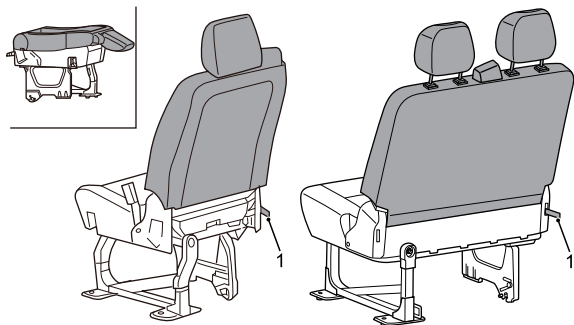

### 设定的座椅前后位置和靠背角状态

后排乘员双人折叠座椅靠背可以向前翻倒103.9°放平。

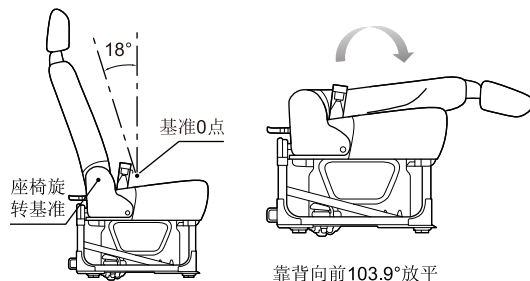

座椅和调整位置	前移距离	后移距离	上移距离	下移距离	靠背角
后排乘员双人折叠座椅	-	-	-	-	18度

**提醒：**座椅靠背角以图片所示的基准0点计算。



## 后排乘员双人折叠侧翻座椅

**提醒：**适用于配置折叠侧翻座椅的车型。

拆下头枕，如有插槽（A），将头枕放在座椅靠背预留的插槽A内；如没有插槽（A），将头枕插入到座椅座垫与靠背之间。

向前推动拉手（1），解除椅背锁止，向前推动椅背，使椅背折叠。

在椅背折叠的基础上，向下按座椅锁板上的地锁拉手（2），使其旋转收到座椅座垫上，同时将座椅向侧围方向翻起；座椅侧翻后，取出放置在座垫背面塑料件开孔中的安全绳，调整至合适的长度固定在车身侧围的挂钩上以防止座椅侧翻。

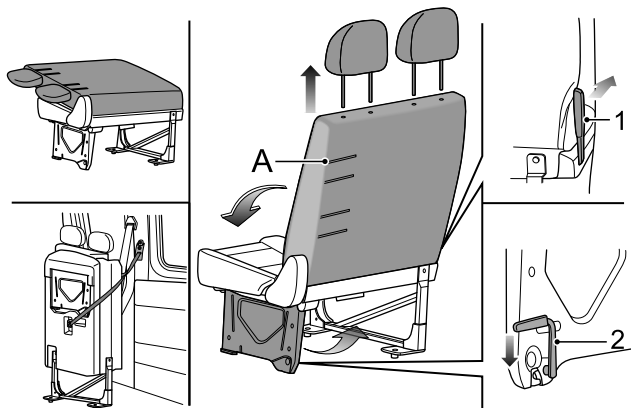

## 座椅回位

从车身侧围的挂钩上取下安全绳，收起安全绳，并把安全绳挂钩固定在座垫背面塑料件开孔中。将已经翻起的座椅锁板拉开，同时将座椅从侧翻位置调整至直立位置，使座椅锁板上的地锁回到原位，并确保锁止；向下推动拉手（1），解除椅背锁止，向后推动椅背，使椅背回复到直立位置。从插槽A内取出头枕，安装至乘坐位置。

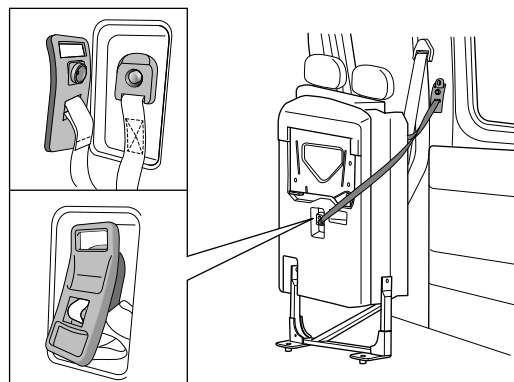

### 注意

将座椅恢复原位后，请将座椅整体轻轻上下晃动，以确定座椅锁紧到位。

# 驾驶之前

## 设定的座椅前后位置和靠背角状态

后排乘员双人折叠侧翻座椅靠背可以向前翻倒96°放平，侧翻翻折90°收起。

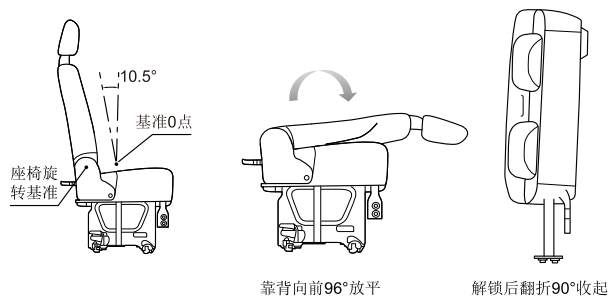

座椅和调整位置	前移距离	后移距离	上移距离	下移距离	靠背角
后排乘员 双人折叠侧 翻座椅	-	-	-	-	10.5度

**提醒：**座椅靠背角以图片所示的基准0点计算。

## 头枕

**⚠ 为减少颈部或头部受伤的危险，应当将头枕调整至支撑头背部而非颈部。车辆行驶时，切勿调整头枕。**

按下箭头所示按钮，可将头枕向下推或向上拉，以调整头枕至所需位置。

当拉到一定的位置时，可拔出头枕。

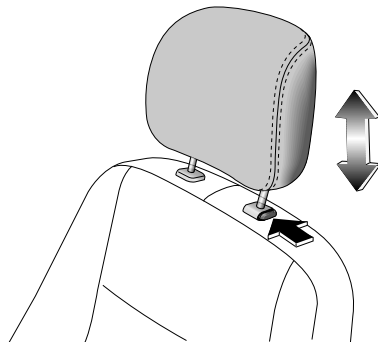

## 乘员保护装置

### 正确就座

座椅和乘员保护装置设计用于发生事故时将人员受伤风险降至最低。为实现最佳效果，应遵守以下几点。

- 切勿使座椅过分靠近方向盘。
- 切勿使座椅过分倾斜。不要将座位靠背倾斜超过30°，这样您就可以在手臂稍微弯曲的情况下垂直坐立，且脊柱底部尽量朝后。
- 应当将头枕的中心调整至您的头后部而不是颈部。
- 胯-肩式安全带应当经过您的肩膀中心（必要时调整其高度），而胯式安全带应紧紧绕在胯部周围而不是腹部周围。



## 安全带



佩戴或使用安全带不当可能导致严重的人身伤害或死亡。安全带属于救生设备。发生事故时，未受到保护的乘员可能会与车内的任何一处发生碰撞，也很可能会被抛出车外，从而导致自身或他人受伤。

乘车时，驾驶员和任何成年人（或体型高度相当于成人的儿童）必须始终佩戴安全带。切勿将系在身上的安全带拉松。为确保最好的保护效果，必须始终将安全带紧固在身体周围。避免穿着很厚、体积很大的衣物。

切勿将一条安全带用于多个成年人，也不要将其固定额外的物体或儿童。

佩戴安全带时，带子平直而不松弛。否则将不利于安全带的顺利操作。锁扣按钮必须朝外。

切勿将婴儿或儿童抱在腿上。碰撞时他们会变得很沉重，以致根本无法抱住。

切勿让异物（尤其是含糖的食品和饮料）进入安全带锁扣，此类物质可能使锁扣失效。

车辆在承受住严重碰撞后，或安全带有磨损或断裂等迹象时，务必更换安全带总成。

孕妇应询问医生如何佩戴安全带最安全。

不应以任何方式改造或改变安全带，因为这样可能使安全带失效。切勿拆开、修理或润滑伸缩装置或锁扣机构。

未使用时，务必正确收放好安全带。

## 驾驶之前

本系列车型驾驶员座椅配置可调无预紧带限力式安全带，副驾驶员座椅配置可调预紧限力式安全带和可调无预紧无限力式安全带，后排座椅配置三点式安全带。

### 胯-肩式安全带

**!** 将锁舌推入锁扣时，需听到清晰的“喀哒”声才表明安全带已锁上。

#### 类型一

系紧时，缓慢地将安全带拉出，从肩部系往身体前部，确认安全带没有缠绕打结，然后将锁舌推入锁扣中，并确认听到“喀哒”声。

松开时，按下锁扣上的红色按钮，锁舌会在弹力作用下弹出。手动往回送锁舌，以便安全带自动回卷装置能够更顺利地把安全带卷回到底。

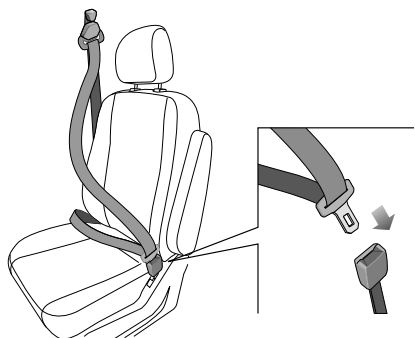

#### 类型二

系紧时，缓慢地将安全带拉出，将固定锁舌推入锁扣（1）中，将活动锁舌越过腹部推入锁扣（2）中。

松开时，按下锁扣上的按钮即可，先按下锁扣（2）上的按钮，再按下锁扣（1）上的按钮。

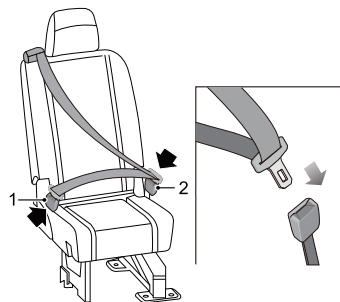

#### 注意

如果拉出速度太快或车辆位于斜坡上，可能导致安全带锁定。

当车辆起步后，驾驶员座椅的安全带未系上或者未能正确啮合时，安全带警告灯不会熄灭。

**提醒：**只有驾驶员座椅的安全带锁舌和锁扣正确啮合后，组合仪表盘上“安全带警告灯（红色）”才会熄灭。

### 安全带高度调整



调整之后，确保滑动调节器固定。

切勿在行驶时调整驾驶员安全带的高度，否则车辆可能会失去控制。

仅驾驶员和前排乘员座椅的胯-肩式安全带高度可调。

向下按按钮（1）并上下滑动安全带顶部的滑动调节器，以适应乘员的高度。到合适的位置后松开按钮（1）。

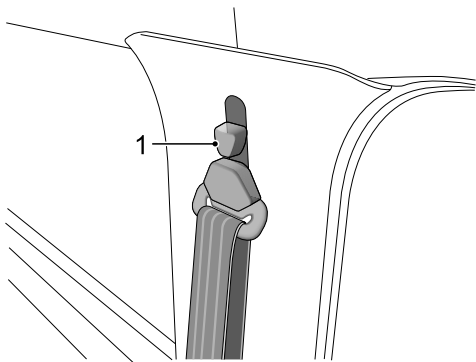

### 安全带预紧器



切勿损坏或修理预紧器。因其包含点火装置，所以只能由本公司授权服务商进行检修。

预紧器在触发后将失去效力，因此必须更换。发生碰撞后，确保本公司授权服务商已对预紧器和所有安全带组件进行了检修。

安全带预紧器与安全气囊一起工作，以降低正面碰撞时受伤的风险。有关更多信息，请参阅本章节中的“安全气囊”。

### 安全气囊

**!** 没有绝对安全的保护装置，来避免发生严重碰撞时，造成人身伤害甚至死亡。即使已正确佩戴安全带且安全气囊已充气，仍然可能造成人身伤害甚至死亡。

充气后，安全气囊某些部件的温度将很高，切勿在其冷却前与其接触。

安全气囊充气时可能导致乘员面部擦伤或其它伤害，只要确保您和您的乘员佩戴了安全带，就可以将此类伤害降至最低。

在不影响驾驶的情况下，应尽量将驾驶员座椅向后调。

务必握住方向盘的边缘，以便安全气囊充气时不会受到妨碍。

切勿将附属物体（如手机架、杯座、托盘）放在方向盘盖或仪表板的安全气囊盖板上，也不要将任何物体粘贴至（或插入）安全气囊模块护盖。否则将影响安全气囊充气，或者当安全气囊充气后，这些物体将被冲到车内的任意位置，从而造成乘员受伤。

切勿让乘员用脚、膝等接触或接近仪表板的安全气囊盖板，否则可能妨碍安全气囊的展开。

安全带预紧器与安全气囊一起工作，以降低正面碰撞时受伤的风险。

切勿拆下或猛烈敲击方向盘，也不要方向盘上冲孔。

切勿让他人、动物或物体占据驾驶员与安全气囊展开范围之间的空间。安装了安全气囊的乘员侧亦是如此。



切勿自行检修方向盘、转向管柱、任何安全气囊装置、预紧器组件或周围有布线的安全气囊组件，否则可能使安全气囊被意外触发，从而造成人员伤亡。

切勿以任何方式改造车辆的前部，因为这样可能不利于安全气囊的展开。

报废车辆上未展开的安全气囊存在潜在危险，应在报废前先将其展开。此项操作必须请专业人员处理。

本车可配置驾驶员安全气囊和前排乘员安全气囊。

**提醒：安全气囊和预紧器为辅助保护装置，安全带仍然是主要保护装置且必须在行车期间始终佩戴。**

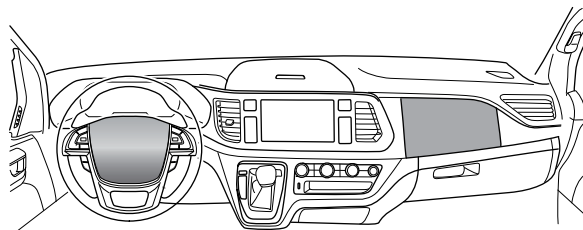

## 注意

- 安全气囊被触发时，可能会听到一声巨响，并且会释放出少量类似烟雾的气体和灰尘。此种烟雾并不对健康构成危害。灰尘可能会刺激皮肤，因此应用肥皂和清水将其洗净。
- 出于安全考虑，每12年应更换一次安全气囊，建议您请本公司授权服务商为您更换。如果将车辆出售，车主应有义务告知购买者上述所有注意和警告事项。原车主将这些说明文件（见《用户保修保养手册》）交给新车主即可视为履行了义务。

## 安全气囊及预紧器检查

 如果点火开关打开后，警告灯不亮起，或6秒后不熄灭，或在行驶过程中亮起，表示安全带预紧器或安全气囊发生故障。应尽快联系本公司授权服务商检修。

每次将点火开关打到“ON（开启）”位置时，组合仪表上的“安全气囊警告灯（红色）”将亮起，表示正在检查安全气囊及安全带预紧器。

## 安全气囊的展开

 不正确的坐姿，乘坐或倚靠在接近安全气囊的位置，在安全气囊展开时，将受到严重甚至致命的伤害。

为了减少当安全气囊展开时造成的伤害，必须始终正确佩戴安全带。驾驶员和前座乘客必须采取正确的坐姿，并调整其座椅位置，使其离前安全气囊有足够的距离，以避免安全气囊展开时导致严重伤亡。

当安全气囊展开时，未受到正确保护的儿童可能会受重伤甚至死亡。切勿怀抱儿童或把儿童放在膝上乘车。切勿让儿童不加保护地乘车，并禁止将身体任一部分伸出车窗。

安全气囊的展开可能会造成体表擦伤、身体碰伤或由于爆炸而造成的灼伤等。

安全气囊充气通道必须无任何障碍物。禁止将任何物体置于乘员和安全气囊之间。禁止将任何物体固定或放置在方向盘盖上或仪表盘正面安全气囊盖板及其附近。禁止在安全气囊系统周围安置附件或饰品。如果乘客与安全气囊之间存在障碍物，安全气囊可能无法正常充气，或者将障碍物挤入乘客体内，导致严重伤亡。

不要敲击或碰撞安全气囊或相关部件的位置，以防气囊意外展开，造成严重伤害或致命伤。

在展开后，有一些安全气囊的部件是热的，在冷却之前不要接触它。

## 驾驶之前

在发生碰撞的情况下，安全气囊控制模块监控到因碰撞导致的速度变化，据此确定安全气囊是否展开。安全气囊的展开是瞬时的，并带有很大的力量，伴随着很大的声响。

在车辆受到严重正面碰撞时，完全展开的安全气囊连同正确佩戴的安全带能够限制驾驶员和前排乘员的移动幅度，降低头部和胸部受伤的危险。

当您正直坐在座椅上并靠在座椅靠背上时，安全带和安全气囊能够提供最为有效的保护。遭遇严重碰撞时，安全气囊会猛烈展开。此时您或其他乘员如果没有正确使用安全带，且身体前倾、斜坐或者处于其他不正确的姿态，在事故中受重伤或致命伤的可能性将很大。

### 注意

- 安全气囊不能保护乘员身体的低位部分。
- 安全气囊并不是设计针对后部碰撞、轻微的正面碰撞的，也不针对车辆倾覆，同时在车辆紧急制动时，也不起作用。
- 安全气囊的展开和收缩是在很短的时间内完成的，并不能对可能随后发生的第二次撞击产生的影响起到防护作用。
- 安全气囊展开后会立即缩小，这能够保证驾驶员向前看的视线不被阻挡。

- 驾驶员、副驾驶员安全气囊展开区域示意图

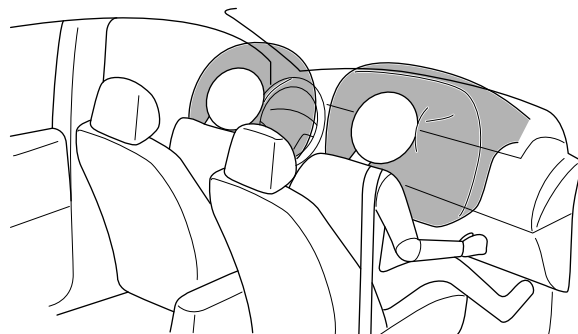

### 正面安全气囊

**!** 切勿将儿童座椅安装在前排乘客座椅位置。正面安全气囊展开时会导致儿童重伤甚至死亡。

驾驶员和前排乘客不得将脚、膝盖或身体其他部位接触到或靠近正面安全气囊盖板

车辆底盘受到剧烈颠簸或意外撞击时，安全气囊可能会展开。因此在颠簸或者坑洼的道路上驾车辆时，请格外小心，以避免安全气囊意外展开造成伤害。

正面安全气囊设计为在严重的正面碰撞或与之相似的碰撞中展开。如下所述或相似情况，均会导致安全气囊展开。



- 以较高的车速与不会移动或变形的坚固墙体发生正面碰撞。

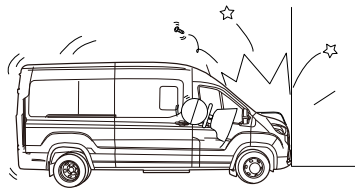

- 车辆底盘受到严重损坏时。如车辆与路边石、路面铺砌边缘或坚硬的表面发生碰撞时，跌入深沟或深洞时，或车辆跳跃后猛烈触地等均有可能引起底盘严重受损。

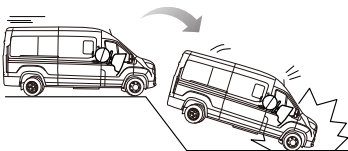
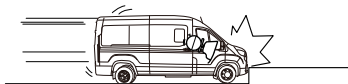

### 安全气囊不展开的条件

安全气囊是否展开，不取决于车辆的行驶速度，而取决于碰撞的物体、碰撞的方向以及碰撞导致的车辆减速快慢。当碰撞的冲击力被吸收或分散到车身时，安全气囊可能不会展开；但根据事故时的冲击状况不同，安全气囊有时也会起爆。因此，安全气囊是否展开不应根据车辆的受损程度进行判断。

### 正面安全气囊

如下所述或相似情况，正面安全气囊可能不会展开。

- 撞击方向偏离车辆中心时。
- 与坚固的电线杆、交通标志杆、树木等小面积物体正面碰撞时。

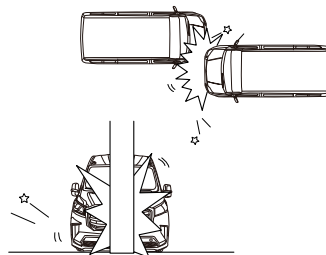

## 驾驶之前

- 与卡车尾门下方的碰撞；与卡车或底盘略高的车辆发生钻入式的碰撞。
- 与护栏的正面偏置碰撞。

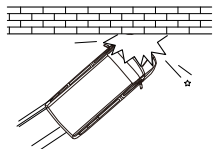
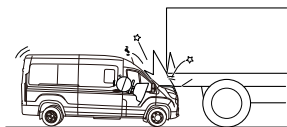

- 侧面或后部碰撞。
- 车辆翻滚。

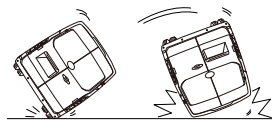

### 发生撞车事故后更换安全气囊系统零部件

**!** 撞车事故会损坏车内的安全气囊系统。安全气囊损坏后可能就无法正常工作，在发生撞车事故时也就无法保护您及乘客，从而导致重伤甚至死亡。为确保安全气囊系统在发生撞车事故后可正常工作，应尽快联系本公司授权服务商检查安全气囊系统并进行必要的更换。

如果安全气囊充气，则需要更换安全气囊系统的零部件。应尽快联系本公司授权服务商检修。

## 儿童保护装置（不随车提供）



可能导致死亡或严重伤害！

安全气囊能使12岁以下的儿童致命。禁止在前排座椅上使用面朝后的儿童或婴儿保护装置，当安全气囊膨胀时，将会导致儿童或婴儿严重伤害甚至死亡。尽可能坐在远离安全气囊的地方。



当安装和使用婴儿或儿童保护装置时，必须遵循婴儿或儿童保护装置制造厂的使用说明。

儿童比成人更容易受到膨胀出的安全气囊的伤害。因此，建议12岁以下儿童应该坐在后座上。一般2岁以下婴儿应使用婴儿保护装置，2-4岁以下儿童应使用儿童保护装置。婴儿或儿童保护装置市场有售。

婴儿或儿童保护装置有许多规格和型号，为了达到最佳的防护，建议您根据婴儿或儿童的年龄和体重选择合适的保护装置。选择保护装置时，还务必注意该保护装置是否适用于您的车辆。

### 注意

最好将婴儿或儿童保护装置固定在后排座椅上。如果在行驶时婴儿或儿童保护装置必须放在前座，则必须使用面向前的婴儿或儿童保护装置。无论安装在哪个位置，一定要正确固定婴儿或儿童保护装置。请记住，在发生碰撞或紧急制动时，没有固定的婴儿或儿童保护装置可能移动并撞伤车内其他乘客。即便没有婴儿或儿童坐在里面，也必须将所有婴儿或儿童保护装置正确固定在车内。

# 驾驶之前

## 仪表和控制装置

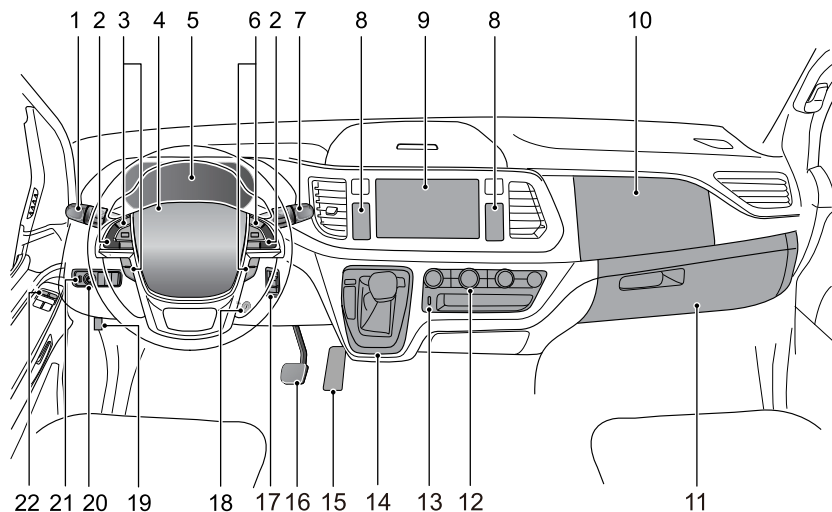

- 1 照明和转向指示灯拨杆开关
- 2 喇叭按钮
- 3 巡航、语音对话系统和自定义设置开关
- 4 驾驶员安全气囊
- 5 组合仪表
- 6 音量控制、静音、音源和蓝牙来电接听开关
- 7 刮水器和洗涤剂拨杆开关
- 8 中央面板开关
- 9 娱乐系统
- 10 前排乘员安全气囊
- 11 手套箱
- 12 前空调、暖风控制开关
- 13 USB接口
- 14 换挡杆
- 15 加速踏板
- 16 制动踏板
- 17 EPB（电子驻车制动）开关
- 18 点火开关
- 19 前舱盖释放手柄
- 20 外后视镜电动调整开关
- 21 前大灯水平调节开关
- 22 中控锁开关

## 组合仪表



- 1 信息中心
- 2 车速表
- 3 驱动电机功率百分比表
- 4 高压电池包电量表

### 注意

切勿将物体放在组合仪表前方，以免挡住刻度盘和警告灯。

## 车速表

车速表显示车辆行驶的时速（单位：公里/小时）。

## 驱动电机功率百分比表

显示动力系统功率百分比。

0以下表示负百分比，0以上表示正百分比。

如果驱动电机功率百分比显示为正值，代表动力系统输出动力驱动车辆；如果驱动电机功率百分比显示为负值，代表动力系统部分动能转为电能。

## 高压电池包电量表

通过点亮的条形格数量来指示高压电池包电量的状态。

当电池电量过低时，红色条形格点亮，“高压电池包电量低警告灯”也随之点亮。

**提醒：高压电池包电量低会造成车上某些功能的失效。**

### 注意

当高压电池包电量低时，请尽快充电。

驾驶前请确保高压电池包存储足够电量。

车辆充满电后，电池管理系统会有个自校准功能，当您每间隔2-3次对车辆进行浅充（未充到99%）后，需要对车辆进行一次完全充电（充满）。

## 信息中心



当无报警信息时，显示屏的上部能显示时钟、行车电脑界面、单次里程、总里程、挡位有关信息。

- 1 驾驶模式
- 2 时钟
- 3 行车电脑界面
- 4 单次里程
- 5 总里程
- 6 挡位

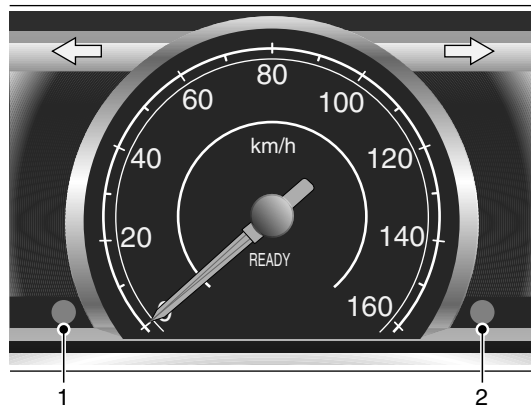

## 时钟

显示小时/分钟（在显示屏的最上方）。

时钟设置：

长按键（2）（时间>2秒），进入小时设置模式，小时时间闪烁。再短按键（2）（时间<1秒）调节小时。5秒以上不按键（2），进入分钟设置模式，分钟时间闪烁。再短按键（2）（时间<1秒）调节分钟（在调节分钟数值时如果超出60不会对小时产生影响）。5秒钟以上不按键（2），时钟退出设置模式。

**提醒：如果蓄电池断开，需重新设置时间。**

**提醒：对于配备娱乐系统大显示屏的车辆，组合仪表的时钟和娱乐系统自动同步。但是在某些异常情况下，比如：娱乐系统**

未正常工作或娱乐系统与组合仪表通讯异常等情况下，需要人工进行设置组合仪表的时钟。

## 行车电脑界面

短按键（1）（时间<1秒）可按续驶里程、动力电池电压、动力电池电流、胎压监控信息、瞬时电耗、平均电耗。

- 续驶里程

显示在高压组电池电量用完之前车辆还能行驶的里程。

**提醒：续驶里程与行驶工况、车辆状态、附件使用等相关，低电量时，续驶里程仅供参考。**

- 动力电池电压

显示当前的动力电池电压。

- 动力电池电流

显示当前的动力电池电流。

- 胎压监控信息

显示胎压监控信息。正常模式下，实时显示轮胎当前的压力。

- 瞬时电耗

显示当前的耗电量。

- 平均电耗

显示每百公里的耗电量。

## 单次里程

显示上次设定后车辆行驶过的里程。

单次里程复位：

短按键（2）（时间<1秒），可以将当前显示的单次里程显示读数为零。清零次数不限。

## 总里程

显示车辆已行驶过的总里程。

**提醒：总里程不能清零。**

## 驾驶模式

显示当前车辆的驾驶模式。组合仪表信息中心显示：**Eco**（经济模式）、**SPORT**（运动模式），可以通过换挡杆左侧的E/S驾驶模式开关进行切换。每次启动默认点火开关关闭前模式。

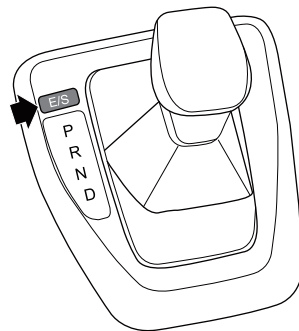

## 报警信息界面

### **保养报警界面**

- 临近保养，请尽快保养
- 保养过期，请立即保养

### **疲劳驾驶报警界面**

- 请休息！
- 长时间驾驶，请休息！

### **其它报警界面**

- 车辆超速行驶
- 驱动电机运行中
- 制动踏板未踩下报警
- 驱动电机超速
- 动力电池火源报警，请停车检查
- 动力电池温度过低，无法充电
- 电池组温度过高需停车
- 请踩刹车换挡
- 进入跛行模式

**提醒：进入跛行模式后，车辆只能以5~10公里/小时的速度行驶，请尽快联系本公司授权服务商。**

## 显示屏亮度调整

点火开关打到“ON（开启）”位置时，在照明开关开明的情况下，按键（1）可以调整显示屏背光的亮度，亮度可分五级，长按键（1）（时间>2秒）亮度会逐次变暗，到最低亮度后又可转到最高亮度。

**提醒：最低亮度为不亮状态。**



## 警告灯和指示灯

### 转向指示灯



进行转向指示操作时，组合仪表上左侧或右侧的“转向指示灯（绿色）”闪烁。

**提醒：**如果某个转向指示灯快速闪烁时，表示该侧外部转向灯灯泡未亮起。打开危险警告灯开关时，两个转向指示灯一起闪烁。

### 前照灯远光指示灯



前照灯为远光时或使前照灯闪烁时，组合仪表上的“前照灯远光指示灯（蓝色）”点亮。

### 前雾灯指示灯



前雾灯亮起时，组合仪表上的“前雾灯指示灯（绿色）”点亮。

### 后雾灯指示灯



后雾灯亮起时，组合仪表上的“后雾灯指示灯（黄色）”点亮。

### 位置灯指示灯



位置灯亮起时，组合仪表上的“位置灯指示灯（绿色）”点亮。

### 胎压监视系统警告灯



点火开关打到“ON（开启）”位置时，组合仪表上的“胎压监测警告灯（黄色）”点亮，系统进行自检，几秒后熄灭。如果警告灯未熄灭，或驾驶时再次亮起，则表明轮胎压力超出正常范围。

### 安全气囊警告灯



点火开关打到“ON（开启）”位置时，组合仪表上的“安全气囊警告灯（红色）”点亮，系统进行自检，并在约几秒后熄灭。

如果警告灯未亮起或闪烁、未熄灭或行驶时亮起或闪烁，则表明系统出现故障。应尽快联系本公司授权服务商检修。

有关安全气囊装置的信息，请参阅本章节中的“安全气囊”。

### 安全带警告灯



点火开关打到“ON（开启）”位置时，组合仪表上的“安全带警告灯（红色）”点亮，系统进行自检，几秒后熄灭。如果此时驾驶员安全带未正确系好，警告灯持续点亮。当车速

大于5公里/小时，同时会发出安全带未系的声音警告。当您系上安全带后，“安全带警告灯（红色）”熄灭，声音警告停止。

### 制动系统警告灯



点火开关打到“ON（开启）”位置时，组合仪表上的“制动系统警告灯（红色）”点亮，系统进行自检，并在约几秒后熄灭。

如果“制动系统警告灯（红色）”未熄灭，或驾驶时再次亮起，表示制动液液位低或者真空泵存在故障，应立即停车，并尽快联系本公司授权服务商检修。

### ABS（防抱死制动系统）警告灯



点火开关打到“ON（开启）”位置时，组合仪表上的“ABS警告灯（黄色）”点亮，系统进行自检，并在约几秒后熄灭。

如果ABS警告灯未熄灭，或驾驶时再次亮起，则表明ABS系统出现故障，应尽快联系本公司授权服务商检修。

**提醒：即使ABS出现故障，仍然可以使用制动系统（此时ABS失效）进行制动。请参阅起动和驾驶章节中的“制动系统”中有关ABS的重要信息。**

### EBD（电子制动力分配系统）警告灯



点火开关打到“ON（开启）”位置时，组合仪表上的“EBD警告灯（红色）”点亮，系统进行自检，并在约几秒后熄灭。

如果EBD警告灯未熄灭，或行驶时再次亮起，则表明EBD系统出现问题，车辆在制动时容易发生故障，应尽快联系本公司授权服务商检修。

### 电动助力转向故障警告灯



点火开关打到“ON（开启）”位置时，组合仪表上的“电动助力转向故障警告灯（红色）”点亮，系统进行自检，并在约几秒后熄灭。如果警告灯未熄灭，或驾驶时再次亮起，则表明电动助力转向系统存在故障，应尽快联系本公司授权服务商检修。请参阅起动和驾驶章节中的“动力转向装置”。

### EPB（电子驻车制动）指示灯



点火开关打到“ON（开启）”位置时，组合仪表上的“EPB（电子驻车制动）指示灯（红色）”点亮，电子驻车开关释放后熄灭。点火开关打到“OFF（关闭）”位置时，延时工作30秒后EPB指示灯直接熄灭。

## EPB（电子驻车制动）故障警告灯



点火开关打到“ON（开启）”位置时，组合仪表上的“EPB（电子驻车制动）故障警告灯（黄色）”点亮，系统进行自检。如果警告灯未熄灭，或驾驶时再次亮起，则表明电子驻车系统存在故障。

## 蓄电池未充电警告灯



点火开关打到“ON（开启）”位置时，组合仪表上的“蓄电池未充电警告灯（红色）”点亮，并在车辆启动后熄灭。

## 车辆准备就绪指示灯



该灯用来表示车辆已准备就绪可以行驶。车辆启动后，组合仪表上的“READY指示灯（绿色）”点亮，在行驶过程中，该灯不会熄灭。

### 注意

在组合仪表上的“READY指示灯（绿色）”点亮前，按下A/C空调开关，空调压缩机不会工作。在组合仪表上的“READY指示灯（绿色）”点亮前，不要开启鼓风机控制旋钮，也不要长时间使用大灯，收音机等电器，有导致整车不能开动的风险。

## 充电连接指示灯



当充电手柄连接到充电接口导通后，组合仪表上的“充电连接指示灯（红色）”点亮。

## 充电状态指示灯



当高压电池包在进行充电作业时，组合仪表上的“充电状态指示灯（黄色）”闪烁。当高压电池包充电完成时，该指示灯熄灭。

**提醒：**如果“充电状态指示灯（黄色）”亮起，则表示电池温度过低，无法进行充电。应尽快联系本公司授权服务商检修。

## 动力系统故障警告灯



点火开关打到“ON（开启）”位置时，组合仪表上的“动力系统故障警告灯（红色）”点亮，系统进行自检，并在约几秒后熄灭。当动力系统出现故障时，该灯点亮，应尽快联系本公司授权服务商检修。

## 高压电池包电量低警告灯



点火开关打到“ON（开启）”位置时，组合仪表上的“高压电池包电量低警告灯（黄色）”点亮，系统进行自检，并在约几秒后熄灭。如果警告灯未熄灭，或驾驶时再次亮起，则表明高压电池包电量过低，需尽快充电。请您尽可能在该灯点亮前补充电量。

## 驾驶之前

**提醒：**警告灯亮起表明车辆限速功能已开启。车速会随着电池电量的减少而降低，直至停车。

### 高压电池包故障警告灯



点火开关打到“ON（开启）”位置时，组合仪表上的“高压电池包故障警告灯（红色）”点亮，系统进行自检，并在约几秒后熄灭。如果警告灯未熄灭，或驾驶时再次亮起，则表明高压电池包存有故障。

### 车门打开警告灯



当任一车门未完全关闭时，组合仪表上的“车门打开警告灯（红色）”点亮。完全关闭所有车门后，“车门打开警告灯（红色）”熄灭。

### 绝缘故障警告灯



点火开关打到“ON（开启）”位置时，组合仪表上的“绝缘故障警告灯（红色）”点亮，系统进行自检，并在约几秒后熄灭。如果未熄灭或驾驶时再次亮起，则表明存在绝缘故障。

### 限功率指示灯



在正常驾驶状态下，组合仪表上的“限功率指示灯（黄色）”保持熄灭状态。当车辆“限功率指示灯（黄色）”

点亮，车辆的功率将受到限制，车辆的加速性能会大幅降低，应尽快联系本公司授权服务商检修。

### 限速指示灯



点火开关打到“ON（开启）”位置时，“限速指示灯（黄色）”点亮，系统进行自检，并在几秒后熄灭。当车辆限速功能工作时，“限速指示灯（黄色）”点亮，并伴随声音警告。当限速功能不工作时，“限速指示灯（黄色）”熄灭，声音警告停止。

### 巡航指示灯



点火开关打到“ON（开启）”位置，当巡航系统为待机状态时，“巡航指示灯（白色）”亮起；当巡航系统为激活状态时，“巡航指示灯（绿色）”亮起。更多信息请参阅启动和驾驶章节中的“巡航控制系统”。

### 仪表台开关

#### 前照灯水平调节开关

在近光灯开启时，拨动前大灯水平调节开关可以调整前大灯光束角度，以对改变车辆负载进行补偿，并减少对迎面而来车辆造成眩目影响。

0档为初始档位，随着车辆负载增加，请按照1-2-3档的顺序对照明高度进行调整。

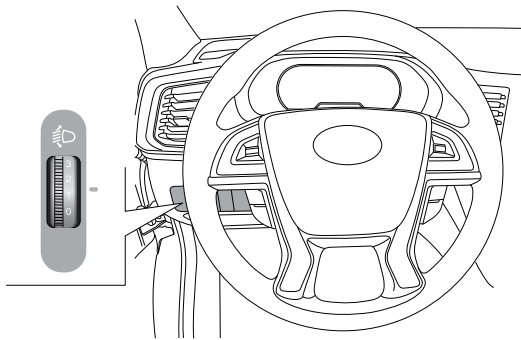

#### EPB（电子驻车制动）开关

如果您的车辆安装了电子驻车制动系统，EPB（电子驻车制动）开关位于驾驶员侧仪表板上。向上拉开关，启用电子驻车制动系统。若要释放电子驻车制动系统，接通点火开关，踩住制动踏板，并向下按电子驻车制动系统开关。更多信息请参阅启动和驾驶章节中的“制动系统”。

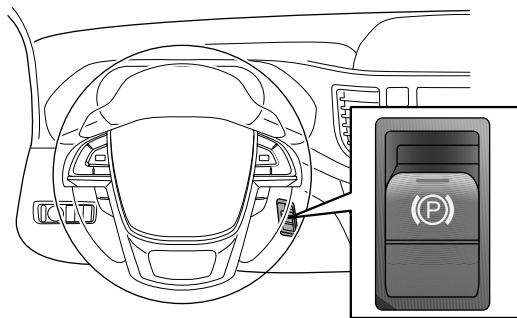

# 驾驶之前

## 中央面板开关

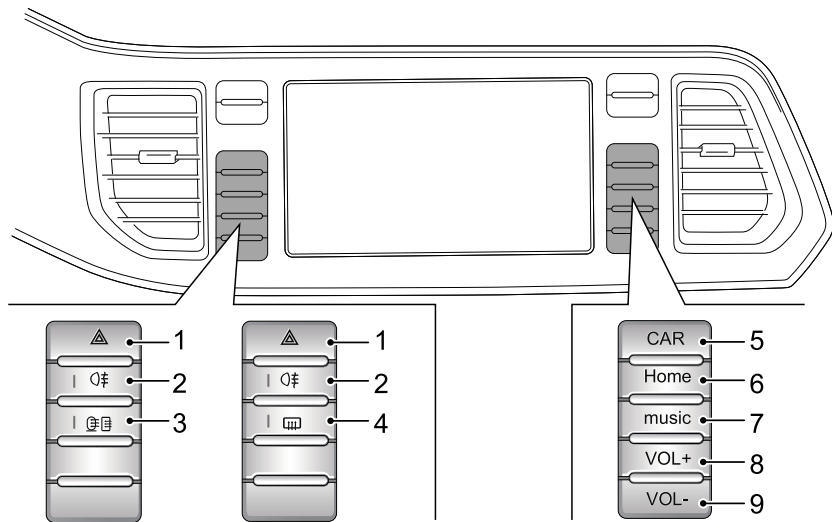

- 1 危险警告灯开关
- 2 后雾灯开关
- 3 带后视镜和后车窗加热器的除霜加热器开关
- 4 带后车窗加热器的除霜加热器开关
- 5 车辆个性化设置开关
- 6 主界面模式开关
- 7 USB音乐模式开关
- 8 音量增加控制开关
- 9 音量减小控制开关

## 1 危险警告灯开关

按下开关同时激活所有转向灯，组合仪表上的“转向指示灯（绿色）”点亮闪烁。再按下此开关即可关闭上述灯。

**提醒：**使用危险警告灯向其它车辆表明您的车辆发生了故障，靠近会有危险。

## 2 后雾灯开关

按下开关可打开后雾灯，信息中心显示屏上的“后雾灯指示灯（黄色）”点亮，同时开关上的“后雾灯指示灯（黄色）”点亮。再按下即可关闭上述灯。

**提醒：**仅在点火开关打到“ON（开启）”位置且照明开关打在“前大灯”位置，若配置有前雾灯时，还需要前雾灯开关也打在开启位置，此开关才起作用。只有当能见度明显受到限制时（如大雾天气或下雪天气），才可使用后雾灯。

## 3 带后视镜和后车窗加热器的除霜加热器开关

在发动机运转时，除霜加热器才能开启工作。按下开关，开关上的“加热器指示灯（黄色）”点亮，以表示后视镜和后车窗加热器开启，再次按下开关以关闭后视镜和后车窗加热器，指示灯熄灭。

**提醒：**如果因疏忽未关闭开关，该开关会在约15分钟后自动关闭。

## 4 带后车窗加热器的除霜加热器开关

在发动机运转时，除霜加热器才能开启工作。按下开关，开关上的“加热器指示灯（黄色）”点亮，以表示后车窗加热器开启，再次按下开关以关闭后车窗加热器，指示灯熄灭。

**提醒：**如果因疏忽未关闭开关，该开关会在约15分钟后自动关闭。

## 5 车辆个性化设置开关

按下CAR可查看车辆个性化设置功能。

## 6 主界面模式开关

按下HOME即可返回娱乐系统主页；长按HOME3秒进入免打扰模式；长按10秒娱乐系统进行重启。

## 7 USB音乐模式开关

插入U盘后，按下MUSIC进入音乐播放模式。

## 8 音量增加控制开关

按下VOL+，音量增加。

## 9 音量减小控制开关

按下VOL-，音量减小。

**提醒：**以上开关可能不适用您的车辆，请以您购买的实际车辆配置为准。

### 转向管柱及方向盘上开关

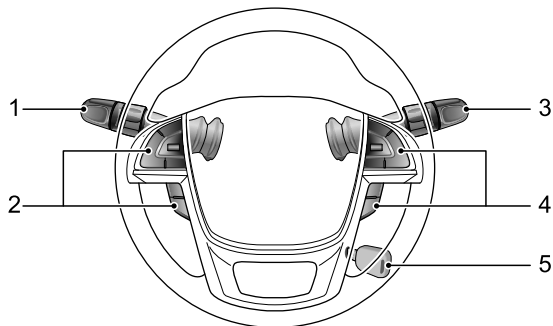

- 1 照明和转向指示灯拨杆开关
- 2 喇叭、巡航、语音对话系统和自定义设置开关
- 3 刮水器和洗涤器拨杆开关
- 4 喇叭、音量控制、静音、音源和蓝牙来电接听开关
- 5 点火开关和转向锁

### 点火开关和转向锁

将钥匙拔出后，转向锁被激活，从而防止转向盘旋转。



为了将钥匙从点火开关中拔出，先将其逆时针旋转至“ACC（解锁）”位置。然后将钥匙朝点火开关压下并继续逆时针旋转至“LOCK（上锁）”位置。此时即可拔出钥匙。

**提醒：如果点火开关上的钥匙未拔，当打开驾驶员车门时，将发出声音警告。**

有关点火开关位置的更多信息，请参阅起动和驾驶章节中的“点火开关”。



## 照明和转向指示灯拨杆开关

### 转向灯和转向指示灯

右转 — 将拨杆开关往上推。

左转 — 将拨杆开关往下拉。

相应的转向灯与组合仪表上的“转向指示灯（绿色）”将同时亮起。

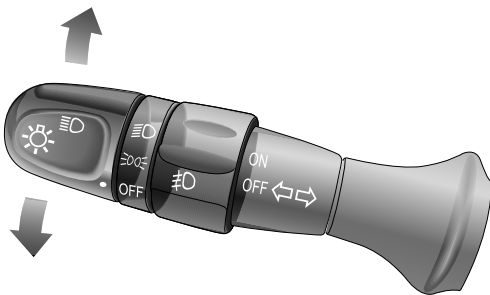

### 主照明

将开关旋至所需位置。

位置 1 — 关闭；

位置 2 — 位置灯、牌照灯、仪表板照明；

位置 3 — 前照灯。

**提醒：**只有点火开关位于“ON（开启）”位置时，前照灯才会点亮。如果停车时未关前照灯，蓄电池将放电，再次起动车辆时，车辆可能因蓄电池亏电而无法起动。

**提醒：**点火开关处于“LOCK（上锁）”位置或者钥匙拔出时，若前照灯开关仍处于开启状态，将响起声音警告。

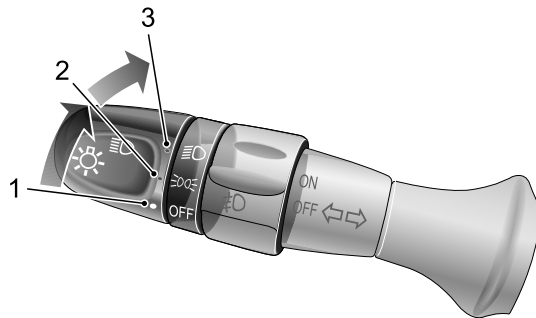

## 驾驶之前

### 前照灯远光与近光

将拨杆开关推离转向盘，以将前照灯从近光改为远光。将拨杆开关拉近转向盘，以回到近光位置。

**提醒：**前照灯为远光时，信息中心显示屏上的“前照灯远光指示灯（蓝色）”点亮。

为使前照灯闪烁，朝转向盘方向间歇轻提拨杆开关。

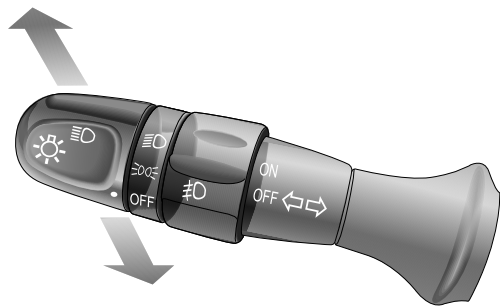

### 前雾灯

对于配置前雾灯开关的车辆，将开关旋至“ON（开）”位置，以打开前雾灯；前雾灯亮起时，信息中心显示屏上的“前雾灯指示灯（绿色）”点亮。将开关旋至“OFF（关）”位置，以关闭前雾灯。

**提醒：**只有当位置灯或前照灯打开时，前雾灯才会点亮。

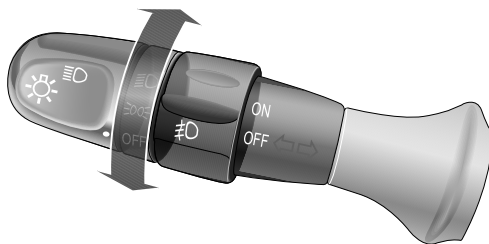

### 自动大灯AUTO开关

对于配置自动大灯AUTO开关的车辆，将开关旋至“ON（开）”位置，以打开自动大灯开关；当汽车行驶中光线变暗时，前大灯会自动亮起，当光线变亮时会自动熄灭。

将开关旋至“OFF（关）”位置，以关闭自动大灯开关，此时需手动将大灯打开或关闭。

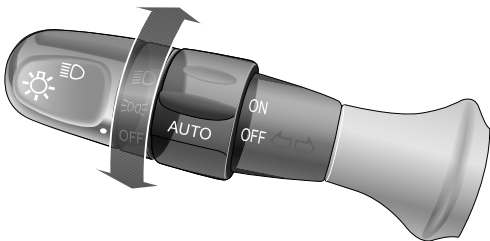

### 刮水器和洗涤器拨杆开关

#### 刮水器

将拨杆开关打至所需位置。

位置 1 “INT（间歇）” — 间歇刮水。

位置 2 “LO（低）” — 正常速度刮水。

位置 3 “HI（高）” — 快速刮水。

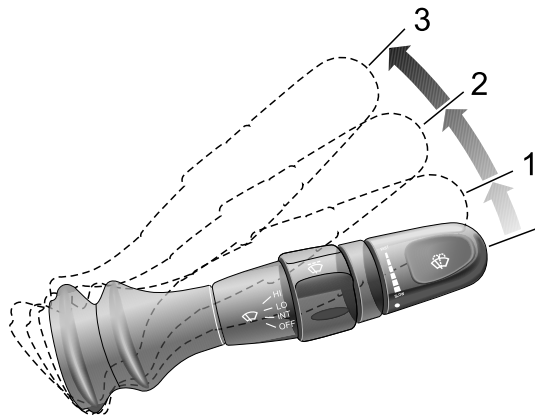

## 驾驶之前

### 间歇刮水/间歇时间可调

**!** 磨损的刮水器刮片无法有效清除前风窗玻璃上的雨水时，将降低前方的能见度，可能引发事故。务必及时更换磨损的刮水器刮片。

当拨杆开关位于“INT（间歇）”位置时，旋转开关以改变刮水间隔时间。

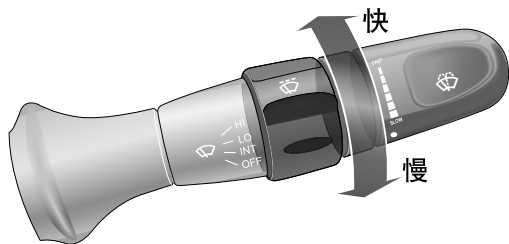

### 注意

在冰冻天气或炎热天气，为防止损坏刮水器，如果刮片结冰或粘附在玻璃上，请清除玻璃上的障碍物（如积雪）。在前风窗玻璃干燥时，切勿操作刮水器。否则可能刮坏玻璃并导致刮片过早磨损，而且会影响驾驶员的视线。

### 洗涤器

朝转向盘方向拉动拨杆开关，洗涤器立即开始工作，短暂的间隔后，刮水器开始和洗涤器联动工作，释放拨杆开关后洗涤器关闭。

**提醒：**释放拨杆开关后，刮水器将继续进行3次刮水操作。

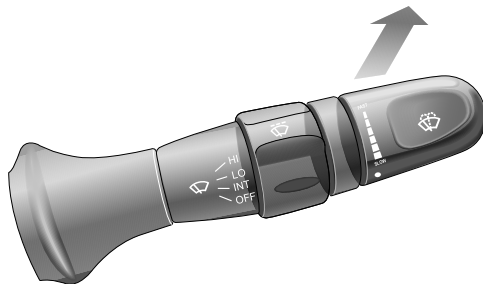

### 巡航、语音对话系统和自定义设置开关

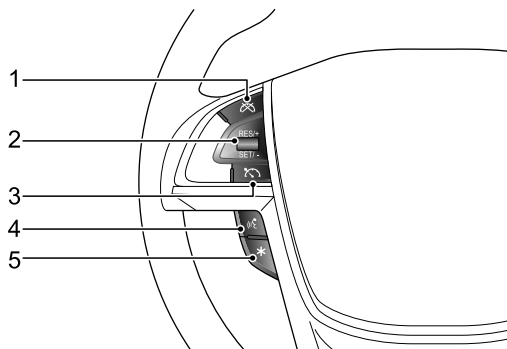

位置1 - : 巡航取消开关。按下此键取消巡航功能，不会将存储中设定的车速清除。

位置2 - 巡航速度设定开关。

- RES/+：巡航恢复/加速开关。如果存储设定车速，则向上拨指轮可恢复此车速，如果再次向上拨可以加速，拨一次可增加车速1公里/小时，组合仪表上显示目标速度。
- SET/-：巡航设定/减速开关。向下拨指轮可设置速度，巡航功能开启同时组合仪表巡航指示灯由白变绿色，如果巡航功能正在启用，可向下拨指轮以降低巡航速度，向下拨一次可降低车速1公里/小时，组合仪表显示目标速度。

位置3 - : 巡航开启/关闭开关。按下此按钮开启和关闭巡航控制系统。组合仪表上的“巡航指示灯”会点亮或熄灭。

**提醒：**关于巡航功能的更多说明请参阅启动和驾驶章节中的“巡航控制系统”。

位置4 - : 语音对话系统开关。按下此按钮开启语音识别功能；再次按下关闭语音识别功能。

位置5 - : 自定义设置开关。按下此按钮开启自定义设置。

### 音量控制、静音、音源和蓝牙来电接听开关

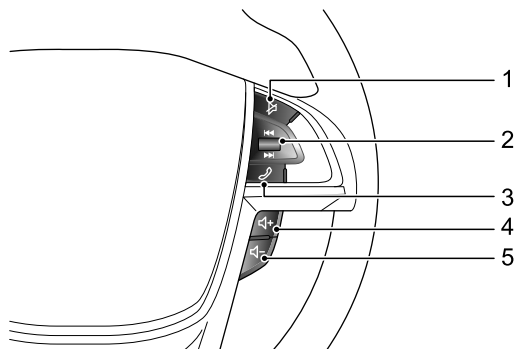

位置 1 — : 静音开关。

位置 2 — 音源和向上向下控制指轮开关。

- SRC: 音源开关。重复按该键以改变播放模式，系统会在下列选项中循环：收音机、音乐等。
- 向上向下控制指轮旋钮：向上拨指轮，选择上一预置电台或上一CD/MP3曲目；向下拨指轮，选择下一预置电台或下一CD/MP3曲目。

位置 3 — : 蓝牙电话开关。当蓝牙连接时，这个按钮是蓝牙电话接听开关。一般通话状态下：来电时，短按接听，长按挂断；通话中，短按挂断。插拨来电状态下：短按挂断插拨来电，长按接听插拨来电。

位置 4 — +: 音量增加控制开关。

位置 5 — -: 音量减小控制开关。

### 喇叭

无论点火开关处于哪个位置，按下按钮，喇叭都可以工作。

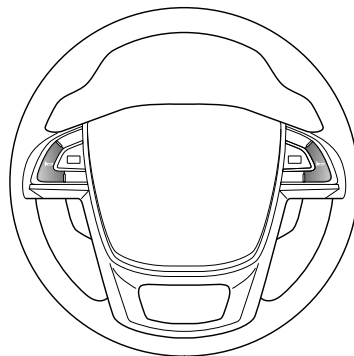

## 空调、暖风和通风

空调系统可以冷却空气并清除空气中的湿气和灰尘（如花粉）。

暖风系统利用的是高压电子加热器，因此，只有在整车上高压时，才能实现车内空气采暖功能。

通风系统在汽车行驶时保证车内通风。

前、后空调风量选择按键控制出风量大小。

空调、暖风和通风用来控制车内空气的冷却、加热和通风。新鲜空气是通过前风窗下进气格栅经空调滤清器进入车内。进气格栅内要保持清洁，无树叶、雪、冰等阻挡物。

## 前部出风

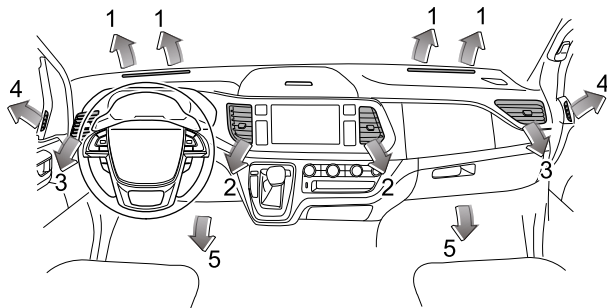

- 1 前风窗出风口
- 2 中央出风口
- 3 侧出风口
- 4 前车窗出风口
- 5 前座脚部出风口

## 驾驶之前

---

### 中央出风口

上、下、左、右拨动格栅中央的拨板（1）可以改变出风的方向。

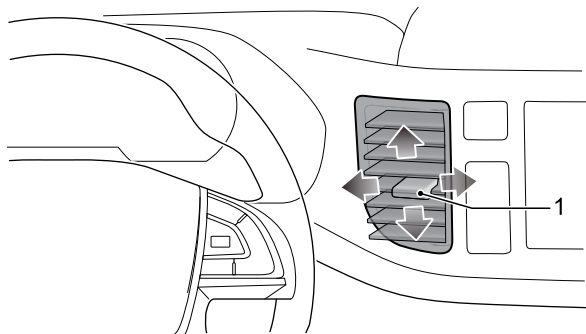

### 侧出风口

上、下、左、右拨动格栅中央的拨板可以改变出风的方向。

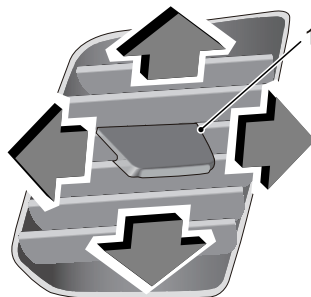



## 手动前空调控制面板

### 类型一

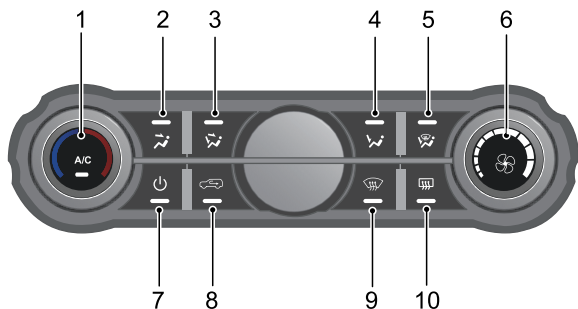

### 类型二

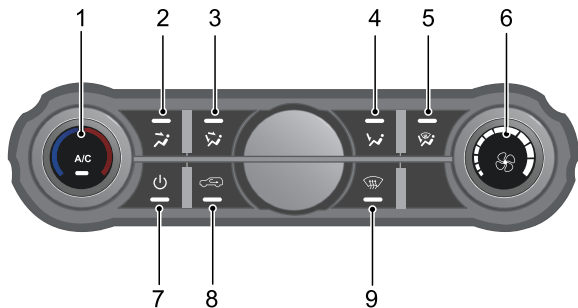

- 1 冷暖调节旋钮和A/C按键
- 2 对面部出风按键
- 3 对面部和脚部出风按键
- 4 对脚部出风按键
- 5 对脚部出风和除霜按键
- 6 风量调节旋钮
- 7 电源按键
- 8 内外循环按键
- 9 前除霜按键
- 10 后除霜按键

### 冷暖调节旋钮和A/C按键

调节冷暖。

左旋时为制冷状态，位置越靠左，温度越低；右旋时为采暖状态，位置越靠右，温度越高。

按A/C按键时，打开前压缩机，前空调进入制冷和除霜除湿状态。

### 对面部出风按键

调节出风模式为对面部出风。按下该按键，对应指示灯点亮，并进入该出风模式。

# 驾驶之前

---

## 对面部和脚部出风按键

调节出风模式为对面部和脚部出风。按下该按键，对应指示灯点亮，并进入该出风模式。

## 对脚部出风按键

调节出风模式为对脚部出风。按下该按键，对应指示灯点亮，并进入该出风模式。

## 对脚部出风和除霜按键

调节出风模式为对脚部出风和车窗出风。按下该按键，对应指示灯点亮，并进入该出风模式。

## 风量调节旋钮

调节风量大小。右旋风量增大，左旋风量减小。

## 电源按键

控制空调面板的开关状态。

## 内外循环按键

内外循环根据按键进行切换，对应指示灯亮时，表示处于内循环模式；再按一次按键，对应指示灯熄灭，表示处于外循环模式。

## 前除霜按键

开启前除霜状态。

按下前除霜按键时，对应指示灯点亮，且A/C指示灯点亮并切换到外循环模式，出风模式为对车窗出风状态。

## 后除霜按键

开启后除霜状态。

按下后除霜按键时，对应指示灯点亮，对后窗进行加热除霜。

对于配置有加热型外后视镜的车型，加热型外后视镜功能会在开启后除霜时自动开启，有助于除去后视镜表面上的雾气或凝霜。

**提醒：该功能开启关闭不影响空调其它状态，后除霜持续工作15分钟后将自动关闭，对应指示灯熄灭。**

## 空调操作建议

- 如果将车辆停在阳光直射的地方，操作前请打开车窗。
- 如果要在雨天清洁起薄雾的车窗，可以打开除霜按键，该功能可及时有效降低车内湿度。这在雨季和湿气较重的季节非常奏效。
- 如果在城市中行驶时，车辆时停时走，可能会导致制冷不足。

**提醒：**如果一个月以上不使用空调系统，应怠速运行车辆并打开系统10分钟以上（每月一次，包括冬季）。这是为了保持压缩机和密封件适当润滑，以延长系统的使用寿命。

**提醒：**使用空调时，蒸发器上会形成冷凝物。因此，当车辆停止后，您会在车底看到一小滩水。

## 后视镜

为扩展视线范围，车外后视镜的玻璃为凸镜型—这就使得物体看上去比实际更小、更远。

### 注意

务必检查确保所有后视镜干净明亮，并在行驶前将其定位好；如果需要，对其进行清洁和调整。

## 电动调整外后视镜

旋转开关至L（左侧）或R（右侧），以选择要调整的后视镜。前/后/左/右拨动后视镜开关调整后视镜镜片向上/下/左/右倾斜至所需位置。将开关旋转至中间位置。

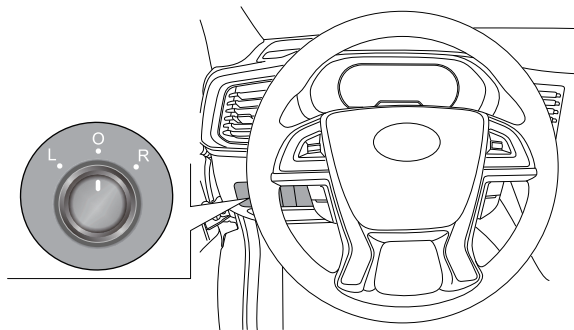

## 驾驶之前

### 手动调整外后视镜

根据需要，用手直接推动玻璃，调节所需角度。

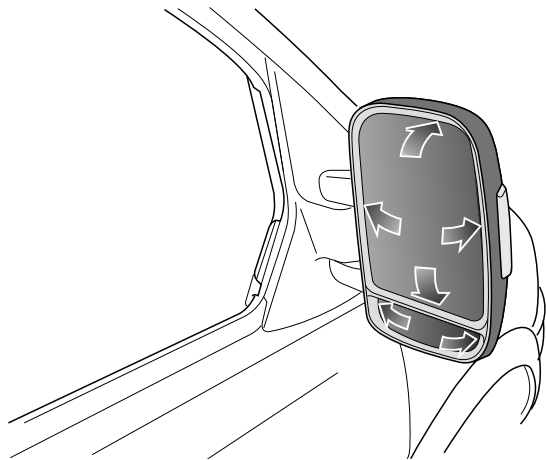

### 折叠后视镜

为了确保行人的安全，车外后视镜在遭受到足够力量撞击时，将会从其正常安装位置向两侧旋转。可以通过给后视镜镜框施加少许压力来使它们复位。

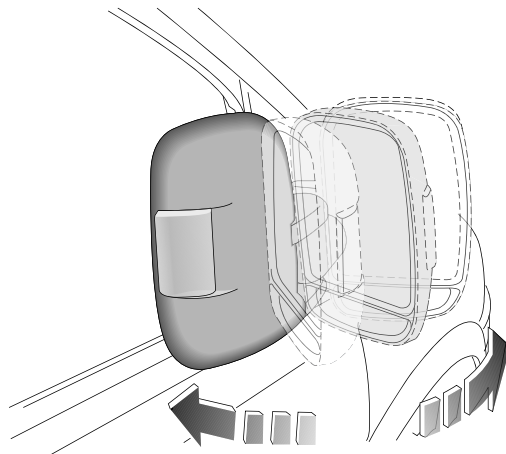

### 内后视镜

调整后视镜以获得所需的后部视线。

操作后视镜底部的调整杆以减少夜晚行车时的反射眩光。

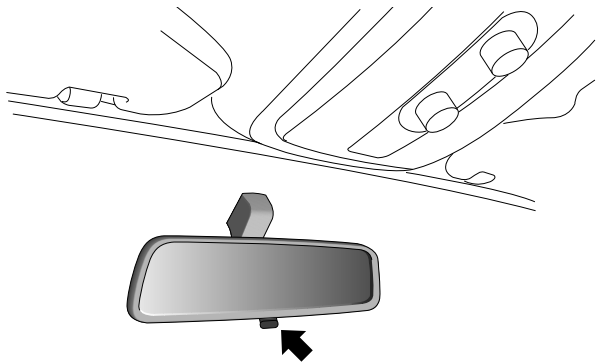

### 内部设备

#### 遮阳板

可将两个遮阳板上下扳动，以便遮挡透过车窗玻璃照进车内的阳光。另外，还可以将其转动至侧面车窗（如图所示）。

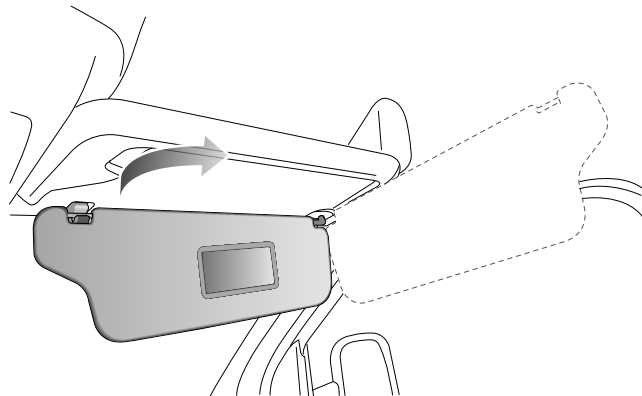

## 驾驶之前

### 阅读灯开关

#### 类型一

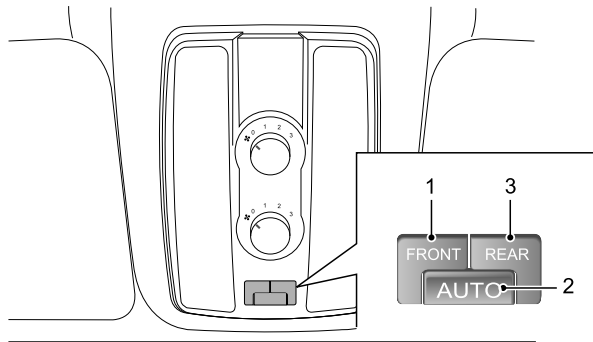

#### 手动操作

按下按钮（1），开启前顶棚阅读灯，再次按下相应的按钮，关闭前顶棚阅读灯。

按下按钮（3），开启后顶棚阅读灯，再次按下相应的按钮，关闭后顶棚阅读灯。

#### 自动操作

按下按钮（2），前顶棚阅读灯进入自动开启模式。当驾驶员车门、前排乘客车门、侧移门中任一车门开启时，前顶棚阅读灯点亮。并在车门关闭约30秒后，前顶棚阅读灯自动熄灭。再次按下按钮（2），前顶棚阅读灯自动开启模式关闭（手动操作仍然有效）。

按下按钮（2），后顶棚阅读灯进入自动开启模式。当任一车门开启时，后顶棚阅读灯点亮。并在车门关闭约30秒后，后顶棚阅读灯自动熄灭。

**提醒：**如果驾驶员车门、前排乘客车门、侧移门中任一车门开启约15分钟以后，前顶棚阅读灯会自动关闭，以防止蓄电池亏电。如果任一车门开启约15分钟以后，后顶棚阅读灯会自动关闭，以防止蓄电池亏电。

#### 类型二

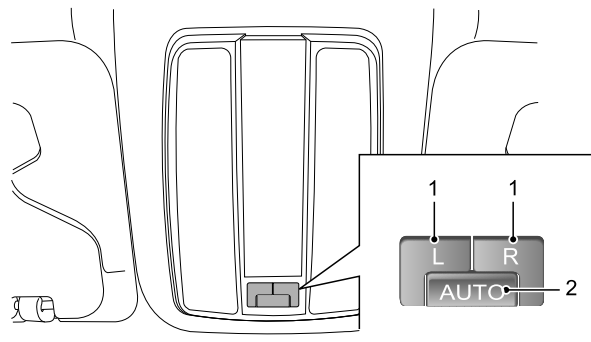

#### 手动操作

按下按钮（1），开启相应侧的前顶棚阅读灯，再次按下相应的按钮，关闭相应侧的前顶棚阅读灯。

### 自动操作

按下按钮（2），前顶棚阅读灯进入自动开启模式。当驾驶员车门或前排乘员车门开启时，前顶棚阅读灯点亮。并在车门关闭约30秒后，前顶棚阅读灯自动熄灭。

再次按下按钮（2），前顶棚阅读灯自动开启模式关闭（手动操作仍然有效）。

**提醒：**如果驾驶员车门或前排乘员车门开启约15分钟以后，前顶棚阅读灯会自动关闭，以防止蓄电池亏电。

### USB接口

USB接口可以支持音视频播放、图片浏览、充电、手机互联功能。

**提醒：**根据您车辆上不同娱乐系统的配置，USB接口支持的功能可能有所不同，请您以实际车辆的功能配置为准。

仪表台上的USB接口

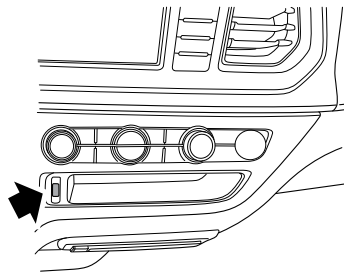

## 驾驶之前

---

### 手套箱内的USB接口

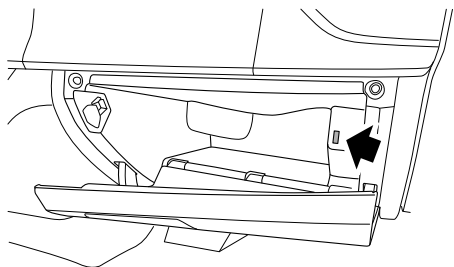

### 烟灰缸

**!** 烟灰缸内存在引发火灾的风险。将点燃的烟或火柴与可燃物质一起放入烟灰缸内，就可能引发火灾。切勿将烟灰缸当成垃圾桶使用。

车辆的烟灰缸位于手套箱内，打开烟灰缸盖，即可打开烟灰缸。

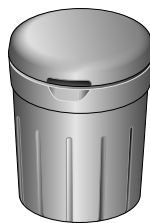





### 手套箱

-  切勿将锋利、沉重或危险的物体放在乘员侧的手套箱中。发生事故或突然停车时，如果手套箱未关闭，可能会造成人身伤害。所以驾驶时请关闭手套箱。

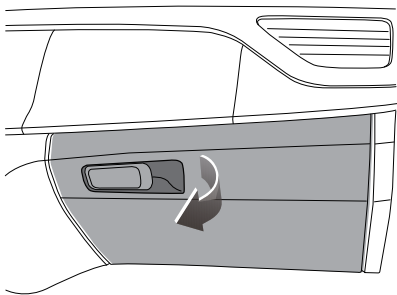
提起翻盖把手即可打开手套箱。用力一推即可关闭。



### 车顶储物

-  车顶储物箱只能存放纸张等轻便物品。切勿将锋利、沉重或危险的物体放在车顶储物箱中。以免造成对驾驶员及乘员的危险。

中/高顶车辆配有两个开口车顶箱，用于存放物品。

**提醒：低顶车无此配置。**

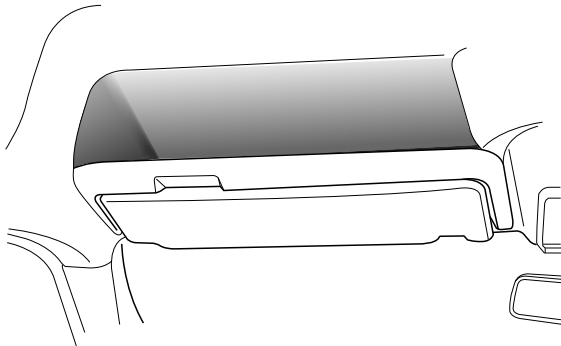

## 灭火器

**提醒：**适用于配置灭火器的车型。

**!** 灭火器一经开启，即使喷射不多也应更换。

干粉灭火器安置在前排乘员座椅支架上。

如果前排乘员座椅是单人座椅，灭火器安装在座椅支架内侧；

如果前排乘员座椅是双人座椅，灭火器安装在座椅中间支架内侧。

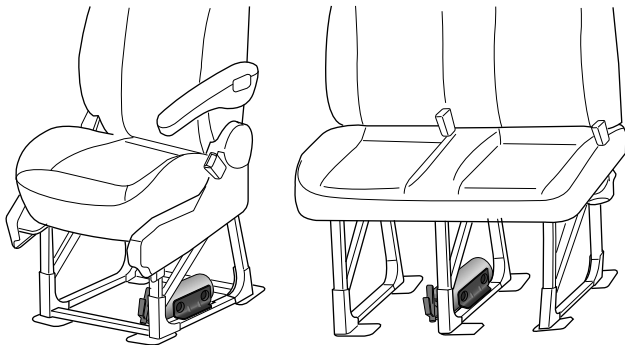

## 手提式灭火器使用方法

1 拔出保险销；

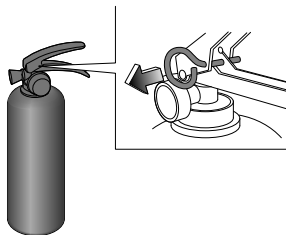

2 对准火源根部，同时按下把手即可实施喷射灭火。

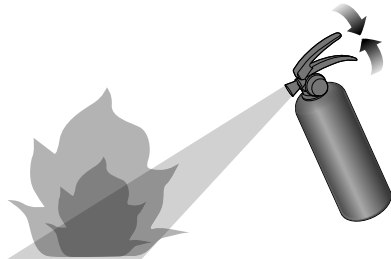

室外使用时应选择在上风方向喷射。使用时也可采取间歇喷射的方法。灭可燃液体火时，不可直接对准液面喷射，防止冲击力使可燃液体飞溅而扩大火势，造成灭火困难。扑救普通的固体材料火时应对准燃烧最猛烈处喷射，并上下、左右扫射，条件许可时，可沿燃烧物四周边走边喷，使干粉灭火剂均匀地喷

在燃烧物表面，直到火焰全部扑灭。灭带电设备火时（不适用于灭带高压电设备火），应先行切断电源。灭火器的使用人员应注意防止触及带电设备，以免发生触电危及人身安全。灭火时应彻底，防止火焰复燃。

## 灭火器的检查维护

用户从拿车后就要进行检查，以后要以一季度的间隔来进行检查，环境恶劣时，应对灭火器更频繁的检查，检查内容如下：

- 1 灭火器压力指示器的指针应指在绿区；
- 2 保险销、封签应完好；
- 3 筒体不锈蚀、变形，所有零部件不应变形和损伤等。

**提醒：非专业人员不得自行拆卸灭火器，以免发生意外。**

### 注意

- 灭火器从车辆出厂日期起应定期年检，灭火剂每两年必须更换，灭火器每十年必须更换。
- 灭火器的年检或使用后的修复，须送至消防局认可的具有消防器材检测维修年检相关资质的企业进行。
- 如果将车辆出售，车主应有义务告知购买者上述注意事项。

## 随车工具

随车工具包放在驾驶员座椅下面。

### 类型一

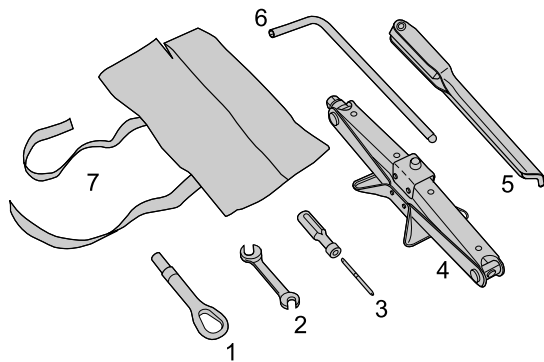

- 1 前牵引环
- 2 扳手（8×10）
- 3 螺丝刀（+，-）
- 4 千斤顶
- 5 车轮螺栓/套筒扳手
- 6 内六角扳手
- 7 随车工具袋

# 驾驶之前

类型二

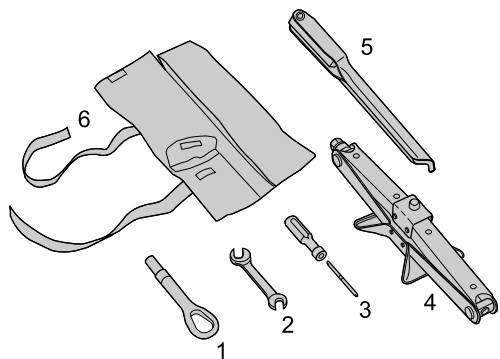

- 1 前牵引环
- 2 扳手（8×10）
- 3 螺丝刀（+，-）
- 4 千斤顶
- 5 车轮螺栓/套筒扳手
- 6 随车工具袋

类型三

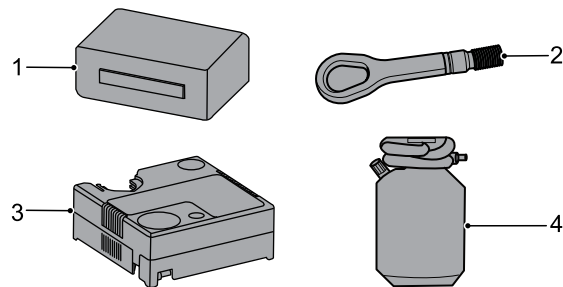

- 1 工具包
- 2 牵引环
- 3 轮胎充气泵
- 4 补胎胶罐

### 远程监控模块

**提醒：**适用于配置远程监控模块的车型。

纯电动车在行驶或充电过程中，远程监控模块实时采集车辆的位置及状态数据，并定时通过GPRS发送给远程监控中心。当车辆出现安全隐患时，监控中心可以依据报警等级采取应对措施（如电话通知、邮件通知等），确保车辆安全。

远程监控模块采集的数据至少包括：车辆位置、动力电池电压、电流、温度、充放电状态、荷电状态、漏电信号，驱动电机电压、电流、温度、转速、扭矩，行驶里程、异常报警等信息。

### ETC（不停车收费系统）

**提醒：**适用于配置ETC的车型。

ETC位于车辆前挡风玻璃靠上位置。关于ETC的激活、使用指南和帮助，请您扫描下方二维码获取查看。



## MP3+收音机

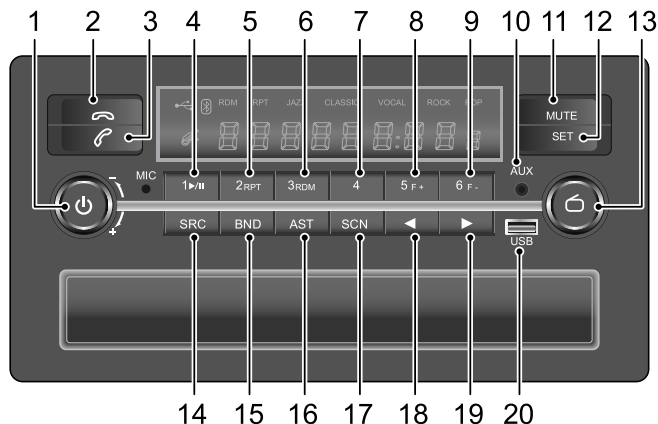

### 面板功能描述



- 1 PWR/VOL: 短按开/关机  
音量调节旋钮(左旋音量减,右旋音量加),辅助调节设置时间
- 2 短按蓝牙电话挂断,长按关闭蓝牙显示
- 3 短按蓝牙电话接听,长按末尾拨号  
蓝牙关闭时,长按打开蓝牙开关
- 4 预置按键1/暂停播放按键
- 5 预置按键2/重复播放按键
- 6 预置按键3/随机播放按键
- 7 预置按键4
- 8 预置按键5/ USB播放模式:短按选择下一目录
- 9 预置按键6/ USB播放模式:短按选择上一目录
- 10 音频输入接口
- 11 短按在MUTE ON(打开整机声音)和MUTE OFF(关闭整机声音)之间切换
- 12 短按进入设置音效调节,长按进入国家区域调节界面
- 13 TUN/AUD:手动收音频率调节
- 14 音源选择(TUNER→AUX→BT LINK→USB1→USB2→TUNER)
- 15 收音波段选择,可以在FM/AM之间切换
- 16 收音播放模式:短按自动存储电台
- 17 收音播放模式:短按自动浏览电台  
USB播放模式:短按曲目浏览
- 18 收音播放模式:短按自动向频率低端搜索电台  
蓝牙播放模式:短按切换上一首曲目  
USB播放模式:短按选择上一首曲目
- 19 收音播放模式:短按自动向频率高端搜索电台  
蓝牙播放模式:短按切换下一首曲目  
USB播放模式:短按选择下一首曲目
- 20 USB接口

## 音响调节

### 开关机

在点火开关ACC或ON模式下，短按键开机，再次短按键关机。

### 时钟设置与显示

短按SET按键，可以调节出BASS, TRE, BRL, FRD, EQ等功能。可以通过旋转PWR/VOL旋钮选择调节音效声音。

在CLOCK状态下，短按SET按键，小时位或分钟位开始闪烁，短按此按键进行设置，时钟从所调的时间开始运行。

### 音量

旋转PWR/VOL旋钮调节音量。为了安全起见，请您选择合适音量确保您仍然可听得见外部交通信号音（汽笛、警笛等等）。音量输出为0~30。

音量输出为0~30，断电源后开启，音量默认为10；ACC休眠后开启：10以上记忆10，10以下记忆当前音量。

### 音响/音效模式调节

短按SET按键，可进入音效设置模式，旋转PWR/VOL旋钮设置，设置之后，再次短按SET按键进入下一设置模式。

- 进入音效模式BASS-TRE选择预设的音效类型。选择结束后，显示屏会显示您所选择的音效。如JAZZ。
- 在低音效果BASS设置项，旋转PWR/VOL旋钮可调节低音效果，调节范围：BASS-7, ..., 0, ..., BASS+7。

- 在高音效果TREBLE设置项，旋转PWR/VOL旋钮可调节高音效果，调节范围：TREB-7, ..., 0, ..., TREB+7。
  - 在左右音量平衡BAL设置项，旋转PWR/VOL旋钮可调节左右喇叭音量平衡，调节范围：L7, ..., 0, ..., R7。
  - 在前后扬声器音量控制FADER设置项，旋转PWR/VOL旋钮可调节前后扬声器音量控制，调节范围：F7, ..., 0, ..., R7。
- 数字调节的模式中，默认值均为0。约10秒钟后，显示屏自动返回上次的操作模式。

### 国家制式调节

长按SET按键，显示屏会显示出国家制式，可旋转PWR/VOL旋钮选择不同国家制式，可根据不同国家频点选择AUS, USA, CHINA, THAILAND, AMERICA制式，选择不同国家制式，频点和时间都会同步更新。

### 设置退出逻辑

长按SET按键，进入“国家区域调节”，选好收音区域后，如果9秒之内不按其它按键，系统就会自动确认，并进行相关设置，进入正常显示模式，如果在自动确认之前，调整到其它界面，那么此次调整的区域设置无效（不变）。

## 收音

### 波段

按**BND**按键选择所要的波段。可在FM1、FM2、FM3、AM1、AM2之间切换波段，系统会显示所选波段。

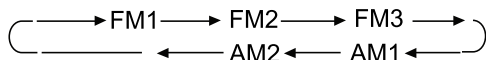

### 自动索台

短按◀按键可调谐到频率低的电台。

短按▶按键可调谐到频率高的电台。

### 自动存储电台（AST）

您可在FM AST波段存储6个最强的FM电台或在AM AST波段中存储6个最强的AM电台。当您使用自动存台功能时，原先存储在FM AST或AM AST波段中的电台都会被覆盖。

短按**AST**进入自动存储电台状态，电台被存储在预置键1~6中。当电台超过6个，会预存到FM2中。

在外部收音信号弱时，有可能存不足6个电台。

### 预置电台（1~6）

手动存储电台于预置按键中。

用预置按键（1~6）可在每个波段存储6个电台。

- 调到所要的电台
- 按住所要的预置按键至少2秒钟，则可将当前电台存入此预置按键。

### 唤回预置台

按一下所要的预置按键（1~6），则可唤出预置电台。



## USB模式播放

该收音机有外接USB接口，可连接您的U盘或便携媒体播放器。

### 文件解码说明

- 支持文件后缀名为\*.mp3、\*.MP3或\*.WMA的音频文件。
- 支持2G, 4G, 8G, 16G, 32G USB存储设备。
- 可以连接以FAT16和FAT32文件系统格式分区的USB存储设备。
- 支持采样率范围：8k、16k、32k、11.025k、22.05k、44.1k、12k、24k、48kHz。
- 支持比特率：8k~320kbps、VBR(MP3 PRO)。

### 设备连接

请将您的USB存储设备插入收音机的标准USB接口，按**SRC**按键选择USB模式，显示屏显示“USB”字样。

#### 注意

由于刚刚接上USB存储设备，收音机要做初始化搜索MP3文件，根据不同的USB存储设备容量和其存储文件的大小会造成几秒到十几秒不同的等待时间，请在这期间不要因着急而拔掉U盘。

## 播放

正常播放时，显示屏显示：音效模式(如已选择)、当前USB播放曲目号、已播放时间。

当播放完上一个文件夹的所有曲目后，主机会按顺序自动跳到下一个文件夹的第一个MP3文件。

### 重复播放

在播放中按**2/RPT**按键，对当前曲目进行重复播放；支持单曲重复和文件夹重复功能。

再次按键，返回正常播放状态。

### 随机播放

在播放中按**3/RDM**按键，对当前文件夹内曲目进行随机播放。

再次按键，返回正常播放状态。

### 扫描播放

在播放中短按**SCN**按键到INT ON状态，每个曲目开始部分将播放10秒钟。

再次长按此按键，SCN变为OFF状态，此时恢复正常播放状态。

### 前/后曲目

短按**◀**或**▶**按键，选择上一曲或下一曲。

### 暂停

在播放中短按**1/▶||**按键，主机将会暂停播放，再次短按将从暂停点继续播放。

### U盘目录选择

按5/F+进入U盘中下一个目录（目录序号增大）播放。

按6/F-进入U盘中上一个目录（目录序号减小）播放。

#### 注意

- 本机USB1/USB2接口支持对符合如下电压范围的外部设备进行充电（如：手机充电）。充电电压范围5+/-0.5V，最大充电电流500mA，充电逻辑为收音机开机时充电，关机不能充电。
- 如果您的设备插入USB接口后，不能被识别，或者播放异常，请重新插拔您的USB设备，并确保USB接口接触良好，没有灰尘等异物阻碍。

### 蓝牙

在使用系统前，必须完成手机与系统的蓝牙连接。此连接基于手机和系统的匹配连接。当匹配连接建立后，系统会存储手机的ID。每次启动汽车或打开系统时，它便会自动连接到手机。在连接建立后，通话就能通过车载音响系统和麦克风进行。

#### 注意

- 蓝牙匹配连接需要您的手机支持 HFP（Hands-Free Profile）蓝牙应用协议。建立蓝牙连接的过程因手机制造商的不同而有差异。请参考手机使用指南获取更多信息。
- 如果您的手机自带导航功能，在蓝牙连接建立后，对于某些型号的手机，导航提示音可通过车内音响系统播出。该功能需要手机支持。对于不支持该功能的手机，其导航提示音将从手机端播出。
- 对于某些型号的手机，在蓝牙连接建立后，按键音会通过蓝牙传输。如果您不想在车内音响里听到手机的按键音，建议您把手机的按键音关闭。

## 蓝牙连接

短按SRC按键切换到蓝牙界面，显示屏显示两秒的PHONE，在显示BT LINK字样，此时将您的手机设置在搜索方式，找到蓝牙名称为“MAXUS CAR BT xxxxx”（后四位或四位以上为蓝牙模块序列号）。

在搜索到蓝牙模块后，可直接点击蓝牙地址完成匹配。配对成功后使用手机建立连接。在建立蓝牙连接后，收音机显示“PHONE”字样2.5秒钟，蓝牙模块同一时间只能连接1部手机。

## 来电接听和拒接

在建立连接之后，当产生来电时，显示屏会显示“CALL IN”和电话号码，并且发出来电提示音。短按接听 $\blacktriangleleft$ 按键进行通话，短按挂断 $\blacktriangleright$ 按键拒接来电。

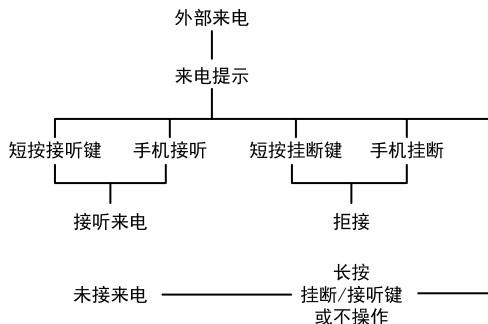

## 免提/私密通话

在建立通话后，蓝牙接口盒会自动将音频以免提形式输出到音响，并在收音机显示屏显示“PHONE”字样，通过短按接听 $\blacktriangleleft$ 按键可以将通话在免提和私密之间切换。

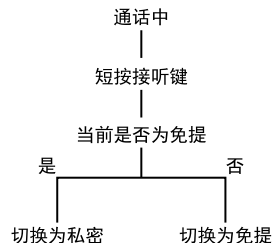

## 挂断通话

在建立通话后，可以通过短按挂断 $\blacktriangleright$ 按键挂断当前通话。

## 驾驶之前

### 末码重拨和断开连接

#### 末码重拨

在建立连接后，长按接听  按键，会拨打手机通话记录中最后一个拨出的号码。

#### 断开连接

在建立连接后，长按挂断  按键将会断开当前手机与车载蓝牙之间的连接，断开连接时，显示屏显示“PHONE”字样1秒，蓝牙图标隐藏。

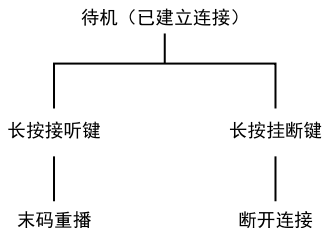

### 自动重连

当手机与车距离超过连接距离时会造成连接断开；当手机再次回到连接范围内时，手机与外置蓝牙模块会自动重新连接。蓝牙外置蓝牙模块上电时，会自动重连最近连接过的手机。

### “接听”按键



在这种状况下...	短按接听按键...
外部来电	接听呼入电话
通话中（免提状态）	进入私密通话状态
通话中（私密状态）	进入免提通话状态

在这种状况下...	长按接听按键...
待机（未匹配）	蓝牙模块进入可见状态
待机（连接完成）	拨打通话记录中最后播出号码

### “挂断”按键

在这种状况下...	短按挂断键...
外部来电	拒绝接听
通话中（免提/私密）	挂断电话

在这种状况下...	长按挂断键
待机（已连接）	断开蓝牙连接

**提醒：**在蓝牙界面，长按挂断  按键关闭蓝牙，蓝牙图标消失时会同步出现PHONE 3秒，再显示BTLINK 4秒，再显示整机时间。长按接听  按键打开蓝牙，会看见蓝牙的蓝牙图标/PHONE 同时出现，PHONE闪3秒，再显示BTLINK 4秒，关闭蓝牙前连接的手机会在3秒到10秒之间连接上蓝牙。

### AUX IN接口

主机预留直径3.5mm的标准音频接口，您可以通过对应的音频转接连接音频播放设备。连接好音频设备后，按SRC按键，选择到AUX IN模式。在AUX IN模式时，您可以通过音量调节钮调节音乐的音量大小。

### 倒车音量

当倒车时，娱乐系统音源会降低声音，倒车结束，恢复原有音源音量。

对于自动挡车型，换挡杆经过R挡时，所有音源会降低声音，离开R挡即可恢复原有音源音量。

# 驾驶之前

## 常见故障排除

当您觉得汽车音响里某些功能失效时，在送去维修前，请仔细阅读本手册中的操作指示，再对照下表进行检查，这将有助于您清除故障。

现象	可能的原因及解决方法
<b>一般情况</b>	
主机无作用，无显示	机器电源或汽车保险丝熔断，请本公司授权服务商更换正确型号的保险丝。
主机有作用，但没有或声音很小	调大音量； 检查喇叭前后和左右平衡的设置。
机身有微热	机子工作正常发热。
<b>收音</b>	
收音效果差	车内的天线放大器可能损坏，请至本公司授权服务商处检查。 所需电台的信号太弱，请使用手动调谐。
<b>USB设备播放</b>	
有不能播放的音频文件	请确认该文件为MP3/WMA文件，本机型不支持MP3/WMA以外格式的音频文件。
播放MP3歌曲时音量忽高忽低	因为MP3歌曲的来源广泛，没有统一标准，有可能是在压缩MP3歌曲的时候设置的音量大小不一，这时请自己调节音量旋钮。
不能显示歌手/曲目/歌名信息	该机型不支持ID3信息的显示。
播放时，音乐出现断断续续的停顿	有可能是歌曲在压缩时的格式不同而引起。

## 驾驶之前

1

现象	可能的原因及解决方法
无法读移动硬盘中的歌曲	请确认硬盘中只有一个磁盘分区，本机型不支持多磁盘分区。 如果已经设置了两个或两个以上的磁盘空间，如E盘和F盘两个盘，或者更多的磁盘空间，则本机型不能从中读取MP3歌曲。 如想使用，请在您的电脑上将所有磁盘空间合并为单一磁盘空间。
无法读取存储设备中的歌曲	请确认在电脑上查询该存储器的存储分区方式为FAT16或FAT32，如不是可在电脑上重新设置改为本机型要求的标准。
无法从多合一USB转接器中读取MP3歌曲	本机型只支持单USB端口的转接器。
暴音/杂音	有可能是MP3的原始文件在录制时的设备或者噪音引起，请用其他播放器确认是否为本机问题。

### 注意

如故障仍不能排除，请将车辆送本公司授权服务商进行检修。切勿擅自拆开汽车音响，自行维修。

# 驾驶之前

## MP5+收音机

### 注意

本手册上的内容是对该产品的简易操作说明，在使用本产品前，请仔细阅读并充分理解娱乐系统主机自带操作使用说明。

## 使用前注意事项

在使用本产品前，请仔细阅读并充分理解以下信息，同时将此手册内容放在手边以作参考，此内容不适用于带车联网功能车辆。

**!** 请勿自行安装或维修您的产品。

由未经电子设备和汽车配件方面培训的人员安装或修理本产品可能导致危险发生。

根据国家相关法规，行驶中禁止观看视频和相关操作，为了您及他人的人身安全。驾驶汽车时请勿观看屏幕和做相关的操作。

请注意本章节手册中的所有注意事项，并严格遵守操作说明。

切勿使本产品接触液体，否则可能导致短路或损坏。

本系统的倒车影像功能仅作为您在驾驶车辆时的一个辅助，请注意实际情况。

## 主界面功能简介与操作







### 1 显示设备连接状态

显示USB、蓝牙等的连接状态，当处于连接状态时，高亮显示相应图标。当处于未连接时，则不显示相应图标。

### 2 音量键/静音键

显示当前音量信息。点触此键，切换静音/当前音量状态。

### 3 播放状态信息

显示后台正在播放的文件名称。

### 4 时间显示

显示当前的系统时间。

### 5 音乐模式图标

点触USB音乐图标，进入USB音乐模式操作。

### 6 电台模式图标

点触电台模式图标，进入电台收音模式操作。

### 7 媒体模式图标

点触媒体模式图标，进入USB媒体播放模式操作。

### 8 电话模式图标

点触电话模式图标，进入电话模式操作。

### 9 设置模式图标

点触设置模式图标，进入设置模式操作。

### 10 图片模式图标

点触图片模式图标，进入USB图片视图模式操作。

### 11 苹果手机模式图标

点触苹果手机模式图标，进入苹果手机模式操作（只支持仪表台下部的右侧USB接口连接）。

### 12 手机互联模式图标

点触手机互联模式图标，进入手机互联模式操作。

### 13 电子手册模式图标

点触电子手册模式图标，进入主机自带操作使用说明。

## 智能语音收音机

### 注意

本章节将详细介绍智能语音收音机的基本功能，供您快速熟悉智能语音收音机的操作，方便您快速上手使用，享受该产品优质的服务。为了您及他人的安全，请在确保驾驶及道路安全的情况下使用。

## 面板功能描述

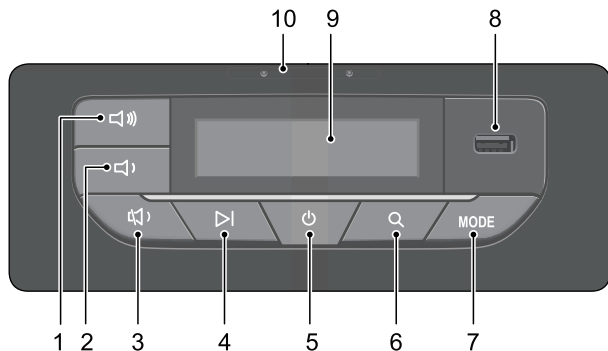

### 1 音量加按键

短按操作，播放音量增加；在拨打蓝牙电话时短按可增大通话音量。

### 2 音量减按键

短按操作，播放音量减小；在拨打蓝牙电话时短按可减小通话音量。

### 3 静音禁麦/解除

短按操作，按键时对声音静音，同时禁止麦克风拾音，语音不可用，再次按键则解除状态。

### 4 切台/下一首

短按操作，在FM收音机模式或音频内容资源播放时，按键切换下一台或者下一首；在蓝牙电话来电时、通话中，可短按挂断电话。

### 5 开/关机按键

在点火开关ACC或ON模式下，短按键开机，再次短按键关机。

### 6 FM搜台

短按操作，按键进入到FM状态并自动进行有效台的搜索，并自动播放。搜台结果系统会自动保存，下次按MODE键切换到FM收音将自动播放，不需要每次搜台。若需重新搜台，短按搜台按键即可开始重新搜台并保存结果。

### 7 播放模式切换

设备在线时，短按操作，在U盘/蓝牙音乐/FM/在线内容播放模式之间切换。

### 8 U盘USB插口

### 9 收音机显示屏幕

### 10 语音交互拾音麦克风

## 配网与绑定

### 绑定包括

智能语音收放机与车辆绑定，给智能语音收放机配置网络，享受海量在线语音功能。

### 绑定操作

在应用商店或扫描二维码下载并安装“通通随行”APP。



- 1 使用手机验证码注册登陆。
- 2 使用“通通随行”APP在智能语音收放机页上进行配网与绑定。

### 手动配网

- 1 长按智能语音收放机面板上的静音键3秒，进入配网模式等待屏幕显示蓝牙名称后松手。
- 2 在智能语音收放机页面点击添加智能语音收放机，按照提示操作即可。



## 驾驶之前





# 驾驶之前

## 基本操作

### 开机/关机

在点火开关ACC或ON模式下，短按键开机，再次短按键关机，智能语音收放机会默认跟随开启/关闭。



### 模式切换

短按  键，在U盘、蓝牙音乐、FM、在线内容播放模式之间依次切换。

#### 注意

U盘未插入时不能切换到U盘模式，蓝牙未连接播放时不能切换到蓝牙音乐模式。

### 音量调节

短按  按键，音量增加，短按一次增加 10，最大为100；短按  按键，音量减小，短按一次减小10，最小为0。



**提醒：在驾驶汽车时，请您不要把音量调到太大，避免在驾驶时听不到车外的声音。**

### 静音/禁麦

短按  按键，智能语音收放机设备静音，同时麦克风拾音被禁止，此时您无法使用语音功能，若正在语音交互过程，也会被强制结束；若需解除该状态，需要再次短按解除。

**提醒：静音/禁麦生效时，除开音量增/音量减、静音/禁麦键有效外，其他按键均不可使用，短按音量增/音量减按键，也可解除静音/禁麦效果。**

### 恢复出厂设置

同时长按  切台/下一首按键和  搜台按键5秒，直到屏幕显示“即将恢复出厂设置，确认请按mode键，取消请按其他键...”提示，再短按  键确认，等待系统恢复完成。

#### 注意

设备恢复出厂设置后将删除所有使用数据，包含绑定信息、VIN码、收藏内容等。

## 智能语音

“你好大通” “大通你好”

通过以上唤醒语音，即可开始智能语音对话体验；唤醒后当屏幕上显示“倾听中”提示时，可以开始说话。

### 语音点播歌曲

唤醒后可以使用点播歌曲的语音说法点播在线歌曲。例如：“播放歌曲”、“播放刘德华的歌”、“我想听忘情水”。

### 语音点播新闻

唤醒后可以使用点播新闻的语音说法点播在线新闻内容。例如：“播放新闻”、“播放社会新闻”、“播放今日最热新闻”。

### 语音点播内容

唤醒后可以使用点播内容的语音说法点播在线其他更多丰富的内容。例如：“播放有声书”、“我要听相声”、“讲个笑话”。

### 语音查天气

唤醒后可以使用天气查询的语音说法查询当地或者指定目的地天气。例如：“今天的天气怎么样”、“上海的天气”、“今天要带伞吗”。

## 版本升级

设备在线时，唤醒后可以使用版本升级的语音说法检查本机系统更新详情。例如：“升级版本”、“我要更新版本”、“升级完了吗”。

## 语音退出

语音全局退出指令：“大通退下”、“大通闭嘴”。

### 注意

以上语音指令执行需要在有网络下使用，使用前请确保设备有网络。

**提醒：**更多支持的技能和更详细的说法，请在“通通随行”APP上查看。

## 免唤醒语音交互

“你好大通”唤醒语音进行交互后，屏幕出现  耳朵标志，即表示此时不需要再次唤醒，即可直接进行语音对话交互。

### 功能开/关

该功能默认是开启的，若需要关闭可以唤醒后使用语音命令“关闭免唤醒模式”关闭该功能，同样可以唤醒后使用语音命令“打开免唤醒模式”开启该功能。

### 支持范围

免唤醒模式下为了避免周边聊天、噪声等影响，导致语音助手乱搭话，因此在该模式下，语音助手的响应有限制，仅触发以下技能命令：音乐、播放控制、FM收音机、新闻、在线电台、笑话、戏曲/曲艺、儿歌、故事、有声书。

### 功能快捷语音交互

针对具体功能可使用快捷的固定语音命令，不用唤醒即可触发。

- 音乐功能

可使用“我要听/我想听+歌曲名”的说法，即可播放收听音乐。

- 导航功能

可使用“导航到/我要去+目的地”的说法，即可发起导航。该功能需要“通通随行”APP处于活跃并绑定设备的状态。

- 电话功能

可使用“打电话+联系人”的说法，即可拨打电话。功能需要手机同设备蓝牙连接。

## 收听FM

### 自动搜台

上电后，短按  按键，进行快速自动FM频段搜台，搜台完成后自动开始播放。

### 切台

短按  按键，可以在搜到的FM频道列表中依次切换。或者可以直接使用命令词“下一台”快捷换台。



## U盘音乐

### 播放U盘音乐

在设备开机时且本机开机进入到主界面，将有歌曲的U盘插入USB接口，本机将自动识别并播放。

**提醒：U盘容量建议不大于64G；音乐资源文件不要放在过深的文件目录下。**

### 切换曲目

短按  按键，可以直接切换下一首歌曲播放。或者可以直接使用命令词“下一首/上一首”快捷切歌，“暂停播放/继续播放”来进行播放控制。命令均支持唤醒后说和直接说不用唤醒两种情况。

### 支持播放格式

本机支持的音频格式有：

- MP3（8kbps~384kbps）
- WMA（8kbps~384kbps）

### 支持U盘文件系统

建议使用U盘文件系统为FAT32的U盘设备。

## 蓝牙音乐

### 配对蓝牙设备

智能语音收放机的蓝牙是默认开启的，打开手机蓝牙，搜索MAXUS\_XXX\_XXXXXX名称的蓝牙连接即可。

“XXXXXX”6位编码是智能语音收放机蓝牙标识码，每台设备都有唯一的编码，以实际显示为准。

### 自动连接配对

智能语音收放机启动后，会主动连接上次最近配对或者连接过的手机蓝牙，若上次连接过的手机不在，本次不再连接其他手机；如果需要连接其他手机蓝牙，请打开手机自行按照配对步骤手动连接配对。

### 播放蓝牙音乐

蓝牙配对成功后，可在手机上打开音乐播放器播放音乐。

### 播放控制

短按  按键切歌，也可以通过语音命令“暂停播放/继续播放、上一首/下一首”来进行播放控制。

### 蓝牙断开/开启

本机蓝牙可用使用语音命令“打开蓝牙/关闭蓝牙”来进行开启关闭的控制。在“通通随行”APP中亦可控制本机蓝牙开/闭。

## 蓝牙电话

将智能语音收音机连接手机蓝牙后，可以在本机上使用语音进行电话的拨打。

## 同步通讯录

蓝牙配对连接成功后，“你好大通”唤醒语音后，使用语音命令“同步通讯录”，并在手机上同意蓝牙权限请求，开始通讯录同步。若手机内联系人有新增或者修改，请及时同步通讯录，以便更好使用该功能。

## 语音拨打电话

“你好大通”唤醒语音后，使用“打电话给xxxx”的命令拨打电话，“xxxx”是需要拨打的联系人名称，需要和通讯录保存的一致。

多个联系人时，系统会在屏幕显示可供选择的结果，可以使用“第一/二/三个”来选择，“上一页/下一页”来翻页。

## 接听/挂断电话

来电时可以使用语音命令“接听”来接听电话，“挂断”来拒接电话；通话中可短按  按键来挂断电话。

## 手机充电

本机支持手机充电功能，可以提供5V/500mA的充电电源。在ACC打开的状态下，用USB充电线将本机与手机连接，进入充电模式。

## 意见反馈

智能语音收音机支持在设备联网下，通过语音的方式进行使用或者产品意见的反馈，直接反馈到本公司。

## 语音反馈建议问题

“你好大通”唤醒语音后，说“我要反馈”进入到反馈功能；屏幕出现“请说您的意见，我在听呢”时，开始说出您的建议或者问题。问题描述完后，不在说话时，系统自动结束录音并发送到本公司。本公司收到问题后，会在后台回复，结果会通过语音在智能语音收音机上播报出来，因此请确保设备联网。

## 确认与提交

当您内容说完后，系统会提醒“我记下来啦，确认提交意见吗？您也可以说“取消”，此时您可以选择说“确认”进行提交。若您不想提交或者需要重新描述，则选择说“取消”，则会取消提交；重新唤醒后说“我要反馈”来再次进入意见反馈功能。

## APP下载

### “通通随行”APP下载及安装

建议您前往大通“通通随行”APP给智能收放机联网。联网后，智能收放机可以实现可音频娱乐、新闻资讯、信息查询、生活服务等功能操作，成为您的车载语音助手。

## 导航

在“通通随行”APP内绑定设备后，可以在智能语音收放机上使用语音开始语音导航。

### 开始导航

“你好大通”唤醒后，使用“我要去/导航到+目的地”的命令可快速开始导航；在选择页面支持上/下一页、第几个的选择和翻页的语音命令操作，选择目的地后“通通随行”APP将进入导航模式，开始导航。

### 结束导航

若需要提前结束导航，在开始导航后可使用“退出导航”命令结束当前导航；也可以在“通通随行”APP内手动退出导航。

### 导航播报

在导航过程中，导航播报是从手机中发出，若觉得声音较小，可将手机蓝牙与智能语音收放机蓝牙相连接，此时导航声音将从车载喇叭播放。

#### 注意

该功能需要“通通随行”APP处于打开状态，若需使用，保证APP处于活跃状态。

## 智能场景

智能语音收音机结合语音加内容的能力，在不同场景下打造智能场景服务。

## 内容播放续播

当智能语音收音机正在播放内容时关机断掉，再您下一次开机后，将会为您继续从开机时刻开始播放内容。

## 倒车状态

系统默认按照  静音键处理，此时声音被禁，语音不可用。倒车状态取消后，自动恢复。

## 起动和驾驶

---

- 94 起动和驾驶
  - 94 点火开关
  - 95 起动/停止
  - 96 驾驶
  - 97 换挡杆
  - 99 充电要求
  - 106 低速报警模块
  - 107 动力转向装置
  - 108 制动系统
  - 112 巡航控制系统
  - 114 泊车辅助系统
  - 115 轮胎
  - 117 装载
-

## 启动和驾驶

- 确保按照“维护和保养 – 车主检查”中的规定，对车辆进行了每日/每周维护性检查。
- 检查确保座椅的位置正确。
- 检查确保所有后视镜调整到位。
- 检查确保所有照明灯、信号系统和警告指示器处于正常运转状态。
- 检查确保所有乘员已正确系好安全带。

将点火开关打到“ON（开启）”位置，检查确保所有警告灯和计量表运行正常（请参阅驾驶之前章节中的“警告灯和指示灯”）。

### 注意

在阅读本章节之前，请您确保已阅读了本手册“驾驶之前”章节，您对车辆及其设备已有了充分的了解。

## 点火开关



**车辆运行时，切勿将钥匙拔出。否则您将无法控制车辆的方向。**

**将点火开关关闭后，务必将钥匙拔出，尤其是如果将儿童单独留在车内时，更应如此。**

**切勿将点火开关关闭以进行惯性滑行，因为在此情况下无法获得制动助力器和动力转向装置的协助。**

点火开关有以下挡位：

**LOCK（上锁）：**点火开关关闭。在此位置仅可以插入或拔出钥匙。将钥匙从“LOCK（上锁）”位置拔出后，点火开关将锁止转向管柱，以防止方向盘转动。

**ACC（解锁）：**转向管柱解锁，个别电器和附件可以工作，如：收音机、点烟器等。

**提醒：可能需要稍微转动方向盘，以便解开转向锁。**

**提醒：切勿长时间将钥匙留在“ACC（解锁）”位置，以防止不必要的电池电量流失。**

**ON（开启）：**点火开关开启，所有的仪表、控制装置和电路都可以工作。

**START（起动）：**起动电机运行，起动后，应立即松开钥匙，钥匙自动从“START（起动）”位置回到“ON（开启）”位置。

## 起动和驾驶

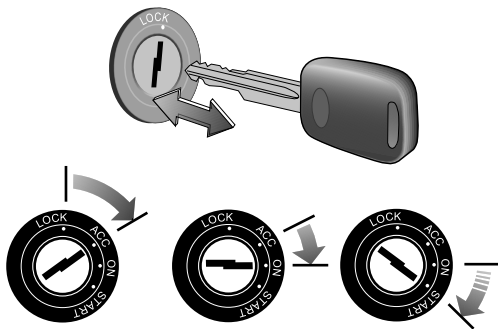

### 起动/停止

#### 起动

将换挡杆置于“P”或“N”。

踩下制动踏板并保持。

将钥匙打到“START（起动）”位置，起动车辆。电机开始运行后，立即松开钥匙，点火开关将自动回到“ON（开启）”位置。

2

#### 注意

组合仪表上的“READY指示灯（绿色）”用来表示车辆已准备就绪可以行驶。车辆启动后，组合仪表上的“READY指示灯（绿色）”点亮，在行驶过程中，该灯不会熄灭。

#### 停止

将点火开关从“ON”位置打到“OFF”位置，以停止电机。

向上拉电子驻车制动（EPB）开关，启用电子驻车制动系统。

## 驾驶

 **行驶时，切勿在车上放置装有燃油的便携式容器。否则可能因泄露导致火灾。**

当在路面有水、雪、冰、泥浆、沙等危险路面驾驶时，请注意：

- 放慢您的车速并且谨慎驾驶，预留更多的制动距离。
- 在制动、转向或者加速的时候避免突然动作。
- 在驱动车轮下使用沙、防滑链或者其它防滑材料，从而提供陷入冰、雪、或者泥浆中时所需要的牵引力。

### 打滑

如果您的车辆在潮湿公路上打滑，您不能控制您的车辆，原因是公路和您的轮胎之间摩擦力减小所致。路面情况、轮胎充气压力以及车辆速度的不同均可能导致打滑。它非常危险。

阻止打滑的最佳方法是降低您车辆的速度并且在您感到公路足够潮湿的任何时候保持谨慎。

### 涉水驾驶

通过积水路面时，为了避免损坏您的车辆，请注意：

- 在涉水行车前确定水深，最大涉水深度为30厘米。
- 行车速度不得超过10公里/小时。
- 前方车辆及迎面车辆激起的水波，这可能会导致超过最大允许的涉水深度。
- 为避免车辆的损坏，请尽快驶离积水路面。

 **水和淤泥会影响制动系统，使制动距离增长，发生危险！**

- 轻踩制动踏板，使制动零件保持干燥，恢复性能。
- 驶过湿滑路面时请勿紧急制动。

**提醒：**如果驶过积水路面，车辆上电机、高压电池包、传动系统和电子系统可能遭受严重损坏。

### 行车

 **行驶时，切勿在车上放置装有燃油的便携式容器。否则可能因泄露导致火灾。**



# 起动和驾驶

## 斜坡和渡轮引坡

遇到极陡的斜坡（如渡轮引坡等），特别小心以免损坏车身底部。

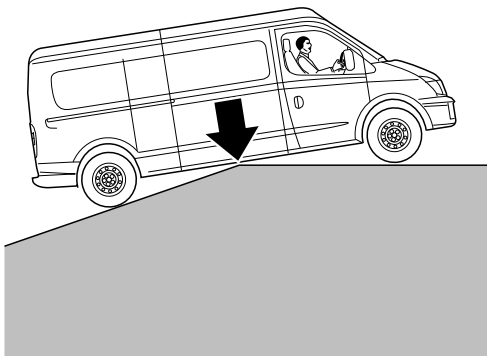

## 换挡杆

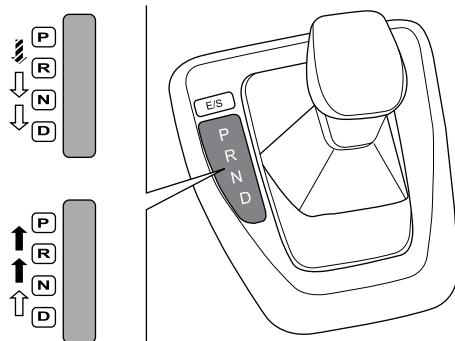

2

## 操作

↔ 车辆启动或者点火开关在“ON（开启）”位置，换挡时踩下制动踏板并按下位于换挡杆上端前侧的锁止释放按钮。

➔ 移动换挡杆时必须按下位于换挡杆上端前侧的锁止释放按钮。

⇔ 可以在不按位于换挡杆上端前侧的锁止释放按钮状态移动换挡杆。

为了平稳驾驶，从N（空挡）挂到前进挡或倒挡时应踩下制动踏板。

# 起动和驾驶

 挂D（前进）或R（倒车）挡前一定要检查车辆附近的人群情况，尤其是儿童。

离开驾驶座前，一定要确认换挡杆在P（驻车）位置；然后按下电子驻车制动开关并停止电机。

## 注意

不要在踩制动踏板挂入R（倒车）挡或前进挡位置的状态下进行电机加速。车辆停在上坡路上时，请使用制动器或电子驻车制动。

## 挡位

P（驻车）

 如果在车辆行驶中挂入P（驻车）挡会损坏减速器。不要用P（驻车）挡来代替电子驻车制动，一定要确认换挡杆挂在P（驻车）挡并完全设置电子驻车制动。

挂入P（驻车）位置前一定要完全停止车辆。此位置锁止减速器，防止驱动轮转动。

R（倒挡）

 挂入R（倒挡）或推出R（倒挡）前，车辆必须完全停下来；在车辆移动中挂入R挡会损坏减速器。

使用此挡来倒车。

N（空挡）

车辆及减速器都没有被锁住。车辆在稍微有坡度的坡上会自由滑下，除非踩制动或设置电子驻车制动。

D（前进）

这是前进挡位置。

## 充电要求



一般情况下，推荐使用慢速充电作业对车辆进行充电，避免频繁使用快充。

充电前需要检查插座和插孔的状态是否良好。

建议先将充电手柄与车身充电插座连接，再对充电装置进行操作。

在充电作业的操作过程中，不允许周围的人接触操作员、车辆和供电设备。

充电结束后，要先关闭充电装置电源，然后将充电枪与整车充电插座分离，并将充电插座的盖子盖好，并关上车身充电口面板。

当充电桩出现故障时，立即通知相关专业人员进行解决，操作人员不可任意处理。

下雨天也可以进行充电，但在充电插拔过程中要注意对插拔充电枪和充电口的遮雨防护。如果遇到雷雨等极端天气建议停止充电作业。

在充电过程中，不允许插入钥匙进行起动等操作，严禁载人充电。

禁止快充和慢充同时充电。

## 充电设备要求

### 充电机要求

- 绝缘电阻  $\geq 10M\Omega$ 。
- 充电机低压辅助电源不低于15A，不超过20A。
- 由于EV80车辆整车低压平台为12伏，充电时请使用低压输出为12伏的充电桩，避免损坏车辆低压设备。
- 充电机高压输出电压高于410伏。

### 特殊要求

- 充电枪必须使用满足标准GB/T 20234.3要求直流充电枪，确保可以通过直流充电口进行充电。
- 便捷式充电机与电源管理系统（BMS）之间的通讯需要满足GB/T 27930。

## 使用民用电源充电安全须知

### 基本原则

- 民用电源不包含充电桩。客户自行购买的充电桩，建议由专业人员进行安装。
- 使用家用插座充电时，应避免在同一电力线路上使用其他用电设备。
- 客户侧供电回路应通过具有相关资质的专业人员进行评估。

### 漏电保护装置要求

- 在客户侧供电回路上须使用漏电保护装置，漏电保护装置尽量安装在供电回路的最前端。
- 采用高敏感高速型漏电保护器，灵敏电流为30毫安培或者更小漏电流值。
- 漏电保护装置须符合国家标准GB 20044《家用和类似用途的不带电流保护的移动式剩余电流装置PRCD》的要求且质量可靠。

### 过电流保护器（空气开关）要求

- 在供电回路上须安装过电流保护器，过电流保护器须安装在漏电保护器的后端，且靠近漏电保护器。
- 家用插座前端过电流保护器的额定容量为20安培。
- 过电流保护器须符合GB 10963《家用和类似场所用过电流保护断路器》的要求且质量可靠。

### 电路电缆要求

- 客户侧供电回路须为专用回路，电路布线应符合建筑、电力其他相关要求。

- 对于老旧建筑建议布置新的专用回路。
- 客户侧供电回路电缆的线径不小于4平方毫米，且电缆总长度不超过50米。
- 电路布线应避开潮湿或有积水的区域，周围无易燃物质。

### 三眼插座要求

- 插座须布置在便于车辆停靠、充电操作的地方。
- 应使用额定负载能力为220伏/16安的交流电源标准插座。
- 插座的接线要正确（火线、零线、地线），且地线接地可靠。
- 禁止使用转接器、绕线盘、拖线板等进行转接。
- 插座须避免雨淋、日晒及异物侵入，且周围无热源。
- 插座要符合国家标准GB 2099《家用和类似用途的插头插座》的要求，且通过国家CCC认证、质量可靠。

### 其他

- 电池充满后再进行充电线断开操作；如需主动中止充电，应先断开充电手柄与车辆的连接，再拔掉供电侧插头。
- 雨天进行充电作业时，应避免雨水进入充电插头和插座。
- 每次充电前对插头/插座检查一次，是否变形、发黑、烧蚀，如果发现异常须立即更换。即使没有发现异常，如果使用超过3年也需要更换为新的插座。
- 充电过程中出现异味、冒烟、过热等异常现象，须立即断开充电回路，终止充电作业，并对插头插座检查。
- 若充电线过温故障灯点亮，应检查插头插座是否变形、发黑、烧蚀，如果发现异常须立即更换。

### 充电环境要求

- 充电设备的有些模块内部可能会产生电火花，为避免出现意外，请不要在加油站、有易燃气体或液体的地方进行充电作业。
- 充电作业时间会受外界温度影响。低温下充电时间会延长。

### 充电作业对于特殊人群的影响

在进行快速充电作业时，作业区域内可能会产生磁场干扰。建议携带可植入式心脏起搏器、可植入式心血管除颤器的用户远离充电作业中的车辆。

电磁场干扰可能会影响医疗电子设备的正常功效，例如：可植入式心脏起搏器、可植入式心血管除颤器等设备。可能会导致携带可植入式心脏起搏器、可植入式心血管除颤器等用户的受伤或死亡。

如果您携带可植入式心脏起搏器或可植入式心血管除颤器等设备，当车辆在进行充电作业时，请务必保证：

- 不逗留在车内。
- 不因为拿取乘客舱的物品等原因进入车内。
- 不因为拿取尾门处的物品等原因去打开尾门或进入车内。

**提醒：**当车辆不进行充电作业时，特殊人群可以放心地乘坐、驾驶车辆。

## 充电方式

### 充电桩直流充电（快速充电作业）

使用公共场所的直流充电桩为车辆充电。

### 家用单相交流充电（慢速充电作业）

将车辆与家用标准16A单相两极带接地插座相连，为车辆充电。若插座未良好接地，充电设备会有无法充电的故障提示，需要联系专业电工修复地线接地，或者更换到良好接地的插座上进行充电。

充电时检查电源插座，如果电源插座发烫，请不要继续使用，请有资格的电工维修电源插座。

请使用符合GB2099.1和GB1002规定的16A标准插座，禁止通过10A转16A转接头使用10A插座进行充电。

插座应该选用专业的充电插座，专用插座是为了避免因大功率充电导致线路破坏和保护跳闸，影响其他设备的正常使用。

随着时间流逝，电源插座可能由于正常使用而磨损，甚至可能损坏，从而不再适合给电动汽车充电。

在室外使用时，插在有防雨保护的电源插座中。

### 充电桩交流充电（慢速充电作业）

使用公共场所的交流充电桩为车辆充电。

## 快速充电作业

快速充电作业时，请关闭点火开关，并拔出钥匙，等待3~5分钟，遵照如下说明操作：

- 1 选用与本车型匹配的标准的直流充电枪。
- 2 用手在车身充电小门豁口处，轻按打开充电车身充电口小门。
- 3 用手轻按松开车载充电座上的塑料卡扣。
- 4 打开充电座上的塑料盖。

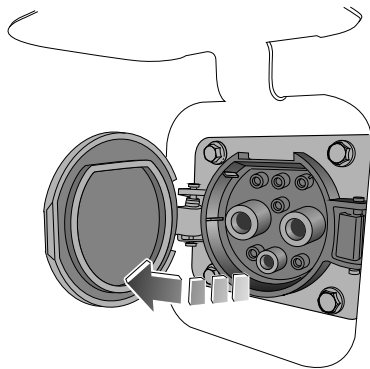

- 取下充电桩上的直流充电枪。
- 将充电枪与车身充电口的充电插座相插接，并用充电枪柄上的锁止机构锁止充电枪和充电座的联接。
- 将充电枪与充电设备相连接，按充电桩上的指引操作，开启充电设备的电源。
- 当充电枪连接完成后，组合仪表上的“充电连接指示灯（红色）”会点亮。
- 在充电过程中，组合仪表上的“充电状态指示灯（黄色）”会闪烁。
- 充电完成后，充电状态指示灯会熄灭，请先关闭充电设备的电源，再拔下充电枪。
- 将车身充电口塑料盖、充电口小门依次合上盖好。

### 注意

请选用与本车型匹配的标准直流充电桩或充电设备。车辆充满电后，电池管理系统会有个自校准功能，当您每间隔2~3次对车辆进行浅充（未充到99%）后，需要对车辆进行一次完全充电（充满）。

## 慢速充电作业

**提醒：适用于配置慢速充电作业的车辆。**

慢速充电作业时，请关闭点火开关，并拔出钥匙，等待3~5分钟，遵照如下说明操作：

- 选择220V/16A，有可靠接地的三孔插座。
- 取出便携式充电机。

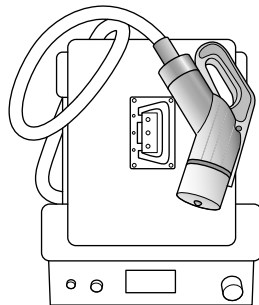

- 将交流输入电缆从充电机基座中旋转取出，将插头插入220V/16A插座内。
- 按压充电机面板电源开关，此时自带绿色电源灯开启，触摸屏幕点亮。
- 用手在车身充电小门豁口处，轻按打开充车身充电口小门。
- 用手轻按松开车载充电座上的塑料卡扣。
- 打开充电座上的塑料盖。

## 启动和驾驶

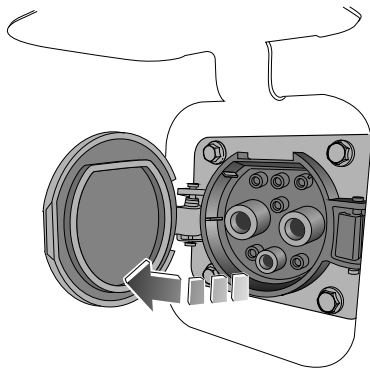

- 8 将直流充电枪和线缆从充电机底座旋转取出。
- 9 将充电枪与车身充电口的充电插座相插接，并用充电枪柄上的锁止机构锁止充电枪和充电座的联接。

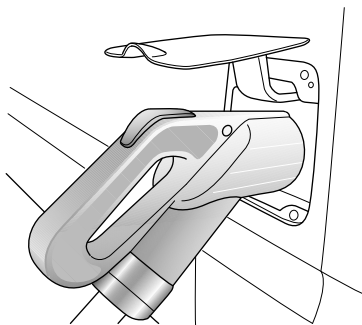

- 10 当充电枪连接完成后，组合仪表上的“充电连接指示灯（红色）”会点亮。
- 11 以上操作步骤完成后，系统会在6秒以后自动充电。
- 12 在充电过程中，组合仪表上的“充电状态指示灯（黄色）”会闪烁。
- 13 充电完成后，充电状态指示灯会熄灭，点击充电机屏幕的停止充电按钮，或者直接取下充电枪。
- 14 按压充电机面板电源开关，等待电源指示灯熄灭。
- 15 取下直流充电枪和交流输入端插头，将电缆缠绕至充电机基座的绕线槽内，并用尼龙粘扣带固定。
- 16 将车身充电口塑料盖、充电口小门依次合上盖好。
- 17 将便携式充电机移回车内或放置于避光干燥的环境中。

### 注意

紧急状态处理：在使用过程中，如发现起火，起烟或焦臭气味等紧急情况时，请立即按下红色紧急停止按钮，对系统进行完全断电。

### 注意

车辆充满电后，电池管理系统会有个自校准功能，当您每间隔2~3次对车辆进行浅充（未充到99%）后，需要对车辆进行一次完全充电（充满）。



## 均衡充电

均衡充电是指在充电完成后，电池管理系统使各个电芯单体的电压达到基本一致，从而保证高压电池包整体性能。建议每个月至少使用车辆一次。建议每个月对车辆进行10小时以上的慢速充电以延长高压电池包寿命。

## 预约充电

预约充电是指用户预约指定时间进行慢充充电功能，预约充电功能需要充电桩开放该功能，部分充电桩出于运营效率考虑，不开放预约充电，如遇无法预约充电的品牌桩，请联系充电桩客服咨询或向售后服务点咨询。

## 充电时间

高压电池包的充电时间与多种因素有关，如：当前电量、充电方式、环境温度、充电设备功率等。

## 快速充电时间

常温状态下，如充电设备具备105千瓦以上的输出能力，从20%的SOC(剩余高压电池包电量)充电至80%的SOC，根据车辆配置高压电池包的不同，分为以下几种：

- 约36分钟（适用于配置51.5kWh高压电池包的车型）

### 注意

- 低温和极端高温环境下，所需充电时间会延长。
- 充电设备输出能力不足，所需充电时间会延长。

**提醒：**为了保护高压电池包安全并加快电池温度升高，低温环境下进行快速充电时，会出现高压电池包电量在短时间内下降的情况，此属于正常现象。

## 慢速充电时间

常温状态下，从报警状态（组合仪表上的高压电池包电量低警告灯报警）到充满电，根据车辆配置高压电池包和充电方式的不同，分为以下几种：

- 约6小时（适用于配置51.5kWh高压电池包的车型在常温下进行三相交流充电）
- 约8.7小时（适用于配置51.5kWh高压电池包的车型在常温下进行单相交流充电）

### 注意

- 低温状态下，所需充电时间会延长。
- 如果长时间未均衡充电，所需充电时间会延长。
- 在车辆长期停放后的首次使用前需进行均衡充电，充电时间需在原基础上适当延长以完成充电均衡。

**提醒：**上述慢速充电时间是指车辆使用交流充电桩充电所需的时间。当采用民用电源充电时，相应的充电时间约为交流充电桩的2.5倍。

## 低速报警模块

由于纯电动汽车在低速行驶过程中噪音很小，不易引起行人的注意，当车辆行驶时发出的噪声值低于一定数值时，低速报警模块会发出提示声音，以有效地传递信息给其他道路使用者。

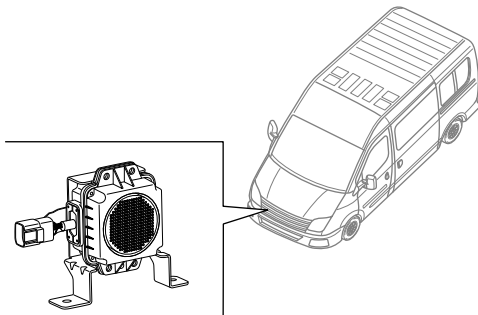

### 低速报警声音效果

当车辆前进行驶速度大于0公里/小时且小于等于20公里/小时时，低速报警模块将模拟发动机运行的声音，发出声音警告，并且该声音具有频移特性，频率会随着车速的增加而变大，或随着车速减小而变小，该频率的最小平均频移速度满足 $\geq 0.8\%$ /(公里/小时)。

**提醒：**当车辆行驶速度为0公里/小时，低速报警模块不会发出提示声音。

当车辆进行倒车时，低速报警模块会连续发出“滴滴”的倒车提示声音。

**提醒：**低速报警模块只要检测到有“倒车”信号，即使此时车辆的倒车速度为0公里/小时，低速报警模块也会发出提示声音。

### 动力转向装置

#### 液压动力转向装置

由于车辆装有动力转向装置，所以在发生液压故障时，驾驶员仍然可以保持对转向的完全控制，但需要使用更大的力操纵方向盘。

#### 电动助力转向装置

电动助力转向装置使您能够以较小的力量进行转向。

在转向系统失灵或发动机关闭（被其它汽车牵引）时，驾驶员仍然可以保持对转向的完全控制，但需要使用更大的力操纵方向盘。

## 制动系统

### 行车制动

#### 双管路制动液压系统

 行驶时，如果一条液压管路发生故障，组合仪表上的“制动系统警告灯（红色）”将亮起；其可能导致制动踏板行程和作用力增加，制动距离更长，也可能导致车辆摆向一边。切勿通过一踏一放的方式恢复制动踏板的压力。如果一条制动管路出现压力故障，必须查明原因。请立即将车小心停下。应立即联系本公司授权服务商检修。切勿继续行车。

如果一条液压管路发生故障，另一条液压管路将继续运行。

#### 一般状态

 务必确保地毯或其它物体不会妨碍制动踏板运行。  
切勿将脚放在制动踏板上休息，因为这样可能导致制动器过热、效能下降和过度磨损。如果制动片/制动蹄过度磨损，将发出刺耳的叫声或鸣叫，应用制动时，制动效能将会受到影响。应尽快联系本公司授权服务商检修。

如果驱动电机因某种原因停止运转，制动助力器在进行两次踏板操作后将停止运行，此时如果希望获得预期的制动效果，就需使用更大的力操作踏板。在这种情况下，制动距离可能更长。

如果未经常使用车辆或长时间将其停放在车库中，制动系统的效能也会降低。应尽快联系本公司授权服务商检修。

#### 潮湿状态

 在大雨天气、泥泞的道路上驾驶时，车辆制动效能将大幅下降。此时，应在确保您与其它车辆保持安全距离的情况下，用间歇性轻踩制动踏板方式使制动器摩擦组件保持干燥。在湿气很重的天气，可能每隔数公里就需要重复进行该操作。

冬季时，制动片和制动盘上可能会结冰或堆积盐分。间歇性轻踩制动踏板，可清除冰和堆积的盐分。

#### 下陡坡

 过热的制动器可能降低其制动效能，并可能导致车辆向一侧摆动。

## ABS（防抱死制动系统）

ABS用于防止车轮在紧急制动的情况下抱死，从而帮助您保持对方向的控制。无需特殊的驾驶技巧。

正常制动情况下（路面有足够的摩擦力，可以防止车轮抱死），ABS将不会被激活。

制动系统的一个重要组成部分就是电子制动力分配系统（EBD），用于在全负载情况下优化后轮制动力。

### ABS的作用

 **ABS不一定能缩短制动距离，根据路面情况的不同，制动距离可能会有较大差异。事实上，未带ABS的车辆在某些路面（如砾石路和有积雪的道路）上行驶时，制动距离可能更小。**

当车辆处于高速运行状态或出现水路打滑（如路面有水，使轮胎无法与路面充分接触）的情况，ABS无法克服某些物理限制，为车辆提供较短的制动距离。

ABS可以更好地保护您自身和其它道路使用者的安全，免受不必要的风险。但您仍有义务遵守一般安全规则，并应当适当考虑路面、天气和交通情况。

如果您使用的制动力超过了轮胎和地面间的附着力，足以导致一个或多个车轮抱死，那么ABS将自动开始运行。您将听到一声快速的震响，同时通过制动踏板会感觉到微震。

即使在打滑的路面进行紧急制动时，也请务必完全踩下制动踏板。ABS被激活，并将持续监测每个车轮的速度，然后根据可提供的摩擦力改变其制动压力。

这就可以防止车轮抱死，以确保对方向的控制。

### 驾驶带ABS车辆的注意事项

- 紧急制动的情况下，完全踩下制动踏板。
- 正常制动的情况下，稳步地对踏板施力，切勿采用快速一踏一放的方式。
- 切记制动时仍然可以使用转向控制。
- 使用ABS并不能消除某些危险，如：与前面的车辆靠太近行驶、路面打滑时行驶和行驶时过分追求速度等。
- ABS并不保证能缩短制动距离。
- 如果听到或感觉到制动踏板微震，请不必担心。这是ABS运行时的正常现象。

### EPB（电子驻车制动）

**提醒：**适用于配置EPB（电子驻车制动）的车型。

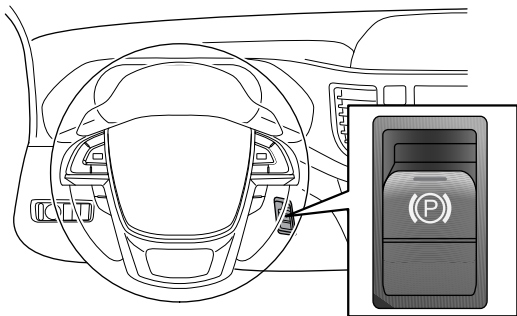

EPB（电子驻车制动）开关位于驾驶员侧仪表板上，使用EPB开关控制驻车制动器的拉紧或释放。



#### EPB使用前需知事项

- 点火开关处于ACC/ON挡，EPB可一直使用。为防止蓄电池过分放电，当车辆不运行时，避免重复操作EPB开关。在蓄电池电量不足的情况下，EPB系统是不能够拉紧或释放的。
- 在坡道起步时，EPB可防止无意间发生车辆溜车。当车辆牵引力大于下滑分力时，EPB才会自动释放。
- 在车辆的普通制动操作失灵时，紧急制动功能仍能对车辆进行制动，具体请参阅本章节中的“紧急制动功能”。
- 在接通或关闭电子驻车制动时会产生轻微的噪音，此是正常现象，不必因此而不安。

- 当车辆电源中断时，驻车制动器拉紧状态下无法再松开，松开状态下无法再拉紧，请外接电源。

- 如果“EPB（电子驻车制动）指示灯（红色）”未能在您操作EPB开关时熄灭或亮起，或者“EPB（电子驻车制动）故障警告灯（黄色）”亮起，EPB用正常的操作无法释放，请与本公司授权服务商联系。
- 不要在坡度大于20%的路面上电子驻车，否则可能溜车。当超过限定坡度的坡道停车时，EPB不能完全制动，此时驾驶员可通过踩下制动踏板来防止溜车。

### 驻车

#### 手动驻车

- 1 点火开关处于ON挡或电机运转时。
- 2 使车辆处于静止状态。
- 3 向上拉起EPB开关，驻车制动器拉紧，当组合仪表上的“EPB（电子驻车制动）指示灯（红色）”点亮，表示驻车制动成功。
- 4 停车时，换挡杆挂入P挡。
- 5 当车辆位于坡道上时，请转动方向盘保证车辆在出现溜车时对准马路沿。

#### 自动驻车

当点火开关关闭且车辆静止时（若车辆为非电子换挡配置，自动驻车开关需正常打开），驻车制动自动拉紧，组合仪表上的

# 起动和驾驶

“EPB（电子驻车制动）指示灯（红色）”将会点亮，由此防止车辆意外溜车。

## 注意

当车辆电源中断时，打开的驻车制动无法再闭合，在这种情况下，请将车辆停在水平地面上并将选挡杆置于P挡来固定车辆。

## 自动驻车功能的禁用

在一些特殊情况下（比如洗车时或寒冷天气制动盘可能结冰时），如果您不需要EPB自动驻车功能，执行如下操作，则车辆不会自动驻车：在关闭点火开关前3秒内，按下EPB开关，使EPB处于释放状态，观察“EPB（电子驻车）指示灯（红色）”不会点亮，则车辆不会自动驻车。操作完成后驾驶员可以松开EPB开关。若在EPB系统进入睡眠状态之前，驾驶员再执行拉起EPB开关，EPB系统将再次执行夹紧动作。

## 起步

### 手动释放EPB

- 1 点火开关处于ACC/ON挡。
- 2 踩下制动踏板。
- 3 按下EPB开关，驻车制动器释放，当组合仪表上的“EPB（电子驻车制动）指示灯（红色）”熄灭，表示驻车制动松开。

## 自动释放EPB



当车辆停下而发动机运行时，如果挂入了某个挡位，那么绝不允许随意踩加速踏板。否则车辆会立即自行移动，有发生事故的风险。

- 1 点火开关打开。
- 2 驾驶员佩戴安全带。
- 3 变速器处于挂挡位置。
- 4 踩下加速踏板。在平面或坡道上起步时，踩下加速踏板，当牵引力大于下滑分力时，驻车制动器会自动松开，组合仪表上的“EPB（电子驻车制动）指示灯（红色）”将会熄灭，车辆即开始移动。

## 紧急制动功能

拉起EPB开关并保持不动，便会激活紧急制动功能。此时车辆会通过激活后轮电子卡钳对两个后轮制动，其制动力比较小。只要一松开EPB开关或大力踩加速踏板，紧急制动便会中止。

## 注意

此功能用于普通的制动操作已失灵的情况。

## 警告灯

与制动系统有关的警告灯有“制动系统警告灯（红色）”、“ABS警告灯（黄色）”、“EBD警告灯（红色）”、“EPB（电子驻车制动）指示灯（红色）”和“EPB（电子驻车制动）故障警告灯（黄色）”，请参阅驾驶之前章节中的“警告灯和指示灯”。

## 巡航控制系统

**!** 在无法以恒定车速安全行驶的场所，使用巡航控制会有危险。因此，在蜿蜒曲折的道路上或交通拥堵时，不要使用巡航控制。在湿滑路面上行车时使用巡航控制也有危险。在这类路面上，轮胎牵引力的急剧变化会导致车轮不必要的空转，车辆可能会失控。在湿滑路面上不要使用巡航控制。

您的车辆可能配备了巡航控制系统。利用巡航控制，您可以将车速保持在40公里/小时或以上，而不用把脚一直踩在加速踏板上。巡航控制系统在车速低于40公里/小时时不工作。

在带有牵引力控制系统或电子稳定性控制系统的车辆上，当您正确使用巡航控制系统时，系统开始限制车轮空转。如果发生这种情况，巡航控制将自动断开。

## 设定巡航控制

**!** 如果在未使用巡航时让巡航控制一直开启，您有可能碰到按钮并意外进入巡航状态。您有可能因此受到惊吓并使车辆失控。因此，应使巡航控制开关保持“断开”，直到您要使用巡航。

巡航控制按钮位于方向盘上。

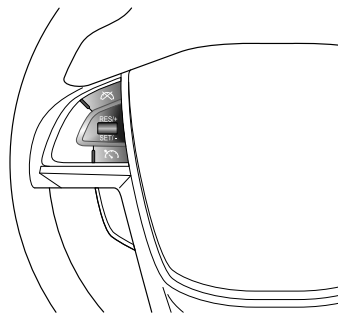

: 巡航开启/关闭开关。按下此按钮开启和关闭巡航控制系统。组合仪表上的“巡航指示灯”会点亮或熄灭。

: 巡航取消开关。按下此键取消巡航功能，不会将存储中设定的车速清除。

RES/+：巡航恢复/加速开关。如果存储设定车速，则向上拨指轮可恢复此车速，如果再次向上拨可以加速，拨一次可增加车速1公里/小时，组合仪表上显示目标速度。

SET/-：巡航设定/减速开关。向下拨指轮可设置速度，巡航功能开启同时组合仪表巡航指示灯由白变绿色，如果巡航功能正在启用，可向下拨指轮以降低巡航速度，向下拨一次可降低车速1公里/小时，组合仪表显示目标速度。

### 设定车速：

- 1 按下 ，开启巡航控制。组合仪表上的“巡航指示灯（白色）”会点亮。



2 提到所需的车速。

**提醒：**该车速必须大于40公里/小时。

- 朝SET/-方向向下拨拇指轮，然后松开，当前速度会被储存和保持，设置的速度会短暂地出现在组合仪表显示屏上，组合仪表上的“巡航指示灯”由白色变为绿色。
- 将脚从加速踏板上移开，车辆以稳定的车速巡航行驶。当制动器启用时，巡航控制会关闭。

## 恢复设定车速

如果已将巡航控制系统设置了巡航速度，然后踩下制动踏板或按下，则巡航控制会解除，但不会从存储中清除该设定速度，若要恢复预先设定的速度，当车速达到40公里/小时或以上，向上拨RES/+指轮，车辆恢复到先前设置的速度。

## 使用巡航控制时提速

有两种方法能提速：

- 踩下加速踏板可以提高车速。
- 如果巡航控制系统已经启用，将指轮朝RES/+方向向上拨，并保持住直到车辆加速至想要的车速，然后松开。若想以较小的增量提高速度，将指轮朝RES/+方向短向上拨，然后松开。每次进行此操作，车辆将提速约1公里/小时，同时仪表会显示增加的目标速度。

## 使用巡航控制时减速

如果巡航控制系统已经启用：

- 将指轮朝SET/-方向向下拨，并保持住直到车辆减速至想要的车速，然后松开。
- 若想以较小的增量降低速度，将指轮朝SET/-方向短向下拨，然后松开。每次进行此操作，车辆将减速约1公里/小时，同时仪表会显示减速的目标速度。

## 使用巡航控制时超车



用加速踏板来提高车速。当脚离开加速踏板时，车辆会减速至预先设定的巡航控制车速。

## 在坡道上使用巡航控制

巡航控制系统在坡道上的性能取决于车速、负载、以及坡道的坡度。爬陡坡时，可能需要踩住加速踏板以保持车速。下坡时，可能需要制动或降到低挡位以保持车速。当制动器启用时，巡航控制会关闭。

## 结束巡航控制

有三种方法可以断开巡航控制：

- 轻踩一下制动踏板；当巡航控制断开时，组合仪表上的“巡航指示灯”由绿色变白色。
- 按下.
- 按下彻底关闭巡航控制系统。巡航控制车速不会恢复。

## 清除车速记忆

当您按下或关闭点火开关时，巡航控制设定车速记忆将被清除。

## 泊车辅助系统

**提醒：**您的车辆上的泊车辅助系统的类型取决于您购买的实际车辆配置。

## 倒车雷达传感器

 泊车辅助系统并不是始终可靠的，它仅仅起向导的作用！倒车雷达传感器可能探测不到某些类型的障碍物，例如：铁丝网或绳索类细小物体、靠近地面的小物体、锥状物体、某些表面不反射的物体。

倒车雷达传感器上应当没有污垢、冰和雪。如果倒车雷达传感器的表面有沉积物，会妨碍它的正常工作。所以在清洗车辆时，应避免用高压水枪近距离直接喷射倒车雷达传感器。

位于后保险杠中的四个倒车雷达传感器扫描车辆后部区域，判断是否有障碍物。如探测到障碍物，传感器就会计算它至车辆后部的距离，并以报警声响信号向驾驶员传送这一信息。非常重要的一点是，该系统仅仅是一个泊车辅助系统，不能把它作为观察和个人判断的替代物。

**倒车雷达泊车辅助系统的工作状态：**

选择倒挡R后，泊车辅助系统会发出短促的“嘟”，提示系统自动开始工作。当选择其它挡位时，泊车辅助系统停止工作。

**提醒：**如果选择倒挡R后，系统发出长音鸣叫，表示该系统发生了故障，应尽快联系本公司授权服务商检修。

## 客车和客厢式车型

在倒车过程中：

- 障碍物位于后保险杠或后踏板边沿约180厘米到120厘米之间时，报警系统发出长间歇音声响信号。
- 障碍物位于后保险杠或后踏板边沿约120厘米到70厘米之间时，报警系统发出短间歇音声响信号。
- 障碍物位于后保险杠或后踏板边沿约70厘米到40厘米之间时，报警系统发出快间歇音声响信号。
- 障碍物位于后保险杠或后踏板边沿的约40厘米范围内，声响信号则转变成连续的报警声。
- 障碍物位于后保险杠或后踏板边沿的约20厘米范围内（探测盲区），则声响信号可能停止报警。

## 货厢式和底盘类车型

在倒车过程中：

- 当车辆距后障碍物距离约150厘米时，装置开始发出警报声，距离障碍物越近，警报声越急促。
- 当车辆距离后障碍物距离小于40厘米时，装置将发出连续警报声。此时如果继续倒车则障碍物将不能被有效识别。

### 倒车摄像

**!** 倒车摄像泊车辅助系统并不是始终可靠的，它仅仅起向导的作用！摄像头视野范围是有限的，探测不到视野范围以外的障碍物。

倒车摄像泊车辅助系统的工作状态：

当选择倒挡R后，娱乐系统显示屏画面切换到倒车摄像的工作状态，显示屏显示车辆后方的景物图像，以供驾驶员倒车时参考。

当选择其它挡位时，倒车摄像泊车辅助系统停止工作，显示屏恢复倒车前的状态。

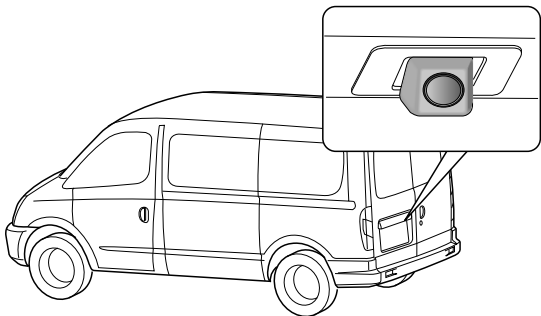

**提醒：**在车辆进入倒车状态时，摄像头输出静态倒车轨迹，静态倒车轨迹是以地平面为参照物，并显示在娱乐系统显示屏上，采用红、黄、绿三种颜色分段标识。

### 轮胎

**!** 使用不合格或受损轮胎是相当危险的！如果车辆的轮胎过度磨损、损坏或充气气压不正确，请切勿驾驶。

切勿使车辆超载。

不正确的轮胎充气压力或车轮和轮胎总成不平衡可能会严重影响车辆的稳定性，尤其在高负载、高速度的情况下行驶时。气压不足也会增加滚动阻力、加速轮胎磨损、导致轮胎损坏甚至引发事故。

驾驶时，务必考虑轮胎的情况，轮胎发生故障的常见原因有：

- 与路缘相撞。
  - 行驶经过深坑时。
  - 行驶时，轮胎气压不足或气压过量。
- 车轮定位不正确可能导致不均匀的胎面磨损。

请参阅维护和保养章节中的“轮胎”。

# 起动和驾驶

---

## 防滑链

汽车在雪地上行驶时，建议在驱动轮上使用S型防滑链。

使用防滑链可提高在冬季路面状况下行驶的牵引力。如果希望安装防滑链，要谨记以下几点：

- 1 并非所有车轮和轮胎的组合皆可安装防滑链。安装防滑链时，确保只使用经认可的轮胎尺寸。
- 2 仅将防滑链安装在两个前驱动轮上。请遵守防滑链制造商的安装说明。

只有在雪地上驾驶时，才以所用防滑链允许的最高车速行驶。请遵守所在国家法规要求。回到无雪路面后，立即拆下防滑链。

## 冬季轮胎

如果预期会经常在冰雪覆盖的路面上行驶，车辆最好使用冬季轮胎。夏季轮胎因其结构(轮胎的宽度、橡胶成分、花纹类型等)原因在冰雪路面上是防滑能较差。虽然四季轮胎可提供在多数表面上的良好综合性能，但是它们在冰雪覆盖的路面上可能无法提供如您所期望的摩擦力或与冬季轮胎相同性能的水平。通常，使用冬季轮胎是为增加在冰雪覆盖的路面上的摩擦力。使用冬季轮胎后，可能会出现干燥路面行车的牵引力下降、道路的噪音增加和胎纹寿命缩短现象。换上冬季轮胎后，请注意车辆操控和制动方面的变化。

有关冬季轮胎可用性和选择合适轮胎的详情信息，请向本公司授权服务商咨询。

### 如果您选择使用冬季轮胎：

- 在所有四个车轮位置上使用同一品牌及胎面花纹类型的轮胎。
- 仅使用与原配轮胎在尺寸、负载范围和额定速度上相同的子午线轮胎。
- 如果您选用了额定速度较低的冬季轮胎，则切勿超过轮胎的最大额定速度。

### 装载

根据我国法规，驾驶员有责任确保车辆不超载。

**提醒：**最大允许总质量显示于安装在车辆B柱前下部的车辆标牌上。本手册介绍了正确的整车质量参数，请参阅一般技术参数章节中的“整车质量参数”。

### 承载货物

货物应承放在两轴之间，既不能偏向前轴负载区域也不能偏向后轴负载区域。应均匀分布较重的货物，且最重的货物应放在两轴之间。

### 固定货物

**!** 应将车内所有货物固定好，以防止货物移动导致的人身伤害。

**提醒：**驾驶员有责任确保货物已正确固定。

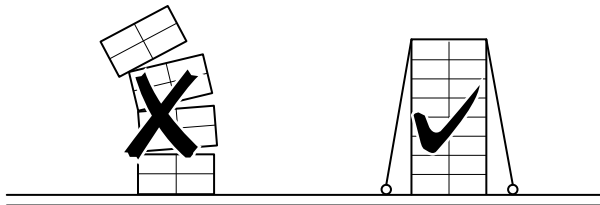

## 起动和驾驶

### 货物约束装置

**!** 货物约束装置安装后将有部分凸出在车内地面上。为防止人员因绊倒受伤，建议在不需要时将其拆掉。

在厢式车的地板上已预设了安装货物约束装置的孔位。可以到本公司授权服务商处购买并安装合格的货物约束装置。

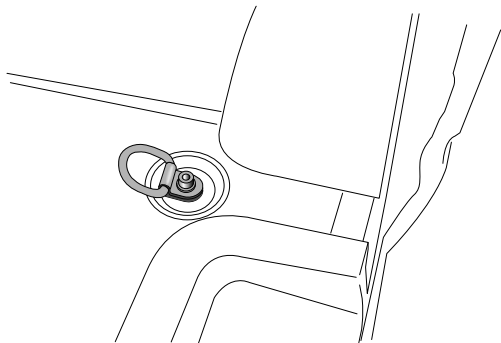

### 隔板

**!** 超高隔板并非设计用于固定货物。即使配备了隔板，也应正确固定货物，确保货物不前后窜动。

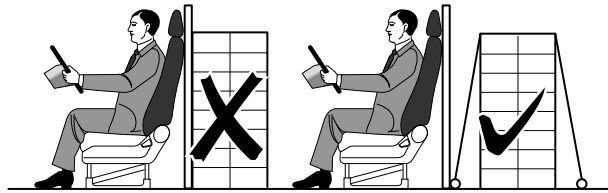

### 承载危险货物

按照法律规定，如果车辆承载了某种危险货物，应在车外显示特定的警告标志。

## 紧急故障处理

---

- 120 危险警告灯
- 120 三角警示牌
- 121 反光背心
- 121 跨接起动
- 123 更换车轮
- 126 自助补胎
- 132 牵引车辆
- 135 更换保险丝
- 140 更换灯泡

### 危险警告灯

当您驾驶汽车遇到问题需要停车或减速行驶时，应按下仪表台上的危险警告灯开关，组合仪表上的“转向指示灯（绿色）”点亮闪烁，同时所有转向灯闪烁，以警示他人，并让警察知道您遇上了麻烦。

### 三角警示牌

三角警示牌放在驾驶员座椅下面。

当您驾驶汽车遇到问题要将车停在路边时，您必须在车正后方约100米处的路边放置三角警示牌，以警示后面车辆。

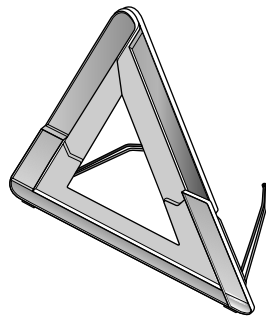



## 反光背心

反光背心放在手套箱中。

当您驾驶汽车遇到问题要将车辆停在路边时，您必须穿上反光背心，以警示后面车辆。

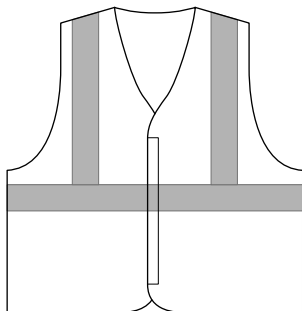

## 跨接起动

### 断开蓄电池连接

**!** 进行蓄电池相关作业时，务必穿戴防护手套及护目镜。  
请勿在蓄电池区域使用明火、造成火花或吸烟。您会受重伤，车辆也会受损。

如欲断开蓄电池连接，请务必先断开负极（-）接地端，然后才是正极（+）。连接蓄电池时，请先安装并紧固正极电缆（+），然后才是负极（-）电缆。并用凡士林油盖住端子。

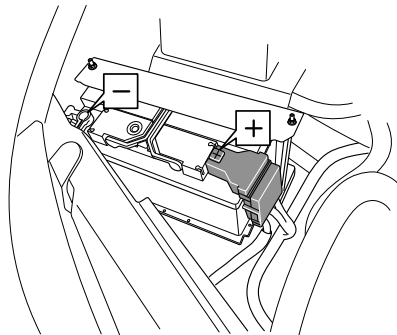

3

### 注意

- 断开蓄电池之前，务必关闭电机及全部电气设备2分钟以上。断开时，请勿让端子接触到车身的金属部件。所产生的短路可能造成电火花。
- 若正负极连接电缆反向，将造成电气系统损坏。

# 紧急故障处理

## 跨接起动



决不允许推动或者牵引车辆起动。

保证两个蓄电池的额定电压相同（12V），而且跨接电缆是被认可的用于12V汽车蓄电池的电缆。

### 跨接

- 使两车尽量靠近。
- 关闭车辆全部电气设备。
- 用红色的跨接电缆连接两个蓄电池的正极（+）。
- 把黑色的跨接电缆从供电蓄电池的负极（-）连接到需充电蓄电池车辆的接地点（不是负极）。
- 确定各处连接装置均接触良好。
- 检查跨接电缆有无接触到任何电机起动时的运动部件。
- 检查两部车辆的驻车制动是否启用，且换挡杆是否处于P挡。

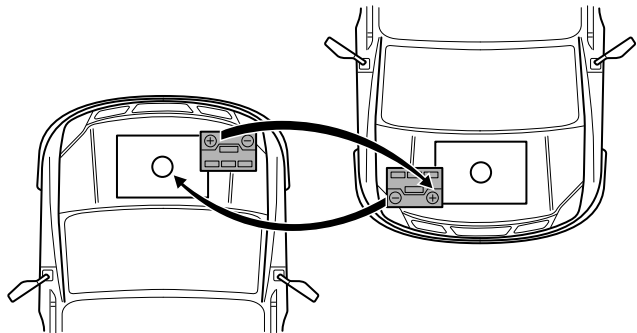

### 起动

起动供电蓄电池车辆，并让其运行几分钟。

- 起动需供电蓄电池的车辆。
- 车辆起动后，使其运行两分钟以上。

**提醒：**如果尝试几次后没有能起动，车辆很可能需要维修。

### 断开

- 关闭供电车辆发动机或驱动电机。
- 确定导线端不会相互接触。
- 拆卸跨接电缆。拆卸的过程和连接的过程相反。

### 注意

在跨接电缆拆卸前禁止打开被起动车辆的任何电器。

## 更换车轮

**提醒：**适用于配置备胎的车型。

## 千斤顶

### 放置

千斤顶放在驾驶员座椅下的随车工具包里。

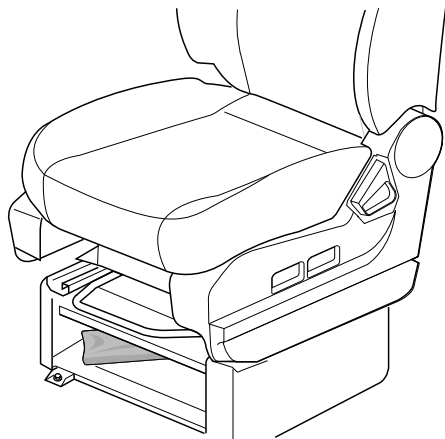

### 规格



此千斤顶仅供更换轮胎使用。不可将其用于其他用途。

此千斤顶仅供您的车型使用，请勿将其用于其他车型。

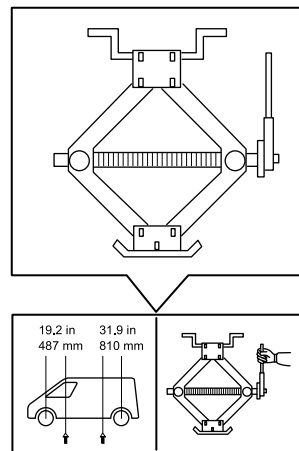

## 紧急故障处理

### 备胎

**!** 定期检查备胎的气压。使用胎压不正确的备胎会影响车轮稳定性，这可能造成危险，且对轮胎造成永久性伤害。

备胎装在车身的后底部。可使用随车工具包中套筒扳手按图示逆时针转动备胎支架的支撑螺栓，直至支架下降高度足以使备胎移出。

逆序进行上述操作以收回备胎支架，请确保其已经完全升起。

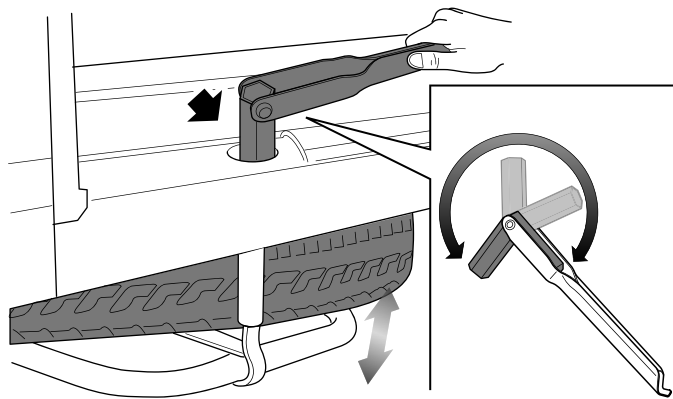

#### 注意

务必将备胎支架完全升起并紧固，即使没有安装备胎。

### 更换轮胎

#### 车辆停置

**!** 请选择坚固的、水平的、不会妨碍交通的、且您本人不会有交通危险的地方停放车辆。

若您在公共道路上，请打开危险警告灯，并放置三角警示牌。

确保千斤顶所在地面坚固度足以支撑千斤顶及其将要举起的车辆，否则它可能会变得不稳而移动，并从而破坏车辆且/或造成人身伤害。

请使用合适的车轮塞固定住其它车轮。

若您位于较滑的地方，请勿使用千斤顶。若条件不适合使用千斤顶，或者您对安全完成任务的信心不足，请呼叫帮助。

确保前轮正指前方。

关闭驱动电机时，打开电子驻车制动开关，并将挡位调到P挡位置。

# 紧急故障处理

## 放置千斤顶

**!** 仅可在指定的顶起点使用千斤顶。顶起高度不应超过更换轮胎所必须的高度（例如高出地面不超过30厘米）。

使用千斤顶前，请先确保乘员已离开车辆。当车辆被千斤顶顶起时，不允许任何人把身体的任何部分置于车下。

举升时，必须使千斤顶垂直于车身。

请在所需更换车轮附近定位顶起点。将千斤顶直接放在顶起点下方的坚固的水平地面上，用套筒扳手转动中央螺钉直至千斤顶顶板销进入顶起点的孔中。

### 类型一

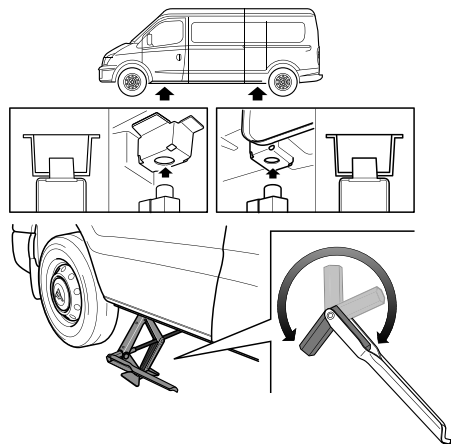

### 类型二

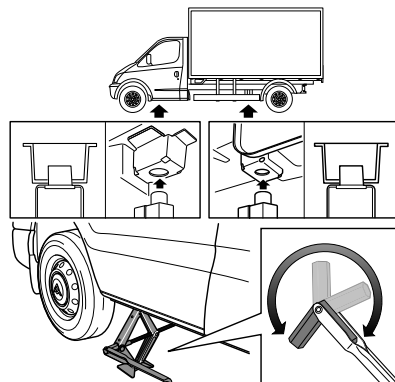

## 换上备胎

**!** 举升时切勿启动车辆。切勿走到举升起的车辆下面。  
拆下车轮螺栓前，请确定车辆稳定且不会滑动或移动。  
需使用扭力扳手精确的检查车轮螺栓拧紧扭矩，并在更换车轮后尽快检查胎压。

一定要将换下的车轮、千斤顶及随车工具包收至指定位置。若随意放置或放置不当，则它们可能在冲击或急刹时移动，造成破坏或人身伤害。

- 1 拆下备胎（请参阅本章节中的“备胎”）。
- 2 检查千斤顶是否仍然垂直于顶起点；如有需要请更换位置。
- 3 小心的凿下（勿损坏漆面）被换车轮的饰件。

## 紧急故障处理

- 4 使用随车工具包中的套筒扳手，按逆时针方向拧松车轮固定螺栓。
- 5 并用套筒扳手拧动千斤顶的中央螺钉，直至所需更换车轮恰好离开地面。
- 6 拆下车轮的固定螺栓，并小心的搬下车轮。
- 7 换上备用轮胎，并按顺时针方向固定车轮螺栓。
- 8 放下车身并移开千斤顶。
- 9 按对角顺序（见图示）将车轮固定螺栓完全旋紧。车轮螺栓扭矩：180±13牛米。
- 10 装上车轮饰件。
- 11 收起换下的车轮、千斤顶、套筒扳手及随车工具包。

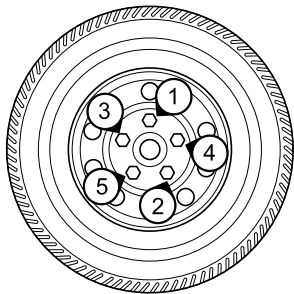

### 注意

务必将备胎支架完全升起并紧固，即使没有安装备胎。

## 自助补胎

**提醒：**适用于配置补胎套件的车型。

### 注意事项

**!** 本产品补胎胶的主要成分为天然乳胶，不可食用，避免吸入或吞下。若不小心摄入体内，应马上去医院就诊，不要催吐。

避免人体皮肤或眼睛接触补胎胶，否则可能会造成皮肤或眼睛不适。若补胎胶不慎接触皮肤，可用清水和肥皂进行彻底清洗；若补胎胶不慎进入眼睛，立即用清水冲洗干净。请将本产品放置在儿童接触不到的地方。

使用本产品过程中请遵守道路交通安全法等各项法律法规。

- 请在产品使用前仔细阅读本使用说明。
- 使用本产品修补完漏气轮胎后，车辆行驶速度应保持在80公里/小时以内。
- 使用本产品修补漏气轮胎时，由于漏气轮胎仍有一定压强，可能导致胶水管与轮胎连接时有部分补胎胶漏出，属于正常现象。
- 本产品补胎胶采用天然橡胶，与轮胎原材料相同，对轮胎、轮毂无任何损伤，在-40℃~80℃的环境温度范围内均能使用。
- 车辆行驶结束后应尽早到本公司授权服务商处进行检查和修复。

## 补胎套件

补胎套件放在驾驶员座椅下方，取出补胎套件包，打开即可看到轮胎充气泵和补胎胶罐。

### 轮胎充气泵

泵体上表面

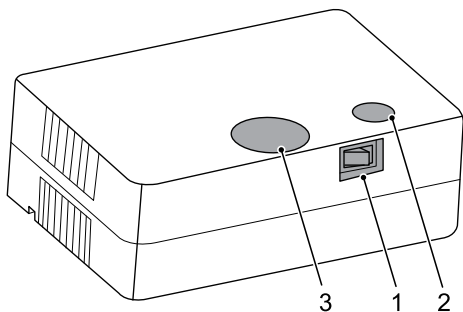

- 1 电源开关
- 2 泄压阀开关（黄色）
- 3 气压表

泵体底面

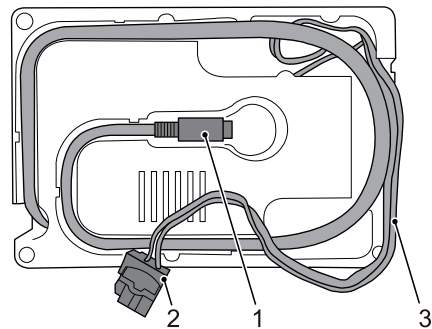

- 1 充气管
- 2 电源接头
- 3 电源线

### 补胎胶罐

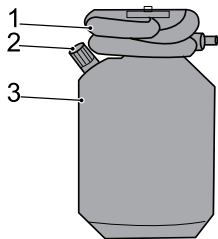

- 1 胶水管
- 2 充气管接头
- 3 罐体

### 使用方法

补胎套件具有修补漏气轮胎，胎压检测以及为轮胎充气、泄气等功能。

在本产品使用前，请完成以下准备工作：

- 1 请将车辆停靠在安全地带；
- 2 若车辆在行驶过程中发生轮胎漏气，应在安全位置处设置警示标志，以免发生事故；
- 3 确定漏气的轮胎并确定该轮胎漏气的原因，进而根据本说明中的轮胎充气操作方法或轮胎修补操作方法完成轮胎的充气或修补；
- 4 请确认补胎胶罐和泵体均为本公司原厂产品，否则可能造成漏气、喷胶等不良甚至危险后果。使用本产品前请确保产品各部件完好无损；
- 5 使用本产品对漏气轮胎进行修补时，请检查胶罐是否充满补胎胶液。



## 紧急故障处理

### 轮胎修补操作方法

1 确认此时开关为关闭状态。松开补胎胶罐上的胶水管，将充气管连接到胶罐上。

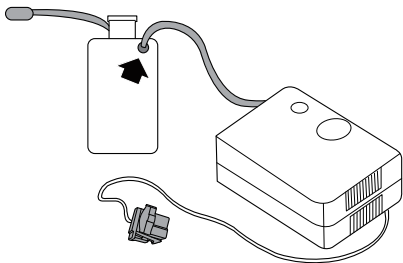

2 将胶水管连接到漏气轮胎上。

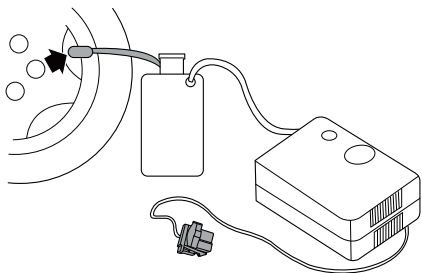

3 滑动驾驶员座椅，将充气泵电源接头接入驾驶员座椅下放的电源接头，启动车辆。

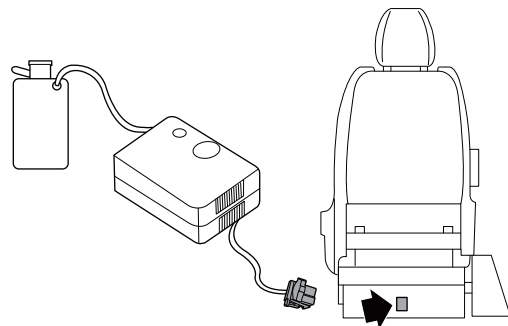

3

4 打开电源开关，开始向轮胎内注入胶液，此时气压表数值会先上升，再缓慢下降至漏气胎压，当胎压达到推荐值（请参阅一般技术参数章节中的“车轮和轮胎”）后关闭电源开关，再依次拔出胶水管、充气管和电源接头。

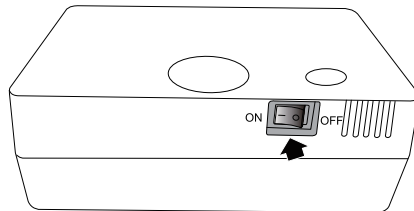

## 紧急故障处理

5 重新启动车辆，使车辆以低于30公里/小时的车速行驶3~5公里。

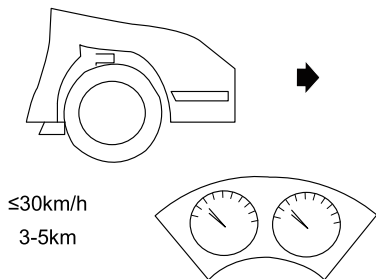

6 将车辆停靠在安全地带，再次将充气管与轮胎相接。

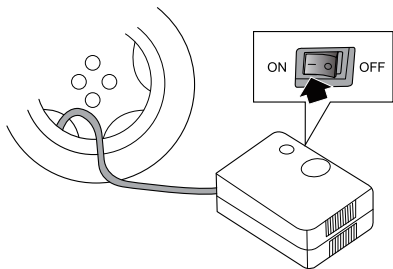

7 观察气压值，若有明显下降则进行充气操作。然后再行驶3~5公里并检测胎压（若胎压仍有明显下降说明轮胎严重损坏，已超出本产品使用范围，请呼叫救援）。

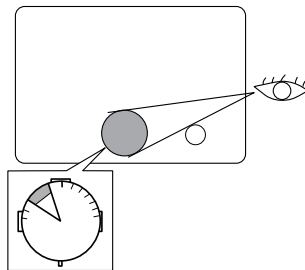

### 胎压检测操作方法

1 取出充气管并与轮胎连接。

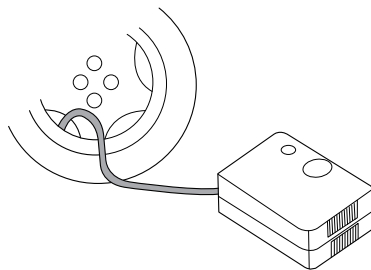

## 紧急故障处理

- 2 滑动驾驶员座椅，将充气泵电源接头接入驾驶员座椅下放的电源接头，启动车辆。

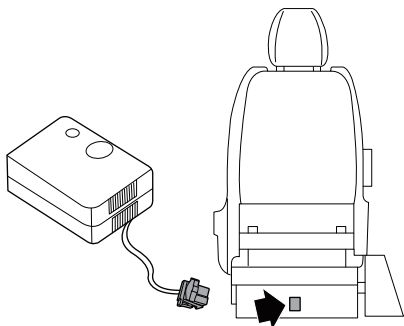

- 3 打开电源开关给轮胎充气，观察气压表，当胎压达到推荐值（请参阅一般技术参数章节中的“车轮和轮胎”）后关闭电源开关，拔出充气管和电源接头。

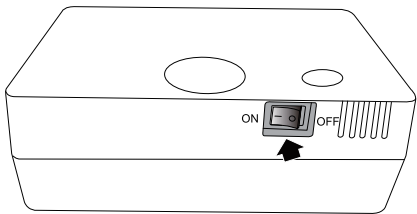

### 轮胎泄压操作方法

- 1 取出充气管并与轮胎连接。

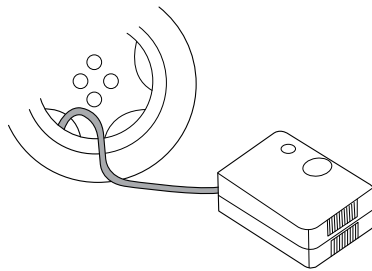

- 2 按下泄压阀开关（黄色），观察气压表，直到胎压减小至所需值。

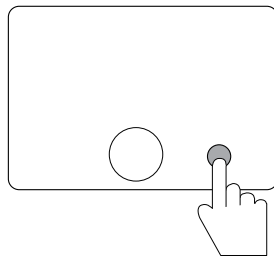

3

## 紧急故障处理

**提醒：**使用本产品补胎后应尽快前往本公司授权服务商处对轮胎进行修补，且在进行专业修补时，由于轮胎内可能残留补胎胶液，建议将轮胎横置水平地面上进行放液，并最好在轮胎气门芯处放一小块抹布，以免少量胶水外溅。若不慎将补胎胶液落在地板等物品上，只要用抹布擦掉，再用清水清洗即可。该补胎胶为天然乳胶，不会对轮毂和轮胎造成任何腐蚀或其它负面影响。

### 注意

- 使用本产品修补一个轮胎使用一罐补胎胶水。
- 为保证本产品的使用效果，最好不要将轮胎上的刺物拔除；若拔除，也不影响使用效果。
- 本产品在使用过程中请勿将胶水管从轮胎上直接拔出，补胎完成后应先关闭本产品开关，再将胶水管从轮胎上移除。
- 使用本产品，采用启动车辆的方法为本产品供电时，注意提前使用驻车制动，防止车辆移动造成人身财产损害。
- 请将本产品存放于阴凉干燥处，远离火源，并尽量将本产品随行驶车辆放置，以更好地保证补胎胶液品质。
- 使用本产品后对车胎无任何副作用。
- 使用本产品时由于空气被压缩，充气管可能发热，属正常现象。

## 牵引车辆

牵引或被牵引时，请确保遵守国家牵引车辆的相关规定。

### 牵引环

#### 前牵引环

若需从前方牵引本车辆，将牵引环拧至前保险杠左侧。此牵引环放置在随车工具包内。

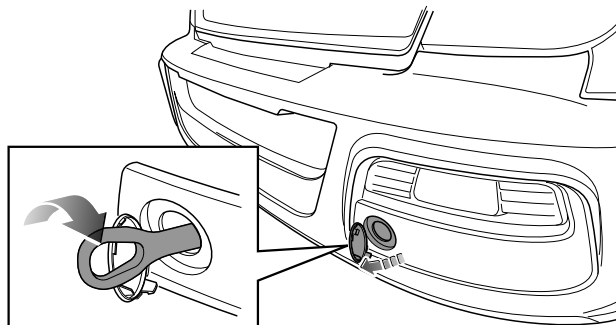

## 紧急故障处理

### 后牵引环

在车辆后部设有后牵引环，可用于从后方拖曳其他车辆。

#### 类型一

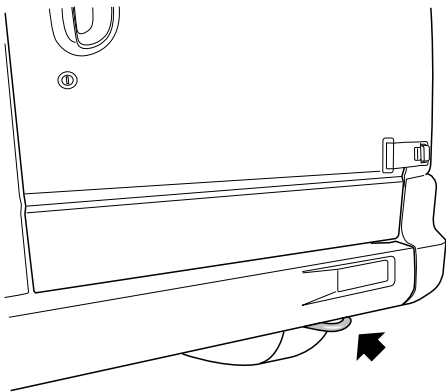

#### 类型二

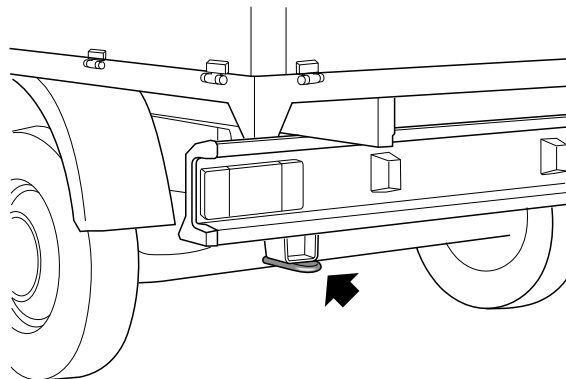

#### 注意

车辆后牵引环可牵引的最大质量为1650公斤，请勿拖曳超过该质量的车辆。

# 紧急故障处理

## 牵引

### 被牵引前

**!** 为确保转向装置可自由转动，务必将车辆上电，且在牵引过程中保持。这是为了确保转向解除锁定、转向灯及制动灯可以工作。

### 被牵引时

被牵引时，请松开车辆驻车制动，且挂上空挡。

**!** 电机未运转时，没有制动助力器辅助及动力转向辅助。此情况下，需要更大的力来操作制动踏板及更长的时间及力来转动方向盘。

### 注意

在牵引车辆时，务必吊起驱动轮使其离地，并且牵引速度低于30公里/小时，拖行距离低于50公里，换挡杆务必放入N挡位。

**!** 发生严重碰撞后，如果您发现无法将换挡杆挂入N挡、从P挡挂入其他挡，或无法转动方向盘，则请注意拖车时驱动轮一定不能着地。否则会严重损坏变速器并产生高额维修成本。建议采用平板拖车牵引车辆。牵引时，四轮必须离地。

### 推荐拖车

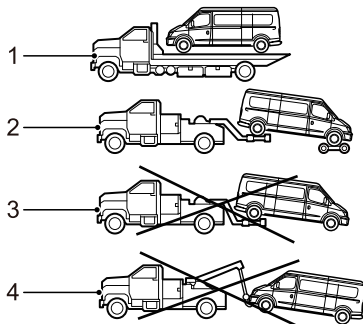

- 1 将车辆放置在平板拖车上——推荐方式。
  - 2 车辆后轮抬起，前轮放置在小拖车上（离地）——推荐方式。
  - 3 以前轮向后滚动方式牵引——错误方式。
  - 4 抬起车体/底盘部分，而非车轮——错误方式。
- 建议采用平板拖车牵引车辆。牵引时，四轮必须离地。

## 紧急故障处理



车辆被拉上平板时，禁止任何人或物体在拖车后面，否则可能造成人身伤害或死亡。当以前轮抬起或平板拖车方式牵引车辆时，禁止乘客留在车内，否则可能发生事故，造成人员伤亡。

### 更换保险丝

本车辆的保险丝分别位于三个盒中。

#### 注意

车辆上的任何电气零部件溅到液体都会损坏，请务必将任何电气零部件上的盖子盖好。保险丝规格列表上的内容根据车辆配置、技术状态会不断进行更改，请以您的车辆实际状态为准。

### 主保险丝盒

主保险丝盒位于方向盘左下侧。只需拆下主保险丝盒的盖子，就能接触到保险丝。

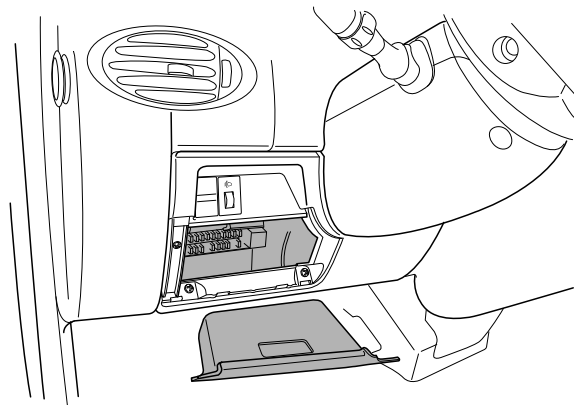

3

## 紧急故障处理

主保险丝盒内的保险丝可通过保险丝盒盖背面印刷的标签加以识别。

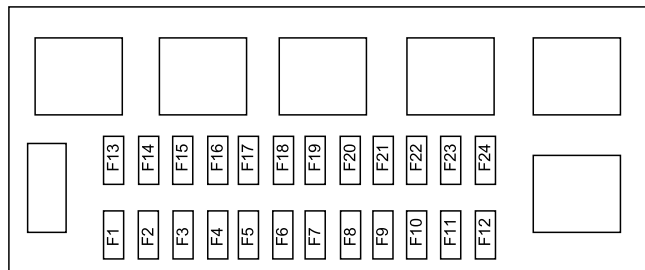

主保险丝盒保险丝规格

保险丝	规格	颜色	功能
F1	10A	红色	前顶棚阅读灯
F2	10A	红色	组合仪表
F3	25A	本色	车身控制模块
F4	10A	红色	车身控制模块
F5	5A	灰色	雨刮间歇
F6	15A	蓝色	电池管理系统
F7	20A	黄色	车身控制模块
F8	15A	蓝色	音响
F9	15A	蓝色	车身控制模块
F10	10A	红色	空调控制面板
F11	20A	黄色	电踏步
F12	25A	本色	电动车窗
F13	10A	红色	点火开关电源
F14	25A	本色	雨刮器
F15	10A	红色	安全气囊控制模块
F16	10A	红色	ABS控制模块



## 紧急故障处理

保险丝	规格	颜色	功能
F17	10A	红色	胎压监测、后视镜调节、洗涤器、倒车
F18	10A	红色	组合仪表
F19	15A	蓝色	点烟器
F20	7.5A	棕色	音响、车身控制模块
F21	10A	红色	外后视镜加热
F22	10A	红色	后顶棚阅读灯
F23	7.5A	棕色	起动信号
F24	7.5A	棕色	鼓风机继电器线圈

### 辅助保险丝盒

辅助保险丝盒位于车辆前舱壁左侧（当从汽车前部观察时）。

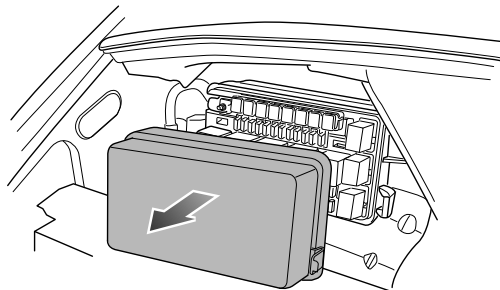

3

只需拆下辅助保险丝盒的盖子，就能接触到保险丝。辅助保险丝盒保险丝可通过保险丝盒盖背面印刷的标签加以识别。

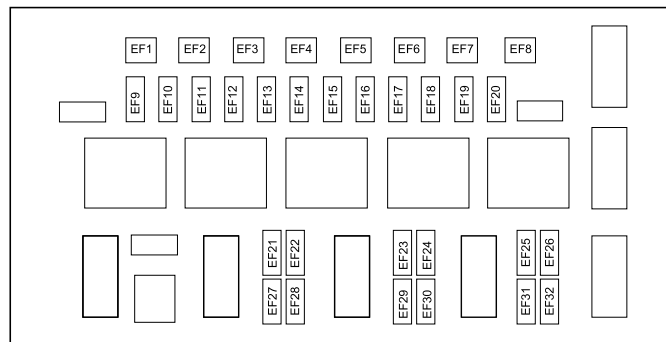

## 紧急故障处理

辅助保险丝盒保险丝规格

保险丝	规格	颜色	功能
EF1	30A	绿色	电子驻车制动
EF2	40A	绿色	点火开关电源2
EF3	30A	绿色	点火开关电源1
EF4	40A	绿色	主保险丝盒
EF5	50A	红色	冷却风扇1
EF6	50A	红色	冷却风扇2
EF7	40A	绿色	整车控制器
EF8	40A	绿色	ABS系统
EF9	25A	本色	电子真空泵
EF10	30A	绿色	主保险丝盒
EF11	20A	黄色	远光灯
EF12	20A	黄色	前雾灯
EF13	25A	本色	电子驻车锁
EF14	25A	本色	电子水泵
EF15	25A	本色	ABS系统
EF16	25A	本色	车载逆变器
EF17	30A	绿色	后鼓风机

保险丝	规格	颜色	功能
EF18	30A	绿色	后除雾
EF19	20A	黄色	位置灯
EF20	15A	蓝色	整车控制器
EF21	10A	红色	左近光灯
EF22	10A	红色	右近光灯
EF24	10A	红色	左远光灯
EF25	10A	红色	右远光灯
EF26	10A	红色	左位置灯
EF27	10A	红色	右位置灯
EF28	20A	黄色	电池管理系统
EF29	10A	红色	冷却风扇
EF30	10A	红色	电机控制器
EF31	20A	黄色	低压继电器
EF32	7.5A	棕色	前雾灯指示

## 预保险丝盒

预保险丝盒位于前舱壁左侧（当从汽车前部观察时），蓄电池正极接线柱上。

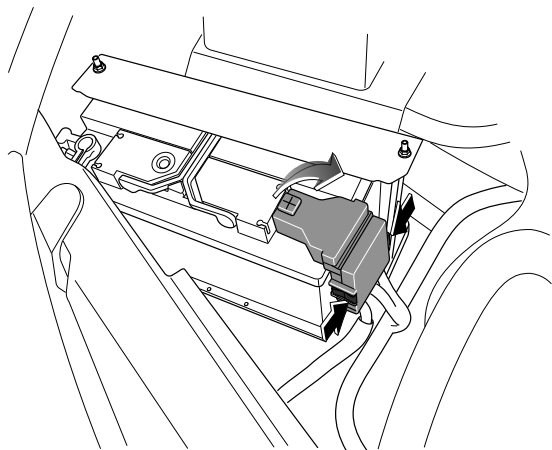

### 预保险丝盒保险丝规格

保险丝	规格
UEC	175A
电动转向泵	110A
DCDC转换器	175A

## 更换保险丝

**!** 只能使用同等规格/额定电流的保险丝更换。安装非指定的保险丝会损坏电气系统甚至起火。

试图更换保险丝之前，必须关闭点火开关和所有电气设备。任何对汽车电气系统未授权的更改会对电子管理系统产生严重的副作用并引发火灾。

使用保险丝盒中提供的拉出器工具将保险丝往外拉以拆下保险丝。

可以根据保险丝内部导线确定保险丝是否熔断（如箭头所示）。

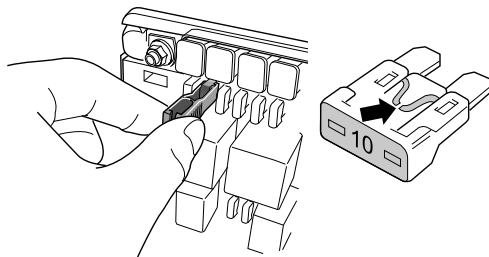

**提醒：**同一保险丝重复出现故障表示电路有故障，应尽快联系本公司授权服务商检修。

### 注意

未授权更改电气系统将使保修失效。

# 紧急故障处理

## 更换灯泡

在更换任何灯泡前，关闭点火开关和灯开关，以免造成任何可能的短路。

在拆卸或安装灯泡时，不要用手接触灯泡，如若接触，使用一块布或用酒精擦净灯泡上的手迹。

### 注意

更换的灯泡类型和规格必须与原来灯泡相同。

## 灯泡规格

灯泡	规格	
前照灯（卤素灯）	H4	60/55W
前雾灯	H8	35W
前转向灯	PY21W	21W
前位灯	LED	
后转向灯	P21W	21W
侧转向灯	LED	
倒车灯	P21W	21W
后雾灯	P21W	21W
制动灯/后位灯（类型一）	P21/5W	21/5W
制动灯（类型二）	P21W	21W

灯泡	规格	
后位灯（类型二）	R5W	5W
高位制动灯	LED	
牌照灯（类型一）	W5W	5W/LED
牌照灯（类型二）	R5W	5W
前顶棚阅读灯	C5W	5W
后顶棚阅读灯	C5W	5W
踏步灯	C5W	5W

以下是拆卸灯泡的程序（安装与之相反，不再描述），对于没有列出的需要更换的其它灯泡，应尽快联系本公司授权服务商检修。

### 前照灯

打开前舱盖；

在前照灯后部：

- 逆时针转动灯泡盖，将其拆下；
- 小心断开3针脚连接器；
- 释放弹簧夹并将其向外转动；
- 拆下灯泡。

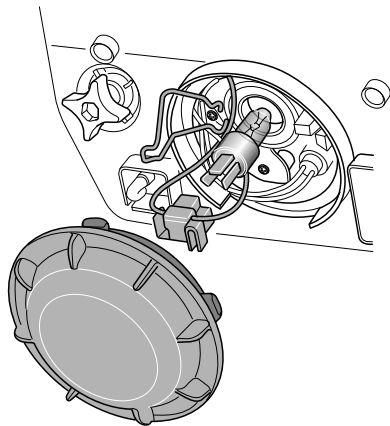

### 前转向灯

打开前舱盖；

在前照灯后部：

- 逆时针转动转向灯灯泡固定座，将其拉出；
- 拆下灯泡。

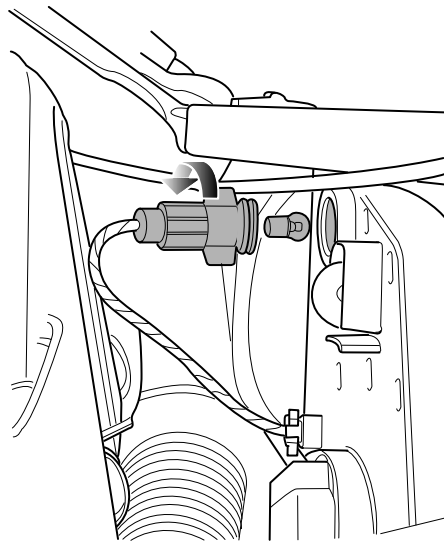

## 紧急故障处理

### 后组合灯

拆下内饰板以进入后组合灯的后部；

从汽车内部确定故障灯的位置；

逆时针转动需要更换的灯泡固定座，将其拉出。拆下灯泡。

#### 类型一

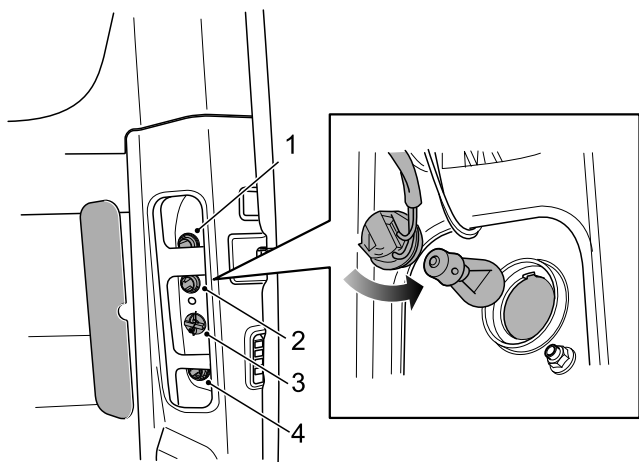

- 1 制动灯/后位灯
- 2 后转向灯
- 3 倒车灯
- 4 后雾灯

#### 类型二

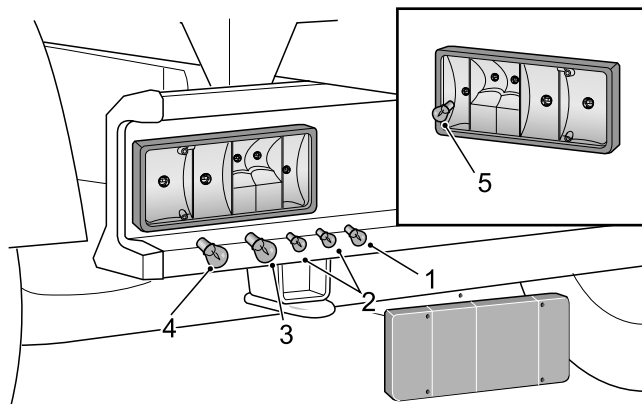

- 1 后雾灯（左后组合灯内）
- 2 后位灯
- 3 制动灯
- 4 后转向灯
- 5 倒车灯（右后组合灯内）

## 紧急故障处理

### 前顶棚阅读灯

带后空调、暖风

使用螺丝起或类似物小心撬开镜片；

拆下故障灯泡。

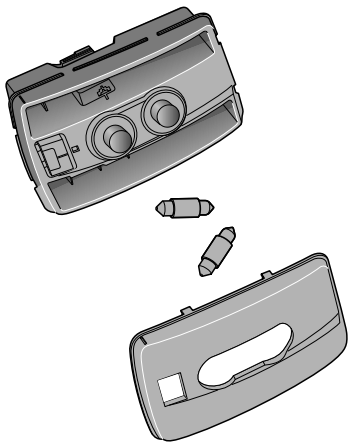

无后空调、暖风

使用螺丝起或类似物小心撬开镜片；

拆下故障灯泡。

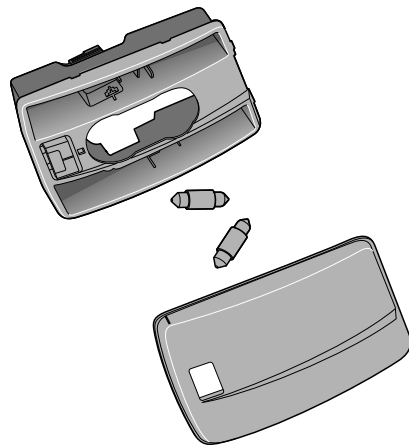

## 紧急故障处理

### 后顶棚阅读灯

使用螺丝起或类似物小心撬起镜片；

拆下故障灯泡。

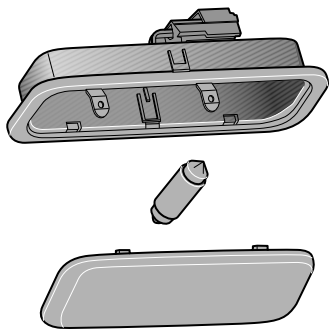

### 踏步灯

使用螺丝起或类似物小心撬出踏步灯并拆下故障灯泡。

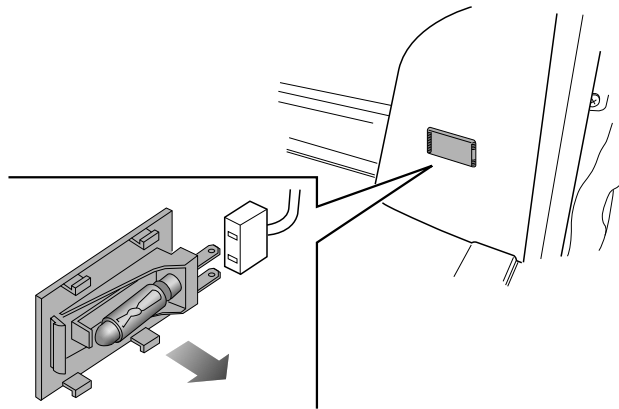



## 维护和保养

---

- 146 定期维护
- 146 车主检查
- 147 前舱
- 147 前舱盖
- 149 冷却液
- 150 制动液
- 152 动力转向液
- 153 洗涤液
- 153 洗涤器喷嘴
- 154 刮水器刮片
- 155 蓄电池
- 157 高压电池包
- 158 轮胎
- 160 安全带
- 161 其它维护

# 维护和保养

---

## 定期维护

对车辆进行定期维护将有利于您车辆的经济性、安全性和可靠性，必须切记确保车辆安全且适于道路行驶的责任最终在于您自己（车主/操作人员）。

规定了需要进行的维护以及进行维护的间隔时间，以便正确维护您的车辆。请按照《用户保修保养手册》上的规定，到本公司授权服务商对车辆进行定期维护。

按照规定的要求对您的车辆进行定期维护将确保您的最大利益。

因本公司授权服务商具有合格资质的工作人员、所需的设备以及预先制定的维护计划，可以为车辆提供最可靠的服务，所以建议到本公司授权服务商进行定期维护。

## 车主检查

为确保车辆驾驶的可靠性和经济性，行驶前车主必须进行以下简单但重要的检查：

### 每日检查

- 灯光（确保所有透镜清洁）、喇叭、组合仪表、警告灯和指示灯、玻璃刮水器和洗涤器的功能。
- 安全带是否完好。
- 制动器运行正常。
- 目测车底是否有水、废气以及其它泄露。

### 每周检查或长途行驶之前的检查

- 检查液位/加注液体
  - 风窗玻璃洗涤液
  - 动力转向液
  - 制动液
- 检查所有轮胎的状况及压力（包括备胎）。
- 检查并操作空调系统。

### 恶劣工况

经常在恶劣工况下使用车辆时，建议缩短维护的间隔时间。

请按照《用户保修保养手册》上的规定，到本公司授权服务商对车辆进行定期维护。

### 前舱

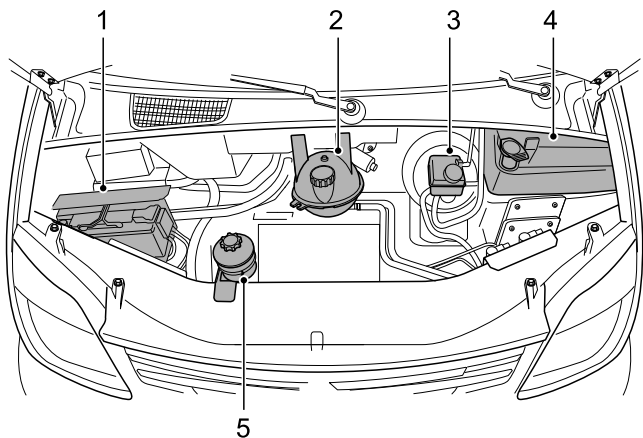

- 1 蓄电池
- 2 冷却液膨胀箱
- 3 制动液贮液罐
- 4 洗涤液贮液罐
- 5 动力转向液贮液罐（适用于配置液压动力转向装置的车辆）

**提醒：**制动液贮液罐盖标为黄色，便于识别。

### 前舱盖

#### 打开前舱盖

- 1 拉出仪表板下面的前舱盖释放手柄；

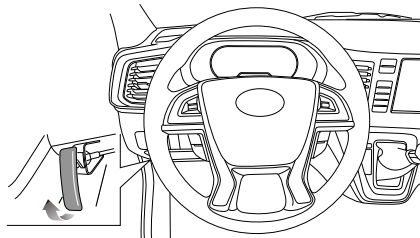

## 维护和保养

- 2 略微提起前舱盖前部，将保险扣向右推并提起前舱盖；
- 3 抬起支撑杆，然后将末端装入前舱盖内的安装槽中。

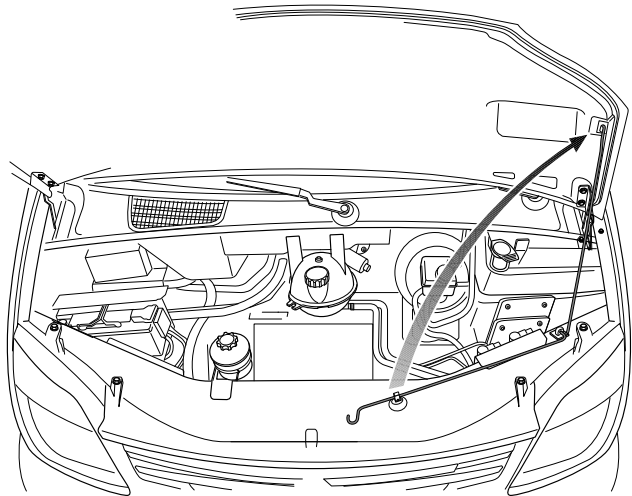

### 关闭前舱盖

关闭时，请撑住前舱盖前部，松开并重新夹住支撑杆，然后放下前舱盖。

向下按压前舱盖前部，直至听到锁扣卡入的声音。试着向上拉动前舱盖，检查锁定机构是否已正确卡入。

#### 注意

关闭之前，请检查是否将工具、抹布、设备等物品遗留在前舱盖下面的区域内。

### 冷却液

 冷却液有害，切勿吞食。不要让冷却液接触到眼睛或皮肤。万一接触到，请立即用大量清水冲洗。

请添加规格正确的冷却液，如果未添加规格正确的冷却液，切勿驾驶汽车。冷却液的规格请参阅一般技术参数章节中的“推荐的油液”。

冷却系统中的液体必须按规定间隔时间排出、冲洗，并重新加注合适份量的冷却液。

#### 注意

在加注或更换冷却液时，只能使用指定的冷却液。如果使用非推荐的冷却液，可能会损坏冷却系统并导致无法享受保修。

### 检查和加注

 冷却系统处于热态时，切勿卸下膨胀箱盖，溢出的水蒸汽或热冷却液会导致受伤。如果必须在冷却系统较热的情况下添加冷却液，请先等待10分钟，将一块厚布盖在膨胀箱盖上，缓慢地逆时针转动膨胀箱盖以释放膨胀箱内的压力，然后再卸下膨胀箱盖。

务必将汽车停在平地，且冷却系统（冷态）的情况下检查冷却液液位。

液位可在冷却液膨胀箱中看到，正常液位应该位于最高量“MAX”与最低量“MIN”标记之间。

如果液位下降到“MIN”标记处，请清洁冷却液膨胀箱盖周围的部位，并逆时针转动卸下膨胀箱盖。加注指定的冷却液到最高量“MAX”与最低量“MIN”标记之间。装上膨胀箱盖。

**提醒：**冷却液在变热后会膨胀，液位可能会高于液位标记。

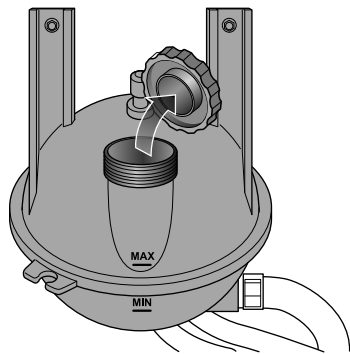

### 注意

如果液位明显下降或经常需要加注，应怀疑是否出现泄漏或过热情况，应尽快联系本公司授权服务商检修。

### 制动液



如果制动液液位明显下降，应尽快联系本公司授权服务商检修。

只能使用指定类型的新制动液。如果使用用过的或非指定类型的制动液，可能会导致制动性能下降。

保持制动液清洁非常关键。如果有任何灰尘进入系统，可能会导致制动性能下降。

不要让制动液接触到皮肤或眼睛；万一接触到，立即用大量清水冲洗。请将制动液放在儿童接触不到的地方。

### 注意

- 只能在制动装置主缸中加注符合DOT4规格的制动液。切勿使用其它类型的制动液。
- 制动液如果接触到漆面，会对其造成损害。请立即擦拭干净，并用清水冲洗。

### 检查和加注

务必将汽车停在平地，且制动系统处于冷态的情况下检查制动液液位。制动液液位可以在贮液罐上看到，正常液位应该位于最高量“MAX”与最低量“MIN”标记之间。如果液位下降到“MIN”标记处，请清洁加液盖周围的部位，并逆时针转动卸下贮液罐盖。加注指定的新制动液到最高量“MAX”与最低量“MIN”标记之间，装上贮液罐盖。

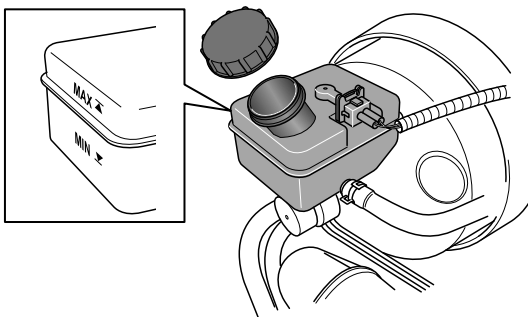

如果液位低于“MIN”标记，则组合仪表上的“制动系统警告灯（红色）”将会亮起。这表示制动系统出现故障，必须立即查明原因。如果正在行驶，请立即将车小心停下。应尽快联系本公司授权服务商检修。切勿继续行车。



**不要将用过的制动液随意丢弃，以免污染环境。**

## 动力转向液

### 注意

务必使用符合ATF-DEXRON III规格的液体。

## 检查和加注

**!** 如果液位明显下降，应尽快联系本公司授权服务商检修。

务必将汽车停在平地，系统处于冷态、前轮为直行位置的情况下检查动力转向液液位。动力转向液液位可以在贮液罐上看到，正常液位应该位于最高量“MAX”与最低量“MIN”标记之间。如果液位下降到“MIN”标记处，请清洁加液盖周围的部位，并逆时针转动卸下贮液罐盖，加注规定规格的新液至最高量“MAX”与最低量“MIN”标记之间。装上贮液罐盖。

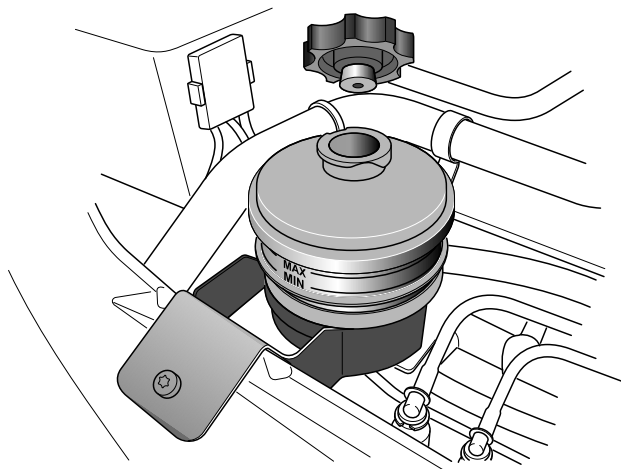

### 注意

- 切勿过量加注。
- 切勿让灰尘进入动力转向液贮液罐。
- 如果在动力转向液贮液罐内液体不足的情况下操作汽车，可能会损坏动力转向装置。



### 洗涤液

#### 检查和加注

**!** 在洗涤系统无法工作的情况下驾驶汽车是一种危险行为，驾驶之前请务必检查。

挡风玻璃洗涤液贮液罐位于前舱内。如需加注，请提起加液盖前部添加洗涤液，然后盖好加液盖。洗涤液的规格请参阅一般技术参数章节中的“推荐的油液”。

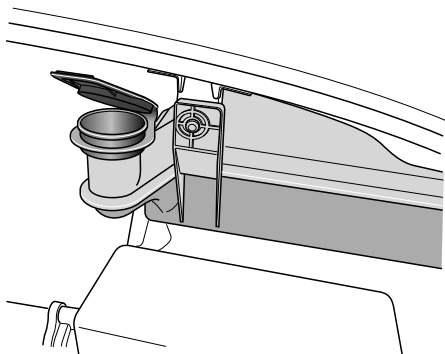

#### 注意

不要使用不符合要求的洗涤液。切勿使用自来水，自来水中的矿物质易堵塞挡风玻璃洗涤液管路或喷嘴。

### 洗涤器喷嘴

#### 调整和清洁

在对喷嘴调整或清洁之前，请确保洗涤器贮液罐已加满。如果喷嘴堵塞，请使用细线或细针小心清理。

洗涤器喷嘴方向在制造厂已经设置好，一般不需要调整。如果确实需要调整，请将一根细针小心插入喷嘴孔中，使用它来重新定位喷嘴，以使喷射方向朝向风窗玻璃中部。

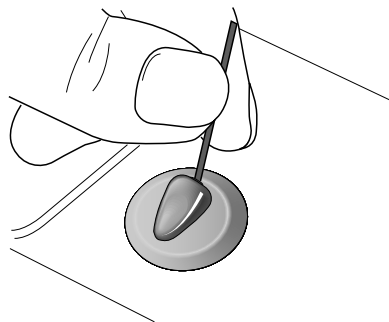

### 刮水器刮片

#### 检查

检查刮片边缘是否有粗糙或损坏情况，并检查刮片橡胶是否从上到下都很牢固。

**提醒：**橡胶片上如有油脂或其它杂质，可能会造成刮水器无法正常工作，并有可能损坏风窗玻璃。

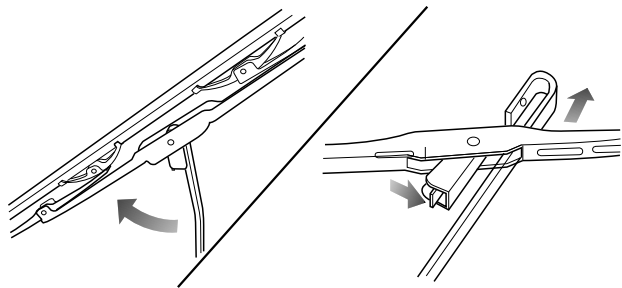

#### 更换

##### 拆卸

— 从风窗玻璃上提起刮水器支臂，然后使刮片与支臂保持直角。

— 向下推动固定夹（箭头方向），然后将刮片支架向支臂下方滑动，以便使支架上的枢轴从支臂上的挂钩中松脱。

**提醒：**记住挂钩与支架的相对位置，因为稍后需要按相同的方法装配更换刮片。

##### 安装

— 将刮片支架装在挂钩上。

— 将枢轴卡入到挂钩中并推入到位，直至听到卡入到位的声音。

#### 维护保养

用优质清洁剂或中性洗涤剂清洗，并使用不起毛的干燥软布擦净。

### 蓄电池

关于蓄电池的警告说明：



佩戴眼镜！



蓄电池酸液具有强烈的腐蚀性，佩戴防护手套和防护眼镜！



禁止明火、电火花、强光和吸烟！



蓄电池充电时会产生易爆混合气体！



儿童远离酸液和蓄电池！



对车辆蓄电池和电器进行工作时存在伤害、腐蚀、事故和失火危险！

佩戴防护眼镜。不要让酸性或含铅颗粒落入眼睛里、皮肤上或衣服上。

蓄电池中的酸液具有强烈的腐蚀性，应佩戴防护手套和防护眼镜。蓄电池不能翻转，酸液可能从排气孔中流出来。如果酸液溅入眼中，立刻用清水冲洗几分钟，然后立刻去看医生。如果酸液溅落到皮肤或衣服上，立刻用浓皂液中和，然后用大量水清洗。如果误饮酸液，立刻去看医生。

禁止明火、电火花、强光和吸烟。在处理电缆和电器设备时以及卸去静电负载时，避免产生电火花。蓄电池电极绝不能短路，大能量电火花有受伤危险。



蓄电池充电时会产生易爆混合气，为顺利排出该气体必须保证蓄电池排气孔畅通，蓄电池充电时应处于通风良好的空间。

儿童应远离酸液和蓄电池。

对电器设备进行工作前，关闭点火开关以及所有电器设备。拆除蓄电池负极线。更换灯泡时只需关闭灯光。

请注意电源的极性，上电前必须检查电源极性的匹配情况。

每次通电时间不得小于5秒，避免频繁快速通断操作。

拆下蓄电池时，先拆负极电缆，再拆正极电缆。

再次接通蓄电池前应关闭所有电器设备。首先接上正极电缆，然后接上负极电缆。切勿接错电缆——失火危险！

禁止私自拆卸与安装蓄电池，因为在某些情况下，这样操作会导致蓄电池与保险丝盒的严重损坏，请与本公司授权服务商联系。

在点火开关接通时不要断开蓄电池，否则有可能损坏电器设备（电器组件）。

为了防止蓄电池壳体受紫外线照射，不要让蓄电池暴露在阳光下。

## 汽车停车时间

如果汽车长时间停放，静态电流用电器（如时钟、安全装置）会耗尽蓄电池电量，蓄电池必须重新充电，为了避免这种情况发生，汽车停放期间要给蓄电池充电或者断开蓄电池的负极电缆。

**提醒：对蓄电池进行工作前，请注意蓄电池的警告说明。**

### 注意

停车时应务必关闭点火开关，否则将大大缩短停放时间。

## 冬季工作

车载蓄电池在冬季有特别严格的要求，除此以外，蓄电池在低温时能提供的起动功率只有常温下起动功率的一部分，因此我们建议，在寒冷季节开始之前，最好在本公司授权服务商检查车载蓄电池，如果有必要时应进行充电。

如果汽车在极冷的情况下几周不行驶，您应该把车载蓄电池拆卸下来，放在一个不冻的房间内保存起来，以使它不会冰冻和损坏。

## 蓄电池地面设备充电

 **不得对冰冻的蓄电池充电，有爆炸危险！即使蓄电池已解冻，电池酸液仍可能溢出，造成腐蚀损害。必须更换冻结的的蓄电池。**

充电前关闭点火开关和所有电器设备。

长期存放车辆，由于亏电无法启动车辆时（一般端电压 $\leq 12V$ ），必须将蓄电池从车辆上拆下，采用地面设备充电（按照充电设备生产厂商的说明进行）。

在以小电流充电时（例如小的充电设备）一般不必取下蓄电池的连接电缆。但是必须注意充电设备生产厂商的说明。

在快速充电前，也就是大电流充电前，必须要拆下两个连接电缆。

**提醒：对蓄电池进行工作前，请注意蓄电池的警告说明。充电时，充电设备电极夹头按规定夹到蓄电池电极后才可以接通充电设备电源，充电结束后首先关闭充电设备，然后拔下电源线，接下来从蓄电池上取下充电设备的电极夹头。**

### 注意

- 让儿童远离蓄电池、电池酸液以及充电设备。
- 蓄电池只能在通风的空间进行充电。禁止吸烟，远离明火和电火花，因为蓄电池充电时会产生易爆混合气。
- 保护好您的眼睛和脸，千万不要与蓄电池保持过近距离。
- 如果酸液溅到眼睛内或皮肤上，立即用清水冲洗几分钟，然后立即看医生。
- 蓄电池快速充电有危险，应由本公司授权服务商进行，因为这需要专业的充电设备和知识。
- 更换冰冻或解冻的蓄电池。因为蓄电池壳体因冰冻可能出现裂纹。蓄电池酸液可能漏出而损坏汽车。

## 拆卸蓄电池

在拆卸蓄电池之前，关闭点火开关和所有的用电器。

要拆卸蓄电池，您应首先取下负极电缆，然后取下正极电缆，然后拧下蓄电池固定支架上的螺栓，取下蓄电池。

## 更换蓄电池

您车辆上安装的蓄电池是根据相应的安装位置设计的。如果要更换蓄电池，新的蓄电池必须具有相同的电压（12V）、结构型式、以及安全标记。电流强度和容量应该同原蓄电池一致。本公司授权服务商提供原装的蓄电池。

在安装蓄电池时要注意，汽车点火开关已经关闭，且所有的用电器已经关闭。



**由于旧蓄电池的处理问题，最好由本公司授权服务商更换蓄电池。此外蓄电池含有硫酸和铅，绝对不可以作为生活垃圾处理。**

## 安装蓄电池

在安装蓄电池之前，关闭点火开关和所有用电器。

把蓄电池放在为之准备的安装位置上，并用电池支架固定蓄电池。

接通蓄电池首先要固定正极电缆，然后固定负极电缆。

### 注意

为了避免蓄电池放电，请在离开车辆的时候关闭点火开关。

## 高压电池包

### 注意事项和限制条件



**依据锂电池的特性，贮存期车辆每隔30天必须循环充放电一次，车辆长时间停放容易导致电池损坏，从而影响车辆的整车运行，如果未按以上要求操作造成动力电池亏电或损坏，会影响您享受免费保修的权利！**

纯电动属于国家推广车型，有别于常规车，因此在使用、存放、维护方面有其特殊性，注意事项和限制条件如下：

- 1 高压电池包工作温度为充电 $-5^{\circ}\text{C}\sim 60^{\circ}\text{C}$ ，放电 $-20^{\circ}\text{C}\sim 60^{\circ}\text{C}$ 。最佳存放温度为 $-10\sim 30^{\circ}\text{C}$ 。

不允许车辆在 $60^{\circ}\text{C}$ 以上环境中停放超过4小时；不允许车辆在 $-20^{\circ}\text{C}$ 以下环境中停放超过20小时，不允许车辆在 $-30^{\circ}\text{C}$ 以下环境中停放超过8小时。如果超过此车辆存放环境的最大限度，会直接影响车辆的使用性能和高压电池包的使用寿命。不允许车辆停放于有高温热源的场所。

- 2 车辆需要保持干燥，避免长时间在潮湿环境下停放，例如积水的停车场所等。若车辆浸水或涉水，应置于干燥地方停放。
- 3 在明确长时间不使用（超过3个月）时，务必保证电量在50%SOC左右；每30天需要将电池做一次充放电（充满电将车跑到50%左右电量）；不允许车辆在高压电池包电量低于20%情况下停放超过7天。
- 4 直流快充的辅助电源为DC12V，请在使用充电桩前务必确认此参数，否则会造成车辆损坏。

## 维护和保养

- 低温下，当电池温度低于-5℃后，无法充电，同时车辆仪表上会提示低温不能充电；冬季充电，尽量在车辆停驶后立即充电，避免长时间静置后再充电。严禁野蛮操作给电池升温。
- 冬季低温下，长时间开暖风会降低行驶里程；车辆存放在室外时，应向阳停放，避免风口。
- 在正常使用中，如遇短时间内续驶里程大幅下降的情况，请及时到本公司授权服务商进行检查维修，确认电池是否出现问题。电量表剩余30%以下时，请尽快给车辆至少充电至50%SOC，避免车辆趴窝。
- 高压电池包在底盘位置，刮擦、碰撞后容易受损，因此车辆在非正常路面行驶后，均需及时联系本公司授权服务商。检查高压电池包是否有变形、外壳裂纹等情况。
- 车辆在使用过程中出现意外碰撞和刮擦等情况时，均需开往本公司授权服务商及时检查高压电池包是否有变形、外壳裂纹等；当发生严重事故，事故处理完毕后，请联系本公司授权服务商拖车拖回本公司授权服务商检查。
- 车辆出现严重事故后，车内人员需尽快离开车辆，并马上联系本公司授权服务商处置。
- 如果由于事故车身受损，需要修复或喷漆时，为避免高压电池包人为损坏或起火，必须联系本公司授权服务商，在卸除高压电池包之后进行相关作业。
- 车辆出厂后，首次使用应进行满充操作。

## 轮胎



**使用不合格或受损轮胎是相当危险的！如果车辆的轮胎过度磨损、损坏或充气气压不正确，请勿驾驶。**

经常检查轮胎和侧壁是否有任何扭曲（凸起）、切割或磨损的迹象。应该使用适当的钝器取出碎石和其它尖利物体。如果忽视，它们有可能会扎穿轮胎。

## 轮胎气压



**如果在轮胎充气不当的情况下驾驶，可能会影响汽车的稳定性、增加滚动阻力、导致轮胎磨损加速，并且可能永久损坏外胎的线层。**

切记关于轮胎磨损和充气压力的规定。驾驶员有责任确保轮胎符合此类要求。

请每周检查轮胎压力（包括备胎），并在必要时按照驾驶员侧车门框上“胎压标识”的要求对轮胎气压进行调整。本手册介绍了轮胎冷态的正确的压力，请参阅一般技术参数章节中的“车轮和轮胎”。

备胎应该保持建议的最高气压，并在使用前进行调整。应该在轮胎冷却的情况下使用准确的轮胎压力计来检查气压，不能在热胎情况下减值计算，因为热胎时会由于温度而导致高于正常气压。务必装上气门盖，以防止灰尘进入气门装置。

经过一段时间后轮胎会出现自然的气压降低情况；如果存在不正常的气压降低情况，则应立即查明原因并予以纠正。

## 维护和保养

**提醒：**规定的压力适用于冷胎，热胎压力应该更高。

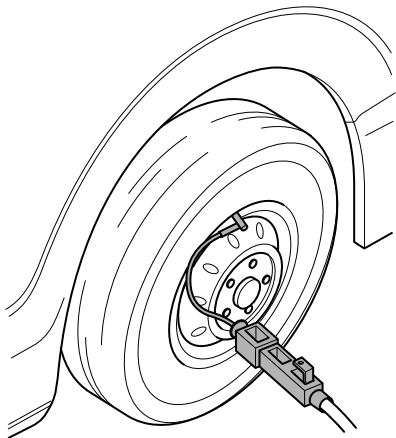

请参阅启动和驾驶章节中的“轮胎”。

### 磨损标记

原配的轮胎在其胎纹中带有磨损标记。当轮胎磨损到胎纹还剩下1.6毫米时，胎纹的整个横面都会露出磨损标记。

如果看到磨损标记的任何部位，则应立即更换轮胎。但是请注意，即使在达到磨损标记之前，轮胎的安全性和性能都会降低。例如，磨损严重的轮胎会增加打滑的危险。

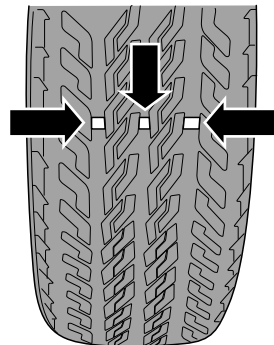

## 安全带

### 检查

 安全带还带有敏感的伸缩装置，只有在猛然加速、减速或大幅弯曲时才会锁定。

**不要通过上半身有意猛然向前发力的方式来测试锁定装置。**

按如下所示检查所有安全带：

- 检查所有安全带固定点的安全性。
- 将锁舌插入锁扣中，并检查锁定动作是否明确。按下红色按钮，检查锁舌是否利落地松出。
- 在带子半松情况下，握住锁舌并急拉一下。检查安全机构是否能自动锁定并防止进一步松动。

### 维护保养

 **不要尝试以任何方法修复伸缩装置或锁扣机构，也不要改动安全带。如果安全带在出现事故时拉紧过，则应向本公司授权服务商更换并检查固定点。**

定期检查安全带带子是否有擦伤或磨损迹象，并特别留意固定点和调节器。

使用温水和中性肥皂通过海绵清洗安全带；可以进行自然干燥，切勿直接加热或暴露在太阳光照下进行干燥。勿让水进入伸缩机构。绝不要给安全带漂白或染色，因为这样做可能会降低其强度。



## 其它维护

### 车辆清洗



清洗车辆后首次驾驶时，请轻轻踩下制动踏板数次，以消除制动盘上的水分。

请小心清洗轮胎。请勿使用高压喷嘴，因为它有可能损坏轮胎。若发现任何损伤情况，请更换轮胎。

车内前部（靠近仪表台区域）禁止冲水，以免对相关零件造成不必要的损坏。

禁止对前舱、电池仓及其周边插件用水进行冲洗。

以下几点有助于车辆的保值：

- 应使用冷水或温水清洗车辆。在极度寒冷条件下，热水可能造成车漆损伤。
- 天热时禁止在强烈的阳光直射下洗车。
- 使用车辆专用的清洁剂去除车身上的油脂和焦油斑点，在车身未干时，使用软海绵和含有洗车精的适量清水清洗漆面。彻底冲洗，并用麂皮擦干。
- 使用软管清洗车辆时，禁止将水流直接喷向车窗、车门或通过车轮的缝隙喷到制动部件上。
- 清洗后，应检查漆面是否有损坏和石屑，必要时进行补漆。偶尔使用抛光蜡以保护车漆表面。
- 使用高压清洗设备时应让喷水器不断移动。不要直接清洗门隙、密封件、电气组件或与其相连的部件。

**提醒：**请及时清除漆面上看起来无害但实际上有腐蚀性的物体，如鸟粪、树脂、昆虫残骸、焦油斑点、路盐和工业粉尘。若不及时清除，将可能永久性的留下染斑或破坏。

### 车底防腐蚀

您车辆的车底已经过防腐蚀处理。应定期检查车底防腐蚀。

可使用喷水器清洗车辆底部堆积的尘土或泥浆。特别是在冬天，冰雪路面上如果使用了盐的时期。

### 座椅及内饰

应时常使用真空吸尘器或软毛刷清除纤维上堆积的灰尘及刮尘。经常使用干净的抹布擦拭内饰件。一般的内饰浮尘、斑点或污点可使用专门的清洗剂去除。对于皮饰件，请使用专用清洁剂清洁。

### 车门密封件

为防橡胶车门密封件在寒冷的天气中冻结，请使用橡胶保养产品或硅胶喷剂来保护它。

### 车玻璃

应时常使用玻璃清洁剂清洗风窗玻璃。

前照灯透镜为透明塑料材质。请使用优质清洁剂或中性洗涤剂清洗，请勿使用摩擦剂或化学溶剂。



## 一般技术参数

---

- 164 车辆主要尺寸参数
- 165 整车质量参数
- 166 动力性能指标
- 167 驱动电机主要参数
- 168 行驶制动系参数
- 169 推荐的油液
- 170 车轮和轮胎
- 171 车轮定位参数

## 一般技术参数

### 车辆主要尺寸参数

产品型号	SH5031XXYA6BEV-5	SH5045XXYA7BEV-5	SH6491A1BEV-5
驱动型式	前置前驱	前置前驱	前置前驱
外形尺寸长, 毫米	4939	4939	4939
外形尺寸宽, 毫米	1998	1998	1998
外形尺寸高, 毫米	2089	2358	2089, 2358
轴距, 毫米	3100	3100	3100
前悬, 毫米	854	854	854
后悬, 毫米	985	985	985
前轮距, 毫米	1734	1734	1734
后轮距, 毫米	1728	1728	1728
最小转弯直径, 米	12.4	12.4	12.4

## 一般技术参数

### 整车质量参数

产品型号	SH5031XXYA6BEV-5	SH5045XXYA7BEV-5	SH6491A1BEV-5
最大允许总质量, 千克	3495	3560	3495
整备质量, 千克	1990	2020	2060, 2090
轴荷(总质量前后轴荷), 千克	1545/1950	1455/2105	2050/2240
座位数	3	3	5, 7, 9

## 一般技术参数

### 动力性能指标

项目		参数值		
产品型号		SH5031XXYA6BEV-5	SH5045XXYA7BEV-5	SH6491A1BEV-5
最大设计车速, 公里/小时		100		
最大倒车车速, 公里/小时		20		
爬坡能力, %	最大爬坡能力	20		
加速能力, 秒	0~50公里/小时加速时间	9		
续航里程, 公里		244 (CLTC)	318 (等速)	240, 250

## 一般技术参数

### 驱动电机主要参数

型号	TZ200XSSQB
型式	永磁同步电机
额定转速, 转/分	4800
峰值转速, 转/分	13500
额定功率, 千瓦	60
峰值功率, 千瓦	120
额定扭矩, 牛米	120
最大扭矩, 牛米	280
电机工作电压, 伏	384

## 一般技术参数

### 行驶制动系参数

项目	参数值
前悬架结构	麦弗逊式独立悬架
后悬架结构	纵置板簧式非独立悬架
钢板弹簧的形式	多片簧（三片）
钢板弹簧的规格	主簧钢度69（牛/毫米）、复合刚度97（牛/毫米）
车轮动平衡要求	车轮总成两侧剩余动不平衡应小于10克
制动踏板自由行程的合理范围	10毫米之内
制动摩擦副的合理使用范围	磨擦材料的磨损极限至少剩余2毫米



## 一般技术参数

### 推荐的油液

项目	牌号	容量
冷却液（电驱系统），升	D-35 (-35℃)	6
制动液，升	福建莱克901-4 DOT 4	0.8
动力转向液，升	ATF-DEXRON III	1.4
减速器润滑油，升	嘉实多 BOT 352B1BEV	0.8±0.05
洗涤液，升	通用低凝固点洗涤剂	2.4
空调制冷剂，克	R134a	850±30

## 一般技术参数

### 车轮和轮胎

项目	参数值	
车轮规格	6Jx16	
轮胎规格	215/75R16LT	195/75R16LT
轮胎气压（前轮/后轮）（冷态），巴	4.5/5.0	5.5/6.5
备胎规格	215/75R16LT	195/75R16LT
备胎气压（冷态），巴	5.0	6

## 一般技术参数

### 车轮定位参数

项目		参数值
前轮	车轮外倾角	$0 \pm 1^\circ$ ( $-1^\circ \sim 1^\circ$ ) 左-右的差值 ( $-1.2^\circ \sim 0^\circ$ )
	主销后倾角	$0.6 \pm 0.9^\circ$ ( $-0.3^\circ \sim 1.5^\circ$ ) 左-右的差值 ( $-0.5^\circ \sim 0.5^\circ$ )
	车轮前束角	单轮前束 $-0.11^\circ \sim 0.02^\circ$ 总前束 $-0.22^\circ \sim 0.04^\circ$ 左右差值的绝对值不大于 $0.05^\circ$
	主销内倾角	$10 \pm 2.5^\circ$ ( $7.5^\circ \sim 12.5^\circ$ )
后轮	后轮推进角	$0 \pm 0.25^\circ$